



Notice d'utilisation

Lave-linge top

LI 1000-4

QUELLAVELINGE.COM

QUELLAVELINGE.COM

SOMMAIRE

CONSIGNES DE SÉCURITÉ	1
FICHE PRODUIT	3
DESCRIPTION DE L'APPAREIL	5
INSTALLATION	7
DÉMONTAGE DES BRIDES DE TRANSPORT	7
EMPLACEMENT D'INSTALLATION APPROPRIÉ	8
MISE À NIVEAU	9
PIEDS RÉGLABLES	9
RACCORDEMENTS	9
RACCORDEMENT À L'ARRIVÉE D'EAU	9
RACCORDEMENT À L'ÉVACUATION D'EAU	10
BRANCHEMENT ÉLECTRIQUE	11
PRÉPARATION DU LINGE ET DE L'APPAREIL	12
TRI DU LINGE EN FONCTION DES ÉTIQUETTES DE LAVAGE	12
TRAITEMENT DES TACHES DIFFICILES	12
UTILISATION DE PRODUITS DÉTACHANTS	14
AVANT LE PREMIER LAVAGE	14
TRI DU LINGE	14
LE TEST COULEUR	14
POIDS MOYEN DU LINGE SEC	15
LA VÉRIFICATION DE VOTRE LINGE	15
CHARGEMENT DU LINGE	16
CHARGEMENT DES PRODUITS DE LAVAGE	17
DOSAGE DE LA LESSIVE	17
UTILISATION	18
PROGRAMMATION D'UN CYCLE DE LAVAGE	18
TABLEAU DES PROGRAMMES	19

DÉTAILS DES PROGRAMMES PRINCIPAUX ET DES OPTIONS	20
PROGRAMMATION	22
• Ajouter ou retirer du linge en cours de cycle	22
• Modifier un programme en cours	22
• Annuler un programme en cours	23
• Fin du cycle	23
NETTOYAGE ET ENTRETIEN	24
NETTOYAGE DU FILTRE DE LA POMPE	24
NETTOYAGE DE L'APPAREIL	25
ENTRETIEN DES PIÈCES INTERNES	25
RISQUE DE GEL	25
VÉRIFICATIONS PÉRIODIQUES	25
REPLACEMENT DU TUYAU D'ALIMENTATION EN EAU	25
REPLACEMENT DU CORDON D'ALIMENTATION ÉLECTRIQUE	25
NETTOYAGE DE LA BOÎTE À PRODUITS	26
GUIDE DE DÉPANNAGE	27
ANOMALIES POUVANT ÊTRE DÉPANNÉES PAR L'UTILISATEUR	28
ANOMALIES NÉCESSITANT DE FAIRE APPEL À UN DÉPANNEUR	29
SÉCURITÉS AUTOMATIQUES	29

QUELLAVELINGE.COM

CONSIGNES DE SÉCURITÉ

Lisez attentivement ces instructions avant d'utiliser l'appareil et conservez-les pour pouvoir les consulter lorsque vous en aurez besoin.

USAGE PRÉVU

- **Cet appareil, destiné à un usage exclusivement domestique, a été conçu pour laver, rincer et essorer les textiles lavables en machine.**

Il n'est pas destiné à être utilisé dans des environnements professionnels, des environnements à caractère résidentiel et des environnements de type chambre d'hôtes, restauration et autres applications similaires.

Respectez impérativement les consignes suivantes. Nous déclinons toute responsabilité et garantie en cas de non-respect de ces recommandations pouvant entraîner des dégâts matériels ou corporels.

- Ne lavez en machine que les articles pouvant supporter ce traitement. Suivez les indications de lavage se trouvant sur les étiquettes des vêtements.
- L'appareil ne doit être utilisé que conformément au mode d'emploi, pour éviter les dommages à votre linge et à votre appareil. Utilisez seulement des produits de lavage et d'entretien certifiés pour l'emploi dans les machines à laver à usage domestique.
- Cet appareil n'est pas prévu pour être utilisé par des personnes (y compris les enfants) dont les capacités physiques, sensorielles ou mentales sont réduites, ou des personnes dénuées d'expérience ou de connaissance, sauf si elles ont

pu bénéficier, par l'intermédiaire d'une personne responsable de leur sécurité, d'une surveillance ou d'instructions préalables concernant l'utilisation de l'appareil.

- Il convient de surveiller les enfants pour s'assurer qu'ils ne jouent pas avec l'appareil et d'éloigner les animaux domestiques.
- Tenez les matériaux d'emballage hors de la portée des enfants.
- Les petits animaux domestiques peuvent se glisser dans le tambour. Veuillez contrôler le tambour avant de mettre l'appareil en fonctionnement.

SÉCURITÉ ÉLECTRIQUE

- Avant de brancher votre appareil, assurez-vous que la tension électrique de votre domicile corresponde à celle indiquée sur la plaque signalétique de l'appareil.
- Cet appareil est muni d'une prise de terre. Il doit être branché sur une prise murale équipée d'une prise de terre, correctement installée et reliée au réseau électrique conformément aux normes en vigueur.
- N'utilisez pas de rallonge ou de multiprise avec cet appareil.
- Débranchez toujours le lave-linge avant de procéder à son nettoyage et à son entretien.
- Ne tirez jamais sur le cordon d'alimentation pour le débrancher mais toujours au niveau de la fiche.

- En cas d'absence ou de non utilisation prolongée, débranchez toujours la prise de courant et fermez le robinet d'arrivée d'eau.
- Ne jamais toucher la prise avec les mains mouillées. Ne pas mettre le lave-linge en marche si le cordon d'alimentation ou la prise est endommagé(e).
- Si le câble d'alimentation de cet appareil est endommagé, il doit être remplacé par votre revendeur, son service après-vente ou une personne de qualification similaire afin d'éviter tout danger.

INSTALLATION

- Lors d'une nouvelle installation, l'appareil doit être raccordé au réseau de distribution d'eau avec un tuyau neuf, le tuyau usagé ne doit pas être réutilisé. Contrôlez à intervalles réguliers les tuyaux d'alimentation en eau et d'évacuation, vous pouvez ainsi empêcher les dégâts de fuites.

PREMIÈRE MISE EN SERVICE

- Avant d'effectuer votre première lessive, nous vous recommandons de faire un cycle de lavage "COTON 90° sans prélavage", sans linge et en utilisant une 1/2 dose de votre lessive habituelle. Ceci, afin d'éliminer les résidus de fabrication pouvant éventuellement subsister dans la machine.

UTILISATION

- Si, avant lavage, vous traitez votre linge à l'aide de détachants, dissolvants et, en règle générale, de tous produits inflammables ou à fort pouvoir détonant, ne l'introduisez pas immédiatement dans l'appareil (voir

chapitre "TRAITEMENT DES TACHES DIFFICILES").

- De même, il vous est fortement recommandé de ne pas utiliser de solvants ou de produits en bombe aérosol à proximité de votre lave-linge et plus généralement d'appareils électriques dans une pièce mal aérée (risque d'incendie et d'explosion).
- Si vous êtes amené à ouvrir votre machine en cours de cycle (par exemple : pour ajouter ou retirer du linge), suivant la phase dans laquelle se trouve le programme (en lavage essentiellement), prenez garde à la température intérieure qui peut être très élevée (risque de brûlures graves).

RÉPARATIONS

N'essayez pas ou n'essayez pas de modifier les caractéristiques de cet appareil. Cela représenterait un danger pour vous.

Confiez tous les travaux de maintenance à un personnel qualifié.

En cas de dysfonctionnement qui ne peut être résolu grâce aux informations fournies dans cette notice : éteignez l'appareil, débranchez-le, fermez le robinet d'arrivée d'eau et contactez le centre de service après-vente de votre magasin revendeur.

ÉCONOMIES D'ÉNERGIE

- Ne programmez le prélavage que lorsque c'est absolument nécessaire : par ex. pour des vêtements de sport ou de travail très sales, etc...
- Pour du linge peu ou moyennement sale, un programme à basse température est suffisant pour obtenir un résultat de lavage impeccable.

- Pour du linge peu sale choisissez un cycle de lavage court.
- Dosez le produit de lavage selon la dureté de l'eau, le degré de salissure et la quantité de linge et respectez les conseils sur les paquets des produits lessiviels.

MISE AU REBUT

- Les appareils usagés doivent immédiatement être rendus inutilisables. Débranchez et coupez le câble d'alimentation au ras de l'appareil. Fermez l'arrivée d'eau et enlevez le tuyau. Rendez la fermeture de la porte inutilisable.

FICHE PRODUIT

Désignation	Valeur	Unité
Marque	LISTO	
Référence du modèle	LT 1000-4	
Capacité nominale de linge max à l'état sec	5	kg
Nombre de programmes de lavage	15	
Départ dif éré	Oui	
Durée maximum du départ dif éré	19	h
Dimensions (L x P x H avec top)	40 x 60 x 85	cm
Poids net	53	kg
Classe d'efficacité énergétique	A+	
Consommation d'énergie de 1,9 kWh par an, sur la base de 220 cycles de lavage standard par an pour les programmes coton à 60 °C et à 40 °C à pleine charge et à demi-charge, et de la consommation des modes à faible puissance. La consommation réelle d'énergie dépend des conditions d'utilisation de l'appareil.		
Tension et fréquence	230V ~ 50 Hz	
Intensité	10	A
Puissance	2250	W
Consommation d'énergie (E _{t,60} , E _{t,60½} , E _{t,40½}) du programme « coton standard à 60 °C » à pleine charge et à demi-charge et du programme « coton standard à 40 °C » à demi-charge.	E _{t,60} : 0,864 E _{t,60½} : 0,727 E _{t,40½} : 0,510	kWh
Consommation d'énergie en mode « arrêt »	0,09	W
Consommation d'énergie en mode « laissé sur marche »	2,38	W
Pression d'eau maximum	10 bars / 1 MPa	
Pression d'eau minimum	1 bar / 0,1 MPa	

Consommation d'eau de 8195 litres par an, sur la base de 220 cycles de lavage standard par an pour les programmes coton à 60 °C et à 40 °C à pleine charge et à demi-charge. La consommation réelle d'eau dépend des conditions d'utilisation de l'appareil.		
Consommation d'eau du programme « coton standard à 60 °C » à pleine charge*	45	litres
Consommation d'eau du programme « coton standard à 60 °C » à demi-charge*	31	litres
Consommation d'eau du programme « coton standard à 40 °C » à demi-charge*	31	litres
Classe d'efficacité d'essorage C sur une échelle allant de G (appareils les moins efficaces) à A (appareils les plus efficaces).		
Vitesse d'essorage maximale	1100	tours/min
Taux d'humidité résiduelle à 60°C pleine charge*	57,80	%
Taux d'humidité résiduelle à 60°C demi-charge*	58,56	%
Taux d'humidité résiduelle à 40°C demi-charge*	58,64	%
Les programmes « coton standard à 60 °C » et « coton standard à 40 °C » correspondent au lavage du linge en coton, normalement sale. Ces programmes sont les plus efficaces en termes de consommation combinée d'eau et d'énergie. La température réelle de l'eau peut différer de la température déclarée pour un cycle donné.		
Durée du programme « coton standard à 60 °C » à pleine charge*	138	min
Durée du programme « coton standard à 60 °C » à demi-charge*	102	min
Durée du programme « coton standard à 40 °C » à demi-charge*	98	min
Émissions acoustiques dans l'air en lavage	57	dB(A)
Émissions acoustiques dans l'air en essorage	76	dB(A)
Option « ½charge »	Non	
Intégrable	Non	

* Programmes du label énergétique (EN 60456 Ed. 3)

DESCRIPTION DE L'APPAREIL

DESCRIPTION DE L'APPAREIL

A) Bandeau de commandes

B) Poignée d'ouverture du couvercle
(restant verrouillée pendant le cycle)

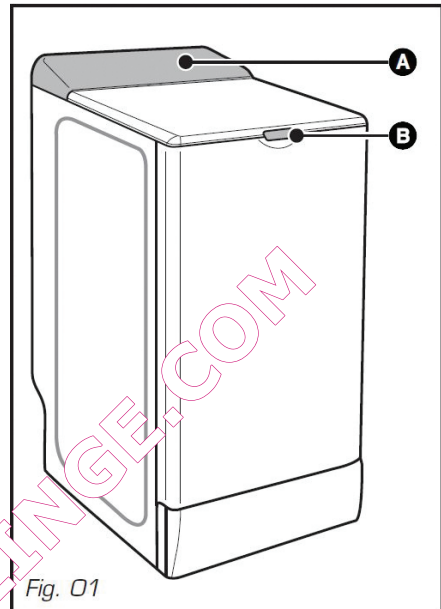

C) Tuyau de vidange

D) Traverse de bricolage

E) Tuyau d'alimentation en eau (non raccordé)

F) Cordon d'alimentation électrique

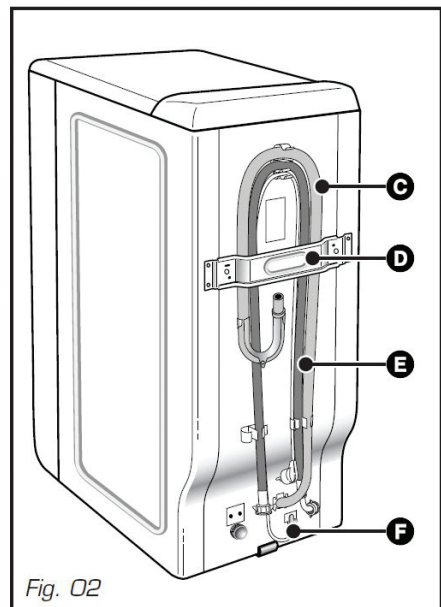

DESCRIPTION DU BANDEAU DE COMMANDES

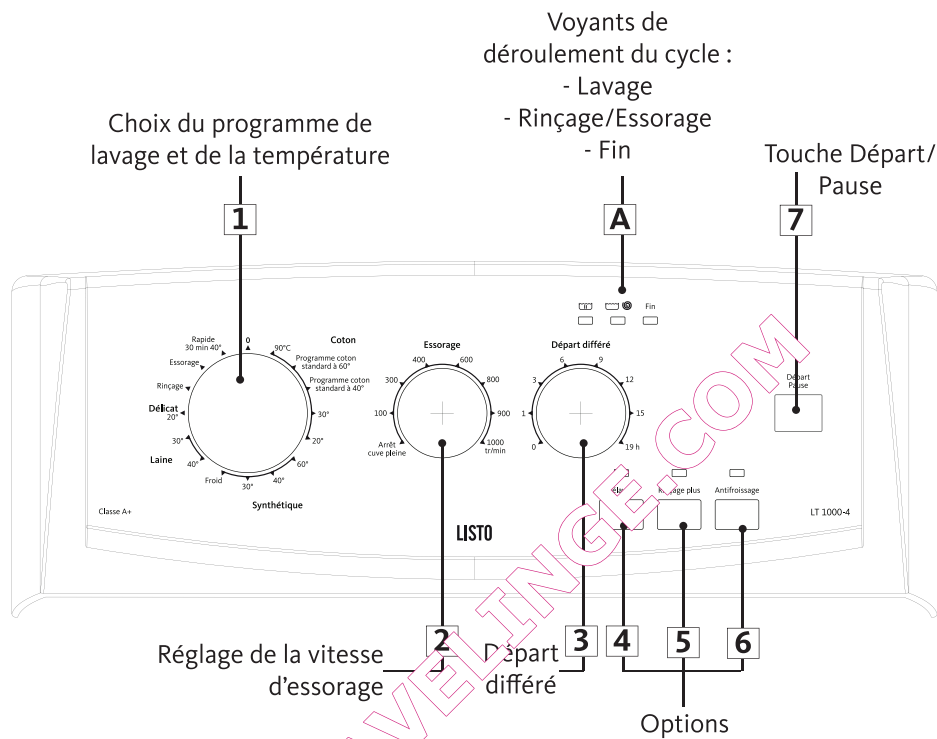

INSTALLATION

DÉMONTAGE DES BRIDES DE TRANSPORT

Important : Avant toute utilisation, il est impératif d'effectuer les opérations décrites ci-après.

Ces opérations consistent à retirer toutes les pièces qui servent à immobiliser la cuve de votre appareil pendant le transport.

Ces opérations dites "de débridage" sont nécessaires pour le bon fonctionnement de votre appareil et le respect des normes en vigueur en matière de sécurité.

i ces opérations n'étaient pas effectuées dans leur totalité, cela pourrait causer des dommages graves à votre appareil pendant son fonctionnement.

— Retirez le lave-linge de son sac de transport (vérifiez que la cale (A) servant au maintien du moteur n'est pas restée coincée sous la machine) (Fig. 03).

— Enlevez les 4 vis (B) à l'aide d'un tournevis (Fig. 04).

— Déposez la traverse (C) en ôtant les deux vis (D) (Fig. 05) à l'aide d'une clé de 10 ou de 13 mm (Assurez-vous que les deux entretoises en plastique fixées sur la traverse, sont bien retirées en même temps que cette dernière).

— Remontez les vis (B) à leur emplacement initial.

Attention : Obstruez impérativement les deux trous à l'aide des cache-orifices (E) prévus à cet effet (fournis dans le sachet d'accessoires) (Fig. 06).

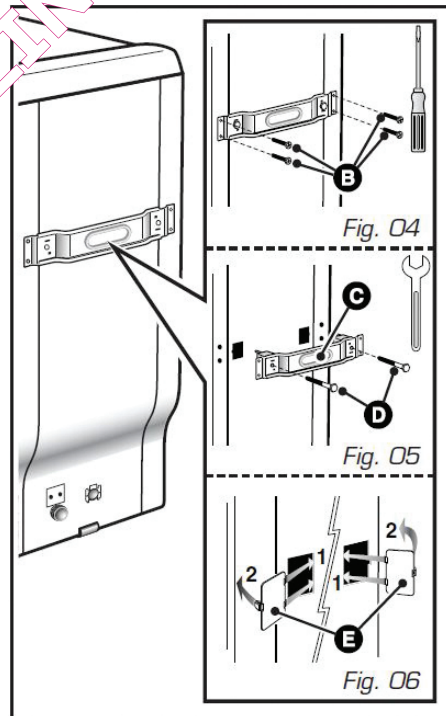
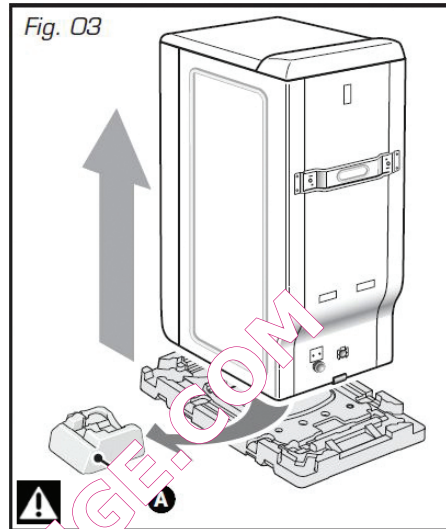

DÉMONTAGE DES BRIDES DE TRANSPORT (SUITE)

Retirez la cale d'immobilisation de l'ensemble tambour-cuve (Fig. 07).

Pour cela :

- Soulevez le couvercle de la machine,
- Retirez la cale (F),
- Enlevez la cale (G),
- Libérez les portillons du tambour, bloqués en position basse, en appuyant simultanément sur les deux volets.

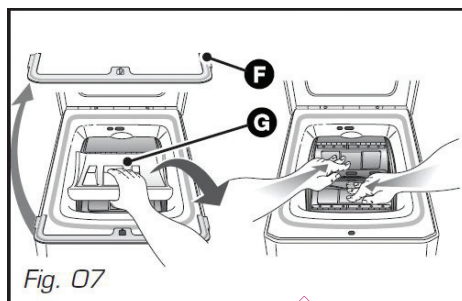

Attention :

Enlevez les colliers support tuyaux (H) et obstruez impérativement les trous à l'aide des caches (I) (fournis dans le sachet d'accessoires) (Fig. 08).

Conseil :

Nous vous conseillons de conserver toutes les pièces de bridage, car il faudra obligatoirement les remettre en place si vous devez, par la suite, transporter votre machine.

Information :

Avant sa sortie d'usine, votre appareil a été minutieusement contrôlé; il est donc possible que vous constatiez la présence d'un peu d'eau dans la cuve ou au niveau des bords à produits.

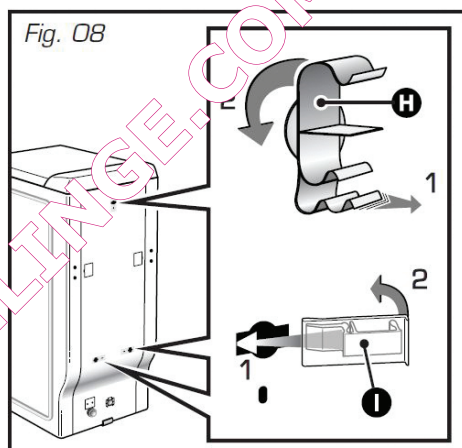

EMPLACEMENT D'INSTALLATION APPROPRIÉ

Important :

Si vous placez votre machine à côté d'un autre appareil ou d'un meuble, nous vous conseillons de toujours laisser entre eux un espace pour faciliter la circulation de l'air.

D'autre part, nous vous déconseillons fortement :

- D'installer votre appareil dans une pièce humide et mal aérée.
- D'installer votre appareil dans un lieu où il pourrait être soumis à des projections d'eau.
- D'installer votre appareil sur un sol en moquette.

Si vous ne pouvez l'éviter, prenez toutes les dispositions pour ne pas gêner la circulation de l'air à sa base, afin d'assurer une bonne ventilation des composants internes. Veillez à ne pas obstruer les ouvertures avec un tapis.

MISE À NIVEAU

Vérifiez à l'aide d'un niveau à bulle que le sol est horizontal : inclinaison maxi 2°, soit un écart d'environ 1 cm mesuré sur la largeur et de 1,5 cm sur la profondeur de la machine.

PIEDS RÉGLABLES

Certaines machines sont équipées de deux pieds réglables placés à l'avant permettant de compenser les inégalités du sol. Pour régler l'horizontalité et la stabilité de la machine, procédez comme suit :

- Mettez la machine sur ses roulettes (ou basculez-la légèrement vers l'arrière si elle n'est pas munie de roulettes escamotables)
- En fonction de la configuration du sol, vissez ou dévissez le ou les pieds pour le ou les régler en hauteur (Fig. 12)
- Remettez la machine sur ses pieds et vérifiez sa stabilité.

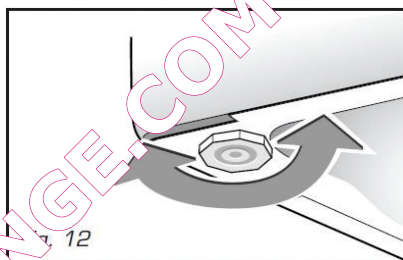

RACCORDEMENTS

RACCORDEMENT À L'ARRIVÉE D'EAU

L'appareil doit être raccordé au réseau de distribution d'eau avec un tuyau neuf, le tuyau usagé ne doit pas être réutilisé.

Branchez le tuyau d'alimentation (Fig. 09) :

- D'une part, sur le raccord situé à l'arrière de la machine,
- D'autre part, sur un robinet muni d'un embout fileté $\varnothing 20 \times 27$ (3/4 BSP).

Si vous utilisez un robinet auto-perceur, l'ouverture pratiquée doit être d'un diamètre de 6 mm minimum.

Pour un fonctionnement correct du lave-linge, **la pression d'eau à l'arrivée doit se situer entre 1 bar (0,1 MPa) et 10 bars (1 MPa).**

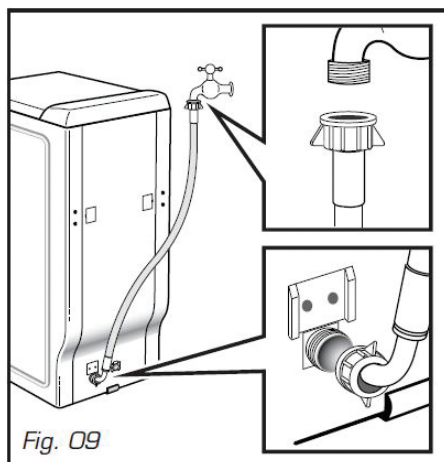

Fig. 09

RACCORDEMENT À L'ÉVACUATION

D'EAU

Raccordez le tuyau de vidange (Fig. 10) :

- Soit, de façon provisoire, sur un évier ou une baignoire,
- Soit, de façon permanente, sur un siphon ventilé.

Si votre installation n'est pas équipée d'un siphon ventilé, veillez à ce que le raccordement ne soit pas étanche. En effet, pour éviter tout refoulement d'eaux usées dans la machine, il est vivement recommandé de laisser libre passage à l'air entre le tuyau de vidange de la machine et le conduit d'évacuation.

Dans tous les cas, la crosse de vidange devra être placée à une hauteur comprise entre 65 et 90 cm par rapport à la base de la machine.

Important :

Veillez à bien maintenir le tuyau de vidange au moyen d'un lien fixe, d'éviter que la crosse ne se dégage en cours de vidange et provoque une inondation.

Il est possible d'évacuer les eaux usées au sol, à condition que le tuyau de vidange passe par un point situé à une hauteur comprise entre 65 et 90 cm par rapport à la base de la machine (Fig. 11).

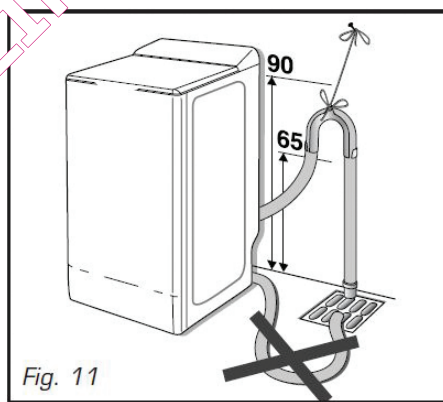
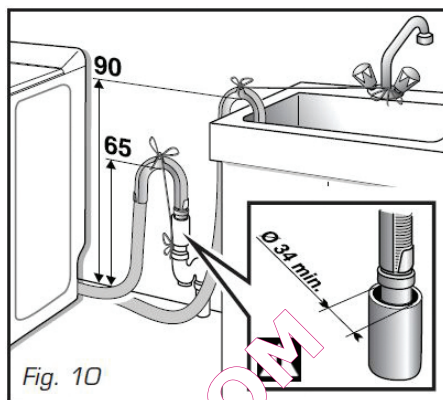

BRANCHEMENT ÉLECTRIQUE



















- **Branchez votre lave-linge sur une prise de terre, correctement installée et reliée au réseau électrique conformément aux normes en vigueur.**
- Cet appareil ne peut être branché qu'en 230 V~ monophasé 50 Hz.
- Calibre du fusible : 16 ampères.
- Avant de brancher votre appareil, assurez-vous que la tension électrique de votre domicile correspond à celle indiquée sur la plaque signalétique de l'appareil. Vérifiez que les fusibles ainsi que l'installation électrique domestique sont en mesure de supporter la charge de l'appareil (voir la plaque signalétique de l'appareil).
- N'utilisez pas de rallonge ou de multiprise avec cet appareil.
- La prise du cordon d'alimentation doit être facilement accessible après l'installation de l'appareil.
- Si le câble d'alimentation est endommagé, il doit être remplacé par le revendeur, son service après-vente ou des personnes de qualification similaire afin d'éviter un danger.

QUELLAVELINGE.COM

PRÉPARATION DU LINGE ET DE L'APPAREIL

TRI DU LINGE EN FONCTION DES ÉTIQUETTES DE LAVAGE

Triez le linge par type de textile, couleur, degré de saleté et température d'eau autorisée. Respectez toujours les conseils figurant sur les étiquettes des vêtements.

LAVAGE			
 Lavage normal à 95°C	 Lavage délicat à 60°C	 Lavage à la main	 Ne pas laver
Les chiffres dans les symboles indiquent les températures de lavage maximales à ne pas dépasser. Le trait sous les symboles requiert un lavage délicat.			
REPASSAGE			
 Repassage à température faible (110°C)	 Repassage à température moyenne (150°C)	 Repassage à température élevée (200°C)	 Ne pas repasser
Les points dans les symboles indiquent la température maximale à ne pas dépasser.			
NETTOYAGE A SEC		CHLORAGE	
 Nettoyage à sec autorisé	 Ne pas nettoyer à sec	 Chlorage autorisé	 Chlorage non autorisé
Les lettres dans les symboles désignent des protocoles de lavage à l'attention des professionnels (pressing, blanchisserie, etc.).			
SECHAGE			
Les points dans les symboles de séchage en machine indiquent la température de séchage autorisée.	 Séchage à basse température	 Séchage à température normale	 Ne pas sécher au sèche-linge
	 Sécher sur un cintre	 Sécher à plat	 Suspandre humide

TRAITEMENT DES TACHES DIFFICILES

Les taches de transpiration, sang, fruit, vin, chocolat, disparaissent généralement avec les lessives contenant des éléments biologiques, mais d'autres taches nécessitent un traitement spécifique avant la mise en machine. Faites d'abord un essai sur un endroit peu visible du textile et rincez abondamment. Si vous appliquez un détachant, commencez toujours par l'extérieur de la tache pour éviter les auréoles.

BOUGIE : enlevez le maximum de la tache en grattant. Mettez ensuite du papier absorbant des deux côtés du tissu et passez un fer à repasser sur la tache pour faire fondre le reste de cire.

CAFÉ - THÉ :

- Sur coton blanc : tamponnez la tache avec de l'eau oxygénée* avant de procéder à un lavage normal
- Sur coton de couleur : tamponnez la tache avec une solution d'eau vinaigrée (2 cuillerées à soupe de vinaigre blanc pour ¼ de litre d'eau) avant de procéder à un lavage normal
- Sur la laine : tamponnez la tache avec un mélange à parts égales d'alcool* et de vinaigre blanc avant de laver l'article.

CAMBOUIS - GOUDRON : utilisez de l'Eau Écarlate* ou, à défaut, étalez un peu de beurre frais sur la tache, laissez reposer puis tamponnez avec de l'essence de térébenthine*.

CHEWING-GUM : refroidissez-le avec un glaçon. Dès qu'il est suffisamment dur, grattez-le avec l'ongle. Enlevez l'auréole qui subsiste à l'aide d'un produit dégraissant*.

CHOCOLAT - FRUIT - JUS DE FRUIT - VIN : tamponnez la tache avec une solution d'eau vinaigrée (2 cuillerées à soupe de vinaigre blanc pour ¼ de litre d'eau). Rincez bien et lavez normalement.

CRAYON A BILLE - FEUTRE : enlevez le maximum de matière en tamponnant la tache avec un papier absorbant. Placez un chiffon blanc derrière la tache et tamponnez la tache avec un autre chiffon imbibé de vinaigre blanc pour les fibres synthétiques et artificielles ou d'alcool à 90* pour les autres fibres (si le textile le permet).

GRAISSE : saupoudrez immédiatement le tissu avec du talc. Laissez sécher et brossez doucement pour éliminer le talc. Puis tamponnez avec un produit dégraissant du type essence minérale*. Rincez et lavez normalement.

HERBE : tamponnez la tache avec du vinaigre blanc ou de l'alcool à 90* (si le textile le permet) puis rincez et procédez au lavage.

KETCHUP - SAUCE TOMATE : préparez une solution avec un volume de glycérine pour un volume d'eau chaude. Laissez tremper le linge pendant une heure, puis procédez à un lavage normal.

PEINTURE : ne laissez pas sécher les dépôts de peinture. Traitez-les immédiatement avec le solvant indiqué sur la boîte de peinture (eau, térébenthine*, white spirit*). Savonnez puis rincez.

MAQUILLAGE : posez la face tachée du tissu sur un papier absorbant, puis humectez l'envers du tissu avec de l'alcool à 90* si l'article le permet et si la tache n'est pas grasse. Dans le cas contraire, préférez un produit dégraissant (type trichloréthylène*).

ROUILLE : pour des taches légères, recouvrez de sel, pressez du jus de citron sur le sel et laissez reposer une nuit ; puis rincez abondamment et faites un lavage.

Pour des taches plus importantes utilisez un produit antirouille en suivant très attentivement les conseils du fabricant.

SANG : trempez, le plus vite possible, l'article taché dans de l'eau froide salée, puis procédez à un lavage normal.

UTILISATION DE PRODUITS DÉTACHANTS

Important :

Pour éviter tout risque d'incendie ou d'explosion :

(*) Si vous utilisez les produits préconisés dans les recettes ci-dessus, prenez soin de rincer abondamment votre linge avant de l'introduire dans votre machine.

Si vous utilisez des détachants du commerce, suivez très attentivement les conseils du fabricant de ces produits.

Nous vous rappelons que, en général, les taches traitées immédiatement s'éliminent facilement. Par contre, les taches anciennes qui ont été repassées ou séchées en tambour ménager, ne peuvent plus être enlevées.

AVANT LE PREMIER LAVAGE

Avant d'effectuer votre première lessive, nous vous recommandons de faire un cycle de lavage "COTON 90° sans prélavage", sans linge et en utilisant une 1/2 dose de votre lessive habituelle. Ceci, afin d'éliminer les résidus de fabrication pouvant éventuellement subsister dans la machine.

TRI DU LINGE

Reportez-vous au tableau des symboles d'entretien des textiles pour trier votre linge et choisissez le programme adéquat aux étiquettes. Dans le cas de charges mélangées, utilisez le programme correspondant au linge le plus fragile.

Pour du linge neuf, prenez au préalable la précaution de vérifier que le textile ne déteint pas : voir paragraphe « Le test couleur » ci-dessous.

LE TEST COULEUR

Au premier lavage, le linge en couleur déteint souvent. Avant de le mettre en machine, faites le test suivant :

- Prenez une partie non visible du linge,
- Humectez-la d'eau chaude,
- Pressez-la ensuite dans une étoffe blanche,
- Si le linge ne déteint pas, vous pouvez le laver normalement en machine.
- Si le linge déteint, lavez-le séparément en machine ou à la main.

POIDS MOYEN DU LINGE SEC « PEU ÉPAIS »

Drap 1 place _____	400 à 500 g
Drap 2 places _____	800 g
Taie d'oreiller _____	200 g
Chemise de nuit légère _____	150 g
Pantalon toile enfant _____	120 g
Pantalon toile adulte _____	500 g
Chemise homme coton/polyester _____	200 g
T-shirt coton grande taille _____	150 g
Torchon vaisselle _____	100 g
Nappe _____	250 g
Lingerie délicate _____	50 g
Lainage synthétique enfant _____	50 g
Chaussette _____	20 g
Pyjama toile adulte _____	250 g

POIDS MOYEN DU LINGE SEC « ÉPAIS »

Blue-jean adulte _____	800 g à 1 kg
Grande serviette éponge _____	700 g
Petite serviette éponge _____	300 g
Pantalon jogging adulte _____	350 g
Pyjama éponge enfant _____	100 g
Peignoir de bain _____	1 200 g
Sweat-shirt _____	250 g
Housse de couette _____	500 g

LA VÉRIFICATION DE VOTRE LINGE

Important :

Le non-respect des conseils suivants peut engendrer des dégâts graves, voire irrémédiables (tissage détérioré, linge déchiré, etc...) et annule la garantie.

- Videz les poches.
- Fermez les fermetures à glissière et à pression.
- Enlevez les crochets des voilages ou mettez vos voilages dans un filet de lavage.
- Retirez les boutons mal cousus, les épingles, les agrafes.
- Mettez le linge délicat (lingerie, rubans, pochettes, etc..) dans un filet de lavage.
- Retournez les textiles multicouches (sac de couchage, anorak...).
- Retournez les tricotés, les textiles à décoration rapportée, les pantalons et les vêtements en maille.

CHARGEMENT DU LINGE

Effectuez les opérations dans l'ordre suivant :

Ouverture de la machine

— Vérifiez que le sélecteur de programmes est bien positionné sur « O ».

— Soulevez la poignée d'ouverture située à l'avant de la machine. Le couvercle s'ouvre.

— Ouvrez le tambour en appuyant sur le poussoir (A) situé sur le portillon avant (Fig. 13).

Introduction du linge

Pour des performances de lavage optimum, placez le linge, préalablement trié et déplié, dans le tambour, sans le tasser et en le répartissant uniformément. Mélangez les grosses et petites pièces pour obtenir un essorage optimum, sans formation de balourd.

Fermeture du tambour

Assurez-vous de la bonne fermeture du tambour.

Important :

Vérifiez que les trois crochets et le liseré du poussoir sont bien visibles (Fig. 13).

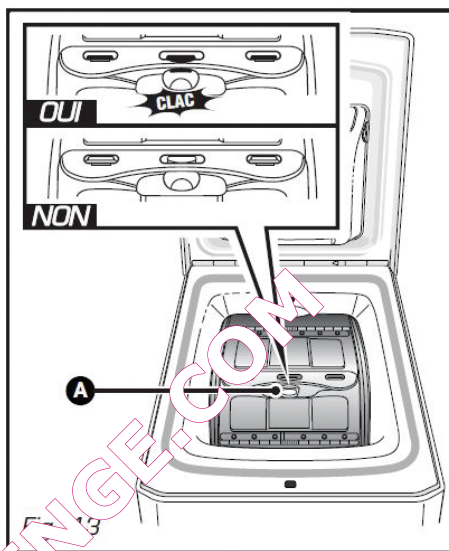

CHARGEMENT DES PRODUITS DE LAVAGE

(fg. 14)

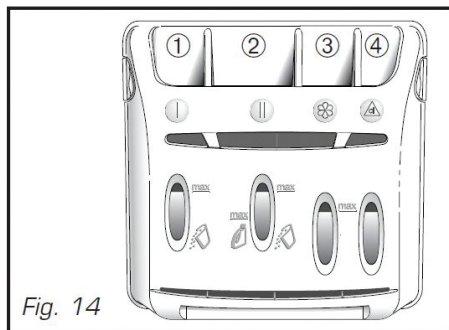

1. | Bac pré-lavage (poudre)
2. || Bac lavage (poudre ou liquide)
3. ☼ Assouplissant
4. ☒ Javel



Lessive en poudre



Lessive liquide

Notes :

— Le bac "LAVAGE" peut contenir les poudres et les liquides, toutefois, ne pas utiliser de lessive liquide pour les programmes "Avec pré-lavage et/ou AVEC "départ différé".

— L'assouplissant concentré est à diluer à l'eau chaude.

— La javel concentrée doit être impérativement diluée.

— Pour un remplissage correct des bacs à produits, mettez le couvercle dans sa position maximale d'ouverture.

— Ne dépassez pas le niveau MAX.

DOSAGE DE LA LESSIVE

La quantité de lessive à utiliser dépend de la dureté de l'eau, du degré de saleté de votre linge et de la quantité de linge à laver.

Reportez-vous toujours aux prescriptions de dosage figurant sur l'emballage des produits de lavage.

Attention : les préconisations des fabricants de lessive correspondent, dans la plupart des cas, à un remplissage maximal du tambour. Adaptez correctement le dosage au poids du linge introduit dans la machine.

Ces préconisations vous éviteront un dosage excessif responsable de la formation de mousse. Une surproduction de mousse peut diminuer les performances de votre machine et augmenter la durée de lavage ainsi que la consommation d'eau.

Lessives pour lainages et textiles délicats

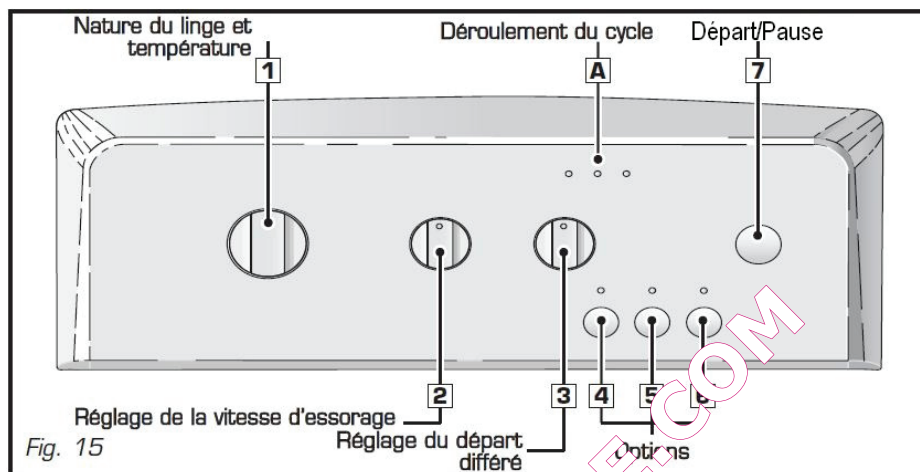

Pour le lavage de ces textiles, il est recommandé d'utiliser une lessive appropriée (évitiez de mettre cette dernière directement sur le tambour car certains de ces produits sont agressifs pour le métal).

UTILISATION



Note : Toutes les touches sont à micro-course et ne sont pas enfoncées. La touche « Départ/Pause » ne peut en aucun cas annuler un programme.

PROGRAMMATION D'UN CYCLE DE LAVAGE

	Voyants et position des sélecteurs
<p>— Tournez le sélecteur (1) pour choisir le programme et la température de lavage les mieux adaptés à la nature de votre linge.</p> <p><i>Note : Le fait de tourner le sélecteur sur une position autre que "0" allume l'appareil.</i></p>	<p>Voyant "Lavage"  clignotant (Si vous avez choisi de faire un rinçage seul ou un essorage seul, c'est le voyant "Rinçage/Essorage"  qui clignote).</p>
<p>— Choisissez l'aide du sélecteur (2) :</p> <ul style="list-style-type: none"> • Soit une vitesse d'essorage adaptée à la nature de votre linge. La vitesse d'essorage est automatiquement limitée dans les programmes « Synthétique », « Délicat » et « Laine ». • Soit un essorage doux à 100 trs/min. La machine vidange l'eau et le cycle se terminera par un essorage doux à 100 trs/min. • Soit un « arrêt cuve pleine ». <p>Votre machine s'arrêtera cuve pleine d'eau avant l'essorage final.</p>	<p>Sélecteur (2) sur :</p> <ul style="list-style-type: none"> • Position "600" par exemple, • Position "100", • Position "Arrêt cuve pleine".

— Choisissez ou non les options à l'aide des touches (4), (5) et (6).	Voyant(s) de l'option ou des options sélectionnée(s).
— Choisissez un départ immédiat en appuyant sur "Départ/Pause" (7).	Voyant "Lavage"  allumé fixe (les voyants (A) s'allument successivement pour indiquer dans quelle phase se trouve le cycle).
— ... Ou choisissez un départ différé de 1 à 19 heures à l'aide du sélecteur (3) et, ensuite, appuyez sur "Départ/Pause" (7).	Les voyants (A) clignotent successivement jusqu'au départ effectif du cycle.

TABLEAU DES PROGRAMMES

Sélectionnez un programme en fonction du type de linge, de la couleur, du degré de salissure et de la température d'eau autorisée en vous référant aux étiquettes apposées sur les textiles.

Nature du textile	Température (°C)	Charge maximale de linge sec (kg)	Durée de cycle (mn)	Prélavage	Rinçage Plus	Anti-froissage	Vidange puis essorage à 100 trs/min	Arrêt cuve pleine
COTON / BLANC / COULEUR	20° - 90°	-	1h26 - 2h14	x	x	x	x	x
SYNTHÉTIQUE	20° - 60°	2,5	1h19 - 1h41	x	x	x	x	x
LAINE	30-40°	1,5	32 mn - 41 mn		x		x	x
Programmes spéciaux								
Délicat	20°	1	32 min		x		x	x
Rapide 30 min	40°	2,5	30 min				x	x
Programmes additionnels								
Rinçage		-	-				x	x
Essorage		-	-				x	

(x) Ces fonctions peuvent être utilisées seules ou cumulées. Les combinaisons illogiques sont impossibles.

Note : Les temps de cycles sont donnés pour une valeur moyenne "sans option" et peuvent varier en fonction de la charge de linge, de la température ...

- Si vous faites un programme avec "Prélavage", vous devrez ajouter de 18 à 25 minutes.
- Si vous faites un programme avec "Rinçage plus", vous devrez ajouter 17 minutes.

note La température réelle de l'eau peut différer de la température déclarée pour un cycle donné.

DÉTAILS DES PROGRAMMES PRINCIPAUX ET DES OPTIONS

Programmes principaux

Coton

Pour une charge de linge composée de COTON blanc résistant ou de couleur.

Note : Si vous lavez du linge de couleur, ne dépassez pas la température de 60° maxi.

Dans les premières minutes de ce programme, votre lave-linge estime automatiquement la charge du linge introduit. Il adapte en conséquence la consommation d'eau et la durée du programme pour un lavage parfait.

Synthétique

Pour une charge de linge composée de SYNTHÉTIQUE RÉSISTANTS ou de FIBRES MÉLANGÉES.

Laine

Pour une charge de linge composée de TONNAGES, TEXTILES DÉLICATS, LINGE FRAGILE et LAINES "LAVABLES EN MACHINE".

Programme avec cadences de brassage et essorages adaptés à la nature de ces textiles.

Délicat

Pour une charge de linge composée de SOIE ou de TEXTILES PARTICULIÈREMENT DÉLICATS.

Programme avec action mécanique très faible et ne comportant pas d'essorages intermédiaires pendant les rinçages.

Le cycle se termine par une phase d'essorage très douce et progressive limitée à 600 trs/min.

Rinçage

Rinçage séparé suivi, au choix :

- Soit d'un essorage avec vidange,
- Soit d'une vidange puis un essorage doux à 100 trs/min,
- Soit d'un arrêt cuve pleine d'eau.

Essorage

Permet un essorage séparé avec vidange.

Note : Dans le cas d'un "rinçage seul" suivi d'un essorage ou d'un "essorage seul", prenez garde de bien choisir une vitesse d'essorage adaptée à la nature du linge introduit dans la machine.

Rapide 30 mn

Ce programme vous permet de rafraîchir une charge de linge peu sale de 2,5 kg composée de COTON, BLANC, COULEURS ou SYNTHÉTIQUES RÉSISTANTS.

Ce programme dure 30 minutes. La température de lavage est automatiquement programmée à 40°C. Pour ce programme, les doses de lessive doivent être réduites de moitié.

Options

Prélavage

Spécialement conçu pour du LINGE TRÈS SALE (boue, sang...).

Cette option prolonge le temps de lavage pour pré-traiter les taches difficiles.

Important :

Il est nécessaire d'introduire du détergent dans le bac "I" de la suite à produits (voir chapitre "CHARGEMENT DES PRODUITS DE LAVAGE").

Rinçage Plus

Ajoute un rinçage supplémentaire au cycle de lavage.
Particulièrement adapté aux peaux sensibles et allergiques.

Anti-froissage

La vitesse des essorages est moins élevée pour limiter le froissage du linge.
Cette option permet de laver plus délicatement votre linge tout en conservant des performances identiques.



Autres fonctions

Essorage 100 (sélectionner (2) sur la position « 100 »)

Cette fonction, pour du linge très délicat, permet de faire une vidange du lave-linge. Le cycle se termine par un essorage doux à 100 tours/minute.

Arrêt cuve pleine

Cette fonction permet de retirer du linge de votre machine avant la phase d'essorage ou de différer cette phase d'essorage, ceci permettant à votre linge de rester dans l'eau afin d'éviter le froissage.

Note : Lorsque la machine est arrêtée cuve pleine d'eau, le voyant de déroulement du cycle "Rinçage/Essorage"   clignote." data-bbox="118 758 879 799"/>

Ensuite :

— Si vous désirez faire une vidange avec essorage, choisissez, à l'aide du sélecteur (2), une vitesse d'essorage adaptée à la nature du linge. Le programme se terminera automatiquement.

— si vous désirez faire une vidange seule, choisissez la position "100" à l'aide du sélecteur (2).

PROGRAMMATION

Ajouter ou retirer du linge en cours de cycle

Note : cette action est impossible pendant la phase d'essorage.

— Appuyez sur la touche "Départ/Pause" (7) pour interrompre le cycle. Le voyant (A)  clignote.

— Ajoutez ou retirez du linge.

Note : Le temps de déverrouillage du couvercle est dépendant de la température intérieure de la machine et peut prendre, pour des raisons de sécurité, plusieurs minutes dans le cas d'une interruption d'un lavage supérieur à 40°C.

— Appuyez sur la touche "Départ/Pause" (7) pour continuer le cycle. Le voyant (A)  est allumé (fixe).

note si vous avez choisi un départ différé vous pouvez accéder instantanément au tambour à tout moment pendant la phase précédente et le départ du cycle de lavage sans interrompre et relancer le cycle.

Modifier un programme en cours pendant la programmation

Avant d'appuyer sur la touche "Départ/Pause" (7), toutes les modifications sont possibles.

Après le départ du cycle

Vous pouvez modifier le type de textile (par exemple passer de "COTON" à "SYNTHÉTIQUE" etc...). Dans ce cas, vérifiez que les options précédemment sélectionnées sont toujours.

Votre nouveau choix doit être validé en appuyant sur la touche "Départ/Pause" (7). La machine peut alors éventuellement vidanger une partie de son eau.



pendant tout le cycle

Selon votre modèle, les modifications suivantes sont possibles sans appuyer sur la touche "Départ/Pause" (7).

— pour un même type de textile, vous pouvez modifier la température.

Note : Si la température atteinte par le cycle de lavage est plus élevée que votre nouveau choix le chauffage de l'eau est immédiatement arrêté et le cycle continue

— Vous pouvez modifier les vitesses d'essorage pendant tout le cycle.

- Vous pouvez sélectionner une vidange (sélecteur (2) sur la position « 100 ») et un "arrêt cuve pleine" pendant toute la durée du lavage.
- Vous pouvez activer l'option "Rinçage Plus" jusqu'au début du rinçage (jusqu'à ce que le voyant de déroulement du cycle "Rinçage/ Essorage"   s'allume).
- Vous pouvez désactiver toutes les options pendant toute la durée du cycle dans la mesure où leur action n'est pas déjà terminée.

pendant le départ différé

- Toutes les modifications de programme et/ou options sont prises en compte pendant la période d'attente d'un départ différé.
- Vous pouvez modifier la durée du "départ différé" pendant toute la période d'attente précédant le départ effectif du cycle.
- Si, pendant cette période, vous voulez annuler totalement le "départ différé", placez le sélecteur (1) sur la position "0" puis, appuyez brièvement sur la touche "Départ/ Pause" (7). Le cycle démarrera immédiatement.

En fin de cycle

Lorsque le voyant "Fin" est allumé "fixe", vous pouvez programmer un nouveau cycle sans devoir ramener le sélecteur (1) sur la position "C". Il suffit pour cela de tourner un des sélecteurs ou d'appuyer sur une des touches. Le voyant "Lavage"  se met à clignoter. La machine est alors prête pour une nouvelle programmation.

Annuler un programme en cours

- Placez le sélecteur (1) sur la position "0". Tous les voyants sont éteints.

Note : Cette opération peut se faire à tout moment, pendant le cycle ou pendant la programmation ou pendant une pause. Dans tous les cas, une annulation vous oblige ensuite à tout reprogrammer depuis le début.

Si vous avez annulé en cours de lavage, pensez à vidanger l'eau si nécessaire.

Fin du cycle

- Le voyant "Fin" s'allume "fixe", ce qui indique la fin du cycle.
- Placez le sélecteur (1) sur la position "0". Vous pouvez dès lors ouvrir le couvercle et retirer votre linge. Laissez le couvercle entrouvert dans le but d'éviter l'apparition de mauvaises odeurs.

Notes :

avant de mettre votre machine en marche vérifiez que la prise est branchée et le robinet d'eau ouvert.

- Assurez-vous aussi de la bonne fermeture des portillons du tambour et du couvercle de la machine.

— Dans la phase "fin de cycle", toute action sur un des éléments de commande (sélecteurs ou touches) permet de revenir en mode "programmation".

— Par mesure de sécurité, à la fin d'un cycle, il est conseillé de débrancher l'appareil puis de fermer le robinet d'arrivée d'eau.

NETTOYAGE ET ENTRETIEN

NETTOYAGE DU FILTRE DE LA POMPE

Ce filtre récupère les petits objets que vous avez pu laisser par mégarde dans les vêtements et évite qu'ils ne perturbent le fonctionnement de la pompe.

Pour le nettoyer, procédez comme suit :

— Ouvrez les portillons du tambour. Au fond de ce dernier vous voyez apparaître une pièce en plastique (A) (Fig. 16).

— Déverrouillez cette pièce (Fig. 17).

Pour cela :

- Introduisez une tige (un crayon ou un tournevis, par exemple) dans le trou situé sur la pièce (A).

- Tout en appuyant verticalement à l'aide de cette tige, poussez la pièce (A) vers la droite jusqu'à ce qu'elle s'échappe de son logement.

— Retirez la pièce (A).

— Tournez légèrement le tambour, portillons ouverts, vers l'avant de la machine (Fig. 18).

Par les ouvertures laissées libres par le retrait de la pièce (A), vous avez accès au filtre de pompe (B).

— Retirez-le de son logement (Fig. 18).

— Enlevez les différents objets se trouvant à l'intérieur.

— Rincez-le sous le robinet (Fig. 19)

— Remettez-le en place en le poussant bien à fond dans son logement après avoir vérifié la propreté de ce dernier.

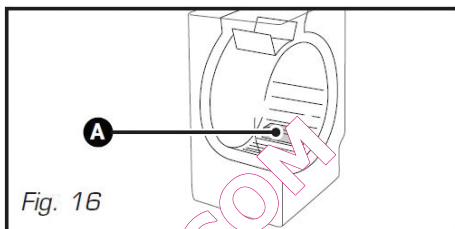

Fig. 16

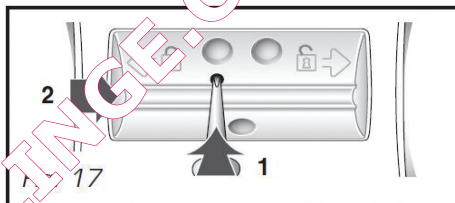

Fig. 17

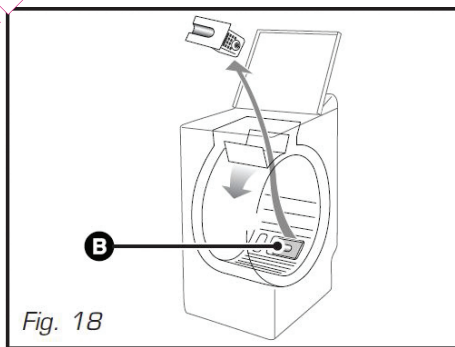

Fig. 18

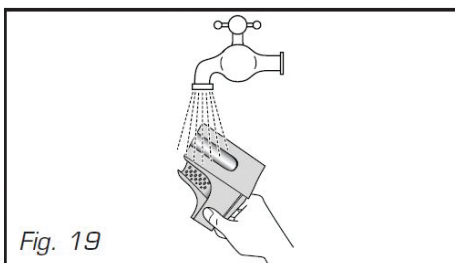
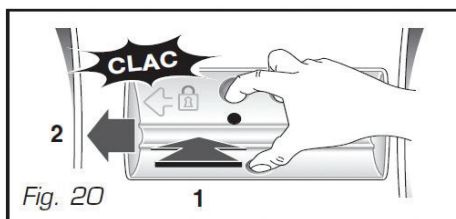

Fig. 19

— Remettez la pièce (A) en place en prenant soin de bien la positionner dans les ouvertures au fond du tambour et en la poussant vers la gauche jusqu'à ce qu'elle soit parfaitement endoquetée (Fig. 20).



NETTOYAGE DE L'APPAREIL

Pour le nettoyage de la carrosserie, du tableau de commande, et, en général, de toutes les pièces en plastique, utilisez une éponge ou un chiffon humidifié avec de l'eau et du savon liquide uniquement.

Dans tous les cas, proscrire :

- les poudres abrasives,
- les éponges métalliques ou plastiques,
- les produits à base d'alcool (alcool, diluant ...).

ENTRETIEN DES PIÈCES INTERNES

Pour garantir une meilleure hygiène, nous vous recommandons :

- de laisser le couvercle ouvert quelques heures après le lavage,
- de nettoyer, environ une fois par mois, les parties en plastique et en caoutchouc de l'accès à la cuve, à l'aide d'un produit légèrement chloré. Pour éliminer tout résidu de ce produit, effectuer un rinçage.
- de faire un cycle de lavage à 90°C au moins une fois par mois.

RISQUE DE GEL

En cas de risque de gel, couvrez le tuyau d'arrivée d'eau et vidangez l'eau qui pourrait subsister dans le tuyau de vidange en plaçant ce dernier le plus bas possible dans une cuvette.

VÉRIFICATION PÉRIODIQUES

Nous vous recommandons de vérifier l'état des tuyaux d'arrivée d'eau et de vidange. Si vous constatez le moindre fendillement, n'hésitez pas à les remplacer par des tuyaux identiques disponibles auprès de votre revendeur ou de son service après-vente.

REMPLACEMENT DU TUYAU D'ALIMENTATION EN EAU

Au moment du changement, veillez au bon serrage et à la présence du joint aux deux extrémités.

REMPLACEMENT DU CORDON D'ALIMENTATION ÉLECTRIQUE

Pour votre sécurité, si le cordon d'alimentation de cet appareil est endommagé, il doit être remplacé par votre revendeur, son service après-vente ou une personne de qualification similaire afin d'éviter tout danger.

NETTOYAGE DE LA BOÎTE À PRODUITS

Nettoyez régulièrement la boîte à produits.

Pour cela :

- Appuyez simultanément sur les clips (A) situés de part et d'autre de la boîte ; celle-ci s'extrait de son logement (Fig. 21).
- Retirez les siphons (B) situés à l'arrière de la boîte (C) et séparez cette dernière du compartiment (D) (Fig. 22).
- Rincez le tout sous le robinet (prenez soin de vider l'excédent d'eau qui pourrait subsister à l'intérieur de la boîte).
- Remontez tous les éléments de la boîte en veillant à ce qu'ils soient bien fixés dans le compartiment (D) puis, remettez l'ensemble dans son logement, sous le couvercle de la machine.

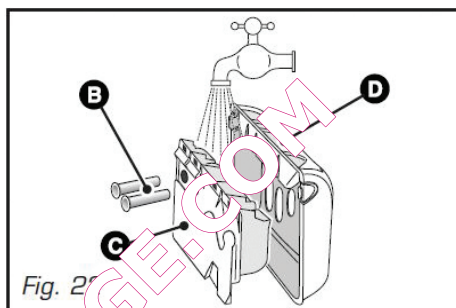
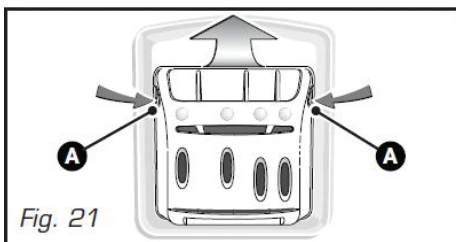

GUIDE DE DÉPANNAGE

Avant de contacter le service après-vente de votre magasin, nous vous invitons à vérifier les points suivants :



Problèmes	Causes possibles / Solutions
Le cycle ne démarre pas.	<p>— Le programme a été sélectionné de façon incomplète :</p> <ul style="list-style-type: none"> • Vous avez oublié d'appuyer sur la touche "Départ/ Pause". • Le sélecteur de programmes est resté sur la position "0". <p>— L'appareil n'est plus alimenté en électricité :</p> <ul style="list-style-type: none"> • Vérifiez si la prise de courant est correctement branchée. • Vérifiez le disjoncteur, les fusibles. <p>— Le robinet d'arrivée d'eau est fermé.</p> <p>— Le couvercle de l'appareil est mal fermé.</p>
Fortes vibrations lors de l'essorage	<p>— Votre appareil n'a pas été correctement débridé :</p> <ul style="list-style-type: none"> • Vérifiez si toutes les bales servant au transport ont bien été retirées (voir chapitre "DÉMONTAGE DES BRIDES DE TRANSPORT"). <p>— Le sol n'est pas horizontal.</p>
L'essorage n'est pas satisfaisant.	<p>— Vous avez sélectionné un programme avec un essorage très doux : par exemple, sélecteur (2) sur la position « 100 ».</p> <p>— La sécurité d'essorage a détecté une mauvaise répartition du linge dans le tambour :</p> <ul style="list-style-type: none"> • Répartissez le linge uniformément et programmez un nouvel essorage.
Présence d'une traque d'eau à l'intérieur de l'appareil	<p>Attention : Retirez tout d'abord la prise de courant ou débranchez le fusible correspondant et fermez le robinet d'arrivée d'eau.</p> <p>Pendant le fonctionnement de l'appareil, le contrôle permanent du niveau d'eau prévient tout débordement éventuel. Si, malgré cela, de l'eau sort de la machine, il se peut que :</p> <ul style="list-style-type: none"> — La crosse de vidange soit mal positionnée dans le conduit d'évacuation. — Les raccordements du tuyau d'alimentation en eau sur la machine et sur le robinet ne soient pas étanches : • Vérifiez la présence des joints ainsi que le serrage des raccords.

L'appareil ne vidange pas l'eau.	<ul style="list-style-type: none"> — Vous avez programmé un "Arrêt cuve pleine". — Le filtre de la pompe de vidange est obstrué : <ul style="list-style-type: none"> • Nettoyez-le (voir façon de procéder dans le chapitre "NETTOYAGE DU FILTRE DE LA POMPE"). — Le tuyau d'évacuation est plié ou écrasé.
Le couvercle ne s'ouvre pas.	— Le programme n'est pas encore terminé. Le couvercle reste verrouillé pendant toute la durée du programme et quelques minutes après la fin du cycle.

Important : De manière générale et quelle que soit l'anomalie constatée, il convient d'arrêter l'appareil, de débrancher le cordon d'alimentation électrique et de fermer le robinet d'arrivée d'eau.

ANOMALIES POUVANT ÊTRE DÉPANNÉES PAR L'UTILISATEUR

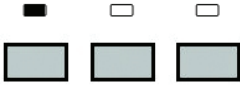
Votre appareil détecte de lui-même certains incidents de fonctionnement et vous le signale par des voyants clignotants. Dans cette partie, nous vous expliquons comment remédier vous-même à ces incidents.

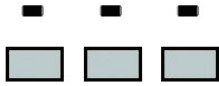
Voyants clignotants	Causes / Solutions
	<p>Robinet d'arrivée d'eau fermé. Vérifiez l'ouverture du robinet d'arrivée d'eau, puis appuyez de nouveau sur la touche "Départ/Pause" pour relancer le cycle. Cet incident peut aussi être provoqué par un mauvais raccordement du tuyau de vidange (voir chapitre "RACCORDEMENT A L'ÉVACUATION").</p>
	<p>Le filtre de la pompe est bouché. Nettoyez le filtre de la pompe (voir façon de procéder dans le chapitre "NETTOYAGE DU FILTRE DE LA POMPE"), puis appuyez de nouveau sur la touche "Départ/Pause" pour relancer le cycle.</p> <p>Vérifiez aussi le positionnement du tuyau de vidange dans le conduit d'évacuation : le raccordement ne doit pas être étanche (voir chapitre "RACCORDEMENT A L'ÉVACUATION").</p>
	<p>Couvercle mal fermé. Vérifiez la fermeture du couvercle puis, appuyez de nouveau sur la touche "Départ/Pause" pour relancer le cycle.</p> <p>Tambour bloqué. Vérifiez si une petite pièce de linge (ex. mouchoir, chaussette,...) n'est pas passée entre la cuve et le tambour et ne bloque la rotation de ce dernier. Pour avoir accès au fond de la cuve, reportez-vous au chapitre "NETTOYAGE DU FILTRE DE LA POMPE".</p>

ANOMALIES NÉCESSITANT DE FAIRE APPEL À UN DÉPANNEUR

Votre appareil détecte aussi certains défauts de fonctionnement qui nécessitent l'intervention systématique d'un dépanneur.

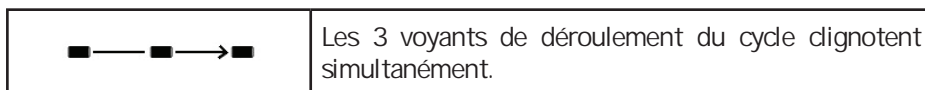

Avant de faire appel au service après-vente de votre magasin revendeur, nous vous conseillons de procéder comme suit :

- Placez le sélecteur de programmes sur la position "0" et débranchez la prise de courant pendant au moins 10 secondes.
- Rebranchez la prise et relancez un cycle de lavage.

Si le défaut affiché persiste, appelez le service après-vente sans oublier de signaler quels étaient les voyants allumés.

Important : Ne pas relancer de cycle de lavage :

- **Quand le tambour reste bloqué,**
- **Si vous constatez la présence d'eau autour de votre appareil ou**
- **Si vous constatez une odeur de brûlé.**

SÉCURITÉS AUTOMATIQUES

Sécurité d'ouverture du couvercle

Dès que le cycle de lavage a démarré, le couvercle de votre appareil se verrouille. Dès que le cycle est terminé ou lorsque la machine est arrêtée cuve pleine d'eau, le couvercle se déverrouille.

Si vous avez programmé un « départ différé », le couvercle n'est pas verrouillé pendant toute la période d'attente précédant le départ du cycle.

Si vous souhaitez ouvrir le couvercle pendant le cycle, appuyez brièvement sur la touche et attendez 1 à 2 minutes afin que la sécurité du couvercle se déverrouille.

Note : Suivant le moment du cycle où vous désirez ouvrir le couvercle, ce délai peut être plus long car il y a alors une période de refroidissement. En effet, en cours de cycle pour que la sécurité du couvercle se déverrouille, la température intérieure de la machine ne doit pas dépasser un certain seuil ceci afin de vous éviter des brûlures graves.

Sécurité anti-débordement

En cours de fonctionnement, le contrôle permanent du niveau d'eau prévient tout débordement éventuel.

Sécurité anti-balourd

Votre lave-linge est équipé d'une sécurité qui peut limiter l'essorage lorsqu'une mauvaise répartition de la charge est détectée.

Dans ce cas votre linge peut être insuffisamment essoré. Répartissez, alors, uniformément votre linge dans le tambour et programmez un nouvel essorage.

Sécurité anti-mousse

Votre lave-linge sait détecter une trop forte production de mousse lors de l'essorage. Dans ce cas, l'essorage s'arrête et la machine est vidangée. Ensuite, le cycle reprend son cours en adaptant les cadences d'essorage et en ajoutant éventuellement un rinçage supplémentaire.

QUELLAVELINGE.COM

Toutes les informations, dessins, croquis et images dans ce document relèvent de la propriété exclusive de SOURCING & CREATION. SOURCING & CREATION se réserve tous les droits relatifs à ses marques, créations et informations. Toute copie ou reproduction, par quelque moyen que ce soit, sera jugé et considéré comme une contrefaçon.

All information, designs, drawings and pictures in this document are the property of SOURCING & CREATION. SOURCING & CREATION reserves all rights to its brands, designs and information. Any copy and reproduction through any means shall be deemed and considered as counterfeiting.

QUELLAVELINGE.COM

Attention :



Ce logo apposé sur le produit signifie qu'il s'agit d'un appareil dont le traitement en tant que déchet rentre dans le cadre de la directive 2002/96/CE du 27 janvier 2003, relative aux déchets d'équipements électriques et électroniques (DEEE).

La présence de substances dangereuses dans les équipements électriques et électroniques peut avoir des effets potentiels sur l'environnement et la santé humaine dans le cycle de retraitement de ce produit.

Ainsi, lors de la fin de vie de cet appareil, celui-ci ne doit pas être débarrassé avec les déchets municipaux non triés.

En tant que consommateur final, votre rôle est primordial dans le cycle de réutilisation, de recyclage et les autres formes de valorisation de cet équipement électrique et électronique. Des systèmes de reprise et de collecte sont mis à votre disposition par les collectivités locales (déchèteries) et les distributeurs.

Vous avez l'obligation d'utiliser les systèmes de collecte sélective mis à votre disposition.

Conditions de garantie :

Ce produit est garanti contre toute défaillance résultant d'un vice de fabrication ou de matériau. Cette garantie ne couvre pas les vices ou les dommages résultant d'une mauvaise installation, d'une utilisation incorrecte, ou de l'usure normale du produit. La durée de garantie est spécifiée sur la facture d'achat.

QUELLAVELINGE.COM



Sourcing & Création
CRT de LESQUIN,
F-59273 FRETIN

Fabriqué en U.E.