

|           |                          |
|-----------|--------------------------|
| <b>FR</b> | Mode d'emploi            |
| <b>IT</b> | Istruzioni per l'uso     |
| <b>PT</b> | Instruções de Utilização |
| <b>CZ</b> | Automatická pračka       |
| <b>EN</b> | User instructions        |

# AQUA 2D

**CANDY**

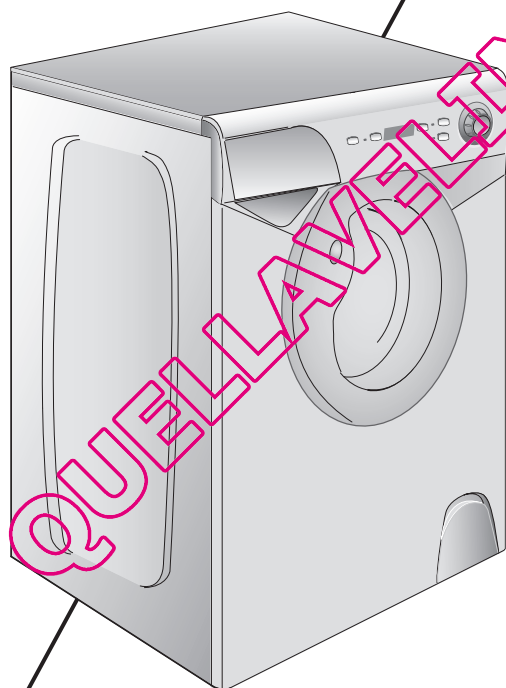

FR

## TOUS NOS COMPLIMENTS

En achetant cet appareil ménager Candy, vous avez démontré que vous n'acceptez aucun compromis: vous voulez toujours ce qu'il y a de mieux.

Candy a le plaisir de vous proposer cette nouvelle machine à laver qui est le résultat d'années de recherches et d'études des besoins du consommateur. Vous avez fait le choix de la qualité, de la fiabilité et de l'efficacité.

Candy vous propose une large gamme d'appareils électroménagers: machines à laver la vaisselle, machines à laver et sécher le linge, cuisinières, fours à micro-ondes, fours et tables de cuisson, hottes, réfrigérateurs et congélateurs.

Demandez à votre Revendeur le catalogue complet des produits Candy.

Cet appareil a pour vocation d'être utilisé au sein du foyer, ou dans ces différentes situations:

- zones réservées au personnel dans les magasins, bureaux et autres environnements de travail;
- exploitation agricoles;
- par les clients dans les hôtels, motels et autres environnements résidentiels;
- environnement de type bed and breakfast.

Une utilisation autre que domestique, comme par exemple une démonstration commerciale ou une session de formation, est à exclure, également dans les lieux cités ci-dessus. Une utilisation détournée de l'appareil est proscrite.

Si l'appareil doit être utilisé de manière incompatible comme défini ci-dessus, la durée de vie de l'appareil pourrait être réduite et la garantie du fabricant serait annulée. Tout dommage causé à l'appareil, résultant d'une mauvaise utilisation de l'appareil (même si l'utilisation en est faite au sein du foyer), ne permettra pas de recourir auprès du fabricant, comme il est établi par la loi.

Nous vous prions de lire attentivement les conseils contenus dans ce livret. Il contient d'importantes indications concernant les procédures d'installation, d'emploi, d'entretien et quelques suggestions utiles en vue d'améliorer l'utilisation de la machine à laver.

Conservez avec soin ce livret: vous pourrez le consulter bien souvent.

Quand vous communiquez avec Candy, ou avec ses centres d'assistance, veuillez citer le Modèle, le n° et le numéro G (éventuellement).

IT

## COMPLIMENTI

Con l'acquisto di questo elettrodomestico Candy, Lei ha dimostrato di non accettare compromessi: Lei vuole il meglio.

Candy è lieta di proporLe questa nuova lavatrice frutto di anni di ricerche e di esperienze maturate sul mercato, a contatto diretto con i Consumatori. Lei ha scelto la qualità, la durata e le elevate prestazioni che questa lavatrice Le offre.

Candy Le propone inoltre una vasta gamma di elettrodomestici: lavatrici, lavastoviglie, lavasciuga, cucine, forni a microonde, forni e piani di cottura, frigoriferi e congelatori.

Chieda al Suo Rivenditore il catalogo completo dei prodotti Candy

Questo apparecchio è destinato ad un uso in ambienti domestici e simili come per esempio:

- nelle aree ristoro di negozi, uffici e altri ambienti di lavoro;
- negli agriturismo;
- dai clienti negli hotel, motels e altre aree residenziali simili;
- nei bed & breakfast.

Un utilizzo diverso da quello tipico dell'ambiente domestico, come l'uso professionale da parte di esperti o di persone addestrate, è escluso, anche negli ambienti sopra descritti.

Un utilizzo non coerente con quello riportato, può ridurre la vita del prodotto e può invalidare la garanzia del costruttore.

Qualsiasi danno all'apparecchio o ad altro, derivante da un uso diverso da quello domestico (anche quando l'apparecchio è installato in un ambiente domestico), non sarà ammesso dal costruttore in sede legale.

La preghiamo di leggere attentamente le avvertenze contenute nel presente libretto in quanto forniscono importanti indicazioni riguardanti la sicurezza di installazione, d'uso, di manutenzione e alcuni utili consigli per il migliore utilizzo della lavatrice.

Conservi con cura questo libretto per ogni ulteriore consultazione.

Quando comunica con la Candy o con i suoi centri di assistenza citi sempre il Modello, il n° e il numero G (se c'è). Praticamente tutto ciò che è citato nel riquadro.

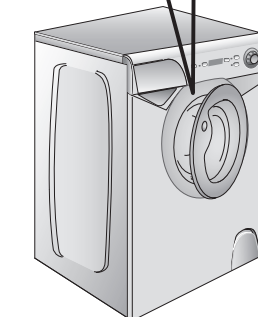
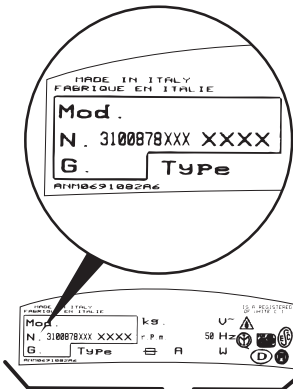
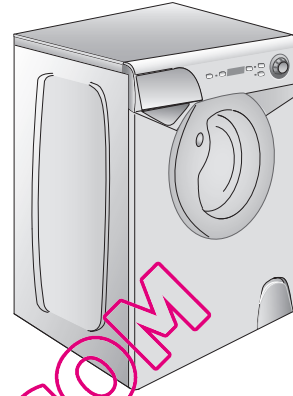

(PT)

## PARABÉNS!

Ao adquirir este electrodoméstico Candy, demonstrou não estar disposta a contentar-se com qualquer coisa: você quer o melhor!

A Candy alegra-se de lhe poder oferecer esta nova máquina de lavar roupa, resultado de anos de investigação e de experiência de mercado, em contacto directo com os nossos clientes. Ao escolher esta máquina, está a escolher a qualidade, a durabilidade e as características excepcionais que ela tem para oferecer.

Mas a Candy orgulha-se ainda da vasta gama de electrodomésticos que coloca à disposição dos seus clientes: máquinas de lavar roupa, máquinas de lavar loiça, máquinas de lavar e de secar, fogões, micro-ondas, fornos e placas de fogão, frigoríficos e congeladores.

Peça ao seu agente da especialidade que lhe dê o catálogo dos electrodomésticos Candy.

Este aparelho destina-se a ser utilizado apenas em contexto doméstico ou semelhante, tais como:

- Áreas de cozinha de lojas, escritórios e outros ambientes de trabalho, que sejam reservadas aos funcionários;
- Casas de férias, de praia ou de campo;
- Por clientes de hotéis, motéis e outros ambientes do tipo residencial;
- Em quartos e alojamento do género de "cama e pequeno almoço".

A utilização deste aparelho em ambientes diferentes do ambiente familiar e doméstico, como o uso comercial por especialistas, está absolutamente excluída e não se integra nas recomendações dadas anteriormente.

Se o aparelho for utilizado de maneira não conforme às recomendações, livras de instruções ou for utilizado para outros fins que não os indicados, isso pode reduzir a vida útil do aparelho e pode anular a garantia do fabricante. Qualquer avaria ou dano provocado ao aparelho resultante de qualquer uso que não seja o próprio ou recomendado, ou resultado de utilização que não seja do âmbito doméstico, não serão cobertos pelo fabricante, mesmo estando o electrodoméstico dentro da garantia máxima prevista por lei.

Leia este livro de instruções atentamente. Ele contém não só informações importantes sobre a instalação, a utilização e a manutenção seguras da sua máquina, mas também conselhos úteis sobre como tirar o melhor proveito da sua máquina.

Preserve este livro cuidadosamente, mantendo-o à mão para futuras consultas.

Quando contactar o seu agente Candy ou os Serviços de Assistência Técnica refira sempre o modelo e o número da sua máquina, bem como o número G (se aplicável). Todas estas referências se encontram na placadecaracterísticas da sua máquina.

(CZ)

## ÚVOD

Vážený zákazníku,

Děkujeme Vám, že jste si zakoupil výrobek společnosti Candy.

Před prvním použitím výrobku si pozorně přečtěte přiložený český návod, který firma Candy dodává, a důsledně se jím řiďte. Návod, který jste k výrobku obdržel, vychází z všeobecné výrokové řady a z tohoto důvodu může dojít k situaci, že některé funkce, ovládací prvky a příslušenství nejsou určeny pro Váš výrobek. Děkujeme za pochopení.

Tento spotřebič je určený pro použití v domácnosti a podobných místech:

- zaměstnanecké kuchyně, prodejních, kancelářích a jiném pracovním prostředí;

- na farmách;

- klienty hotelu, motelu apod.;

- v prostředí pro přípravu snídaně.

Jiné použití spotřebiče mimo domácnosti nebo na jiné než běžné použití, jako je komerční využití profesionály, není zahrnuto ve výše uvedeném popisu použití.

Pokud se spotřebič používá nesprávně, může se zkrátit jeho životnost a uživatel může ztratit právo na záruku.

Jakékoli poškození spotřebiče nebo jiná poškození a ztráty vyplývající z nesprávného použití spotřebiče jako domácího spotřebiče (i když se nachází v domácnosti) není výrobcem akceptováno.

(EN)

## OUR COMPLIMENTS

With the purchase of this Candy household appliance, you have shown that you will not accept compromises: you want only the best.

Candy is happy to present their new washing machine, the result of years of research and market experience through direct contact with Consumers. You have chosen the quality, durability and high performance that this washing machine offers.

Candy is also able to offer a vast range of other household appliances: washing machines, dishwashers, washer-dryers, cookers, microwave ovens, Traditional ovens and hobs, refrigerators and freezers.

Ask your local retailer for the complete catalogue of Candy products.

This appliances is intended to be used in household and similar applications such as:

- staff kitchen areas in shops, offices and other working environments;
- farm houses;
- by clients in hotels, motels and other residential type environments;
- bed and breakfast type environments.

A different use of this appliance from household environment or from typical housekeeping functions, as commercial use by expert or trained users, is excluded even in the above applications.

If the appliance is used in a manner inconsistent with this it may reduce the life of the appliance and may void the manufacturer's warranty.

Any damage to the appliance or other damage or loss arising through use that is not consistent with domestic or household use (even if located in a domestic or household environment) shall not be accepted by the manufacturer to the fullest extent permitted by law.

Please read this booklet carefully as it provides important guide lines for safe installation, use and maintenance and some useful advise for best results when using your washing machine.

Keep this booklet in a safe place for further consultation.

When contacting Candy or a Customer Services Centre always refer to the Model, No., and G number (if applicable of the appliance see panel).

| FR                             | IT                                      |   |
|--------------------------------|---|---|
| <u>INDEX</u>                   | <u>INDICE</u>                           | <b>CHAPITRE<br/>CAPITOLO<br/>CAPITOLA<br/>CHAPTER</b> |
| Avant-propos                   | <i>Prefazione</i>                       |   |
| Notes générales à la livraison | <i>Note generali alla consegna</i>      | 1   |
| Garantie                       | <i>Garanzia</i>                         | 2   |
| Mesures de sécurité            | <i>Prescrizioni di sicurezza</i>        | 3   |
| Données techniques             | <i>Dati tecnici</i>                     | 4   |
| Mise en place, installation    | <i>Messa in opera, installazione</i>    | 5   |
| Description des commandes      | <i>Descrizione comandi</i>              | 6   |
| Tableau des programmes         | <i>Tabella programmi</i>                | 7   |
| Sélection                      | <i>Selezione</i>                        | 8   |
| Tiroir à lessive               | <i>Cassetto detersivo</i>               | 9   |
| Le produit                     | <i>Il prodotto</i>                      | 10  |
| Lavage                         | <i>Lavaggio</i>                         | 11  |
| Nettoyage et entretien         | <i>Pulizia e manutenzione ordinaria</i> | 12  |
| Recherche des pannes           | <i>Ricerca guasti</i>                   | 13  |

| (PT)  | (CZ)                                  | (EN)                             |
|---|---------------------------------------|----------------------------------|
| <u>INDICE</u>   | <u>OBSAH :</u>                        | <u>INDEX</u>                     |
| Introdução  | Úvod                                  | Introduction                     |
| Verificações a efectuar quando a máquina lhe for entregue | Všeobecné pokyny při převzetí výrobku | General points on delivery       |
| Garantia  | Záruka                                | Guarantee                        |
| Instruções de segurança                                   | Pokyny pro bezpečné používání pračky  | Safety Measures                  |
| Dados técnicos  | Technické údaje                       | Technical Data                   |
| Instalação  | Instalace                             | Setting up and Installation      |
| Descrição dos comandos                                    | Popis ovládacího panelu               | Control Description              |
| Tabela de programas de lavagem                            | Tabulka programů                      | Table of Programmes              |
| Seleção dos programas                                     | Volba programů                        | Selection                        |
| Colocação do detergente                                   | Zásobník pracích prostředků           | Detergent drawer                 |
| Separação das peças de roupa                              | Prádlo                                | The Product                      |
| Lavagem   | Praní                                 | Washing                          |
| Limpeza e manutenção da máquina                           | Čištění a běžná údržba                | Cleaning and routine maintenance |
| Eliminação de avarias                                     | Než zavoláte odborný servis           | Faults Search                    |

FR

**CHAPITRE 1**

NOTES GENERALES  
A LA LIVRAISON

A la livraison veuillez,  
contrôler que le matériel  
suivant accompagne la  
machine:

- A) LIVRET  
D'INSTRUCTIONS
- B) ADRESSES DE SERVICE  
APRES VENTE
- C) CERTIFICAT DE  
GARANTIE
- D) COUDES POUR LE TUBE  
DE VIDANGE

**LES CONSERVER**

et contrôler que ce matériel  
soit en bon état si tel n'est  
pas le cas appelez le centre  
Candy le plus proche.

IT

**CAPITOLO 1**

NOTE GENERALI  
ALLA CONSEGNA

Alla consegna controlli che  
con la macchina ci siano:

- A) MANUALE  
D'ISTRUZIONE
- B) INDIRIZZI DI ASSISTENZA  
APRES VENTE
- C) CERTIFICATI DI  
GARANTIA
- D) CURVA PER TUBO  
SCARICO

**CONSERVATELI**

e controlli che non abbia  
subito danni durante il  
trasporto, in caso contrario  
chiami il centro Candy più  
vicino.

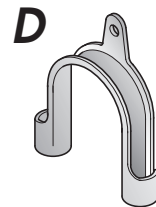
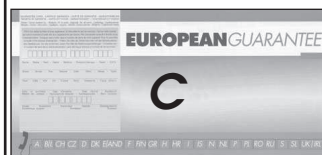
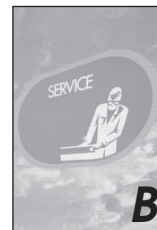
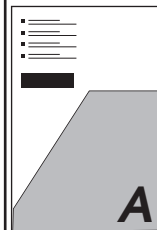
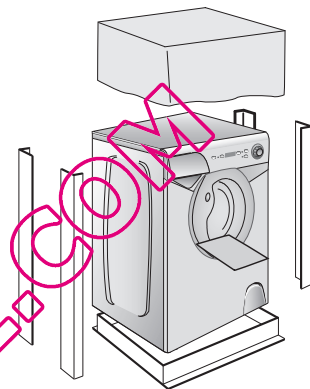

(PT)

## CAPÍTULO 1

### VERIFICAÇÕES A EFECTUAR QUANDO A MAQUINA LHE FOR ENTREGUE

Ao receber a máquina, verifique se os seguintes componentes, que deverá manter num local seguro e à mão, lhe foram entregues juntamente com a máquina:

- A) MANUAL DE INSTRUÇÕES
- C) CERTIFICADO DE GARANTIA
- D) CURVA PARA O TUBO DE ESGOTO

**GUARDE ESTES COMPONENTES BEM.**

Verifique igualmente se a máquina não sofreu quaisquer danos durante o transporte. Caso a máquina esteja danificada entre imediatamente em contacto com o Centro de Assistência Técnica mais próximo.

(CZ)

## KAPITOLA 1

### VŠEOBECNÉ POKYNY PŘI PŘEVZETÍ VÝROBKU.

Při dodání a převzetí výrobku zkontrolujte pečlivě, zda bylo dodáno následující standardní příslušenství:

- A) NÁVOD K OBSLUZE
- B) SEZNAM S ADRESAMI ODBORNÝCH SERVISNÍCH STŘEDIŠEK
- C) ZÁRUČNÍ LIST
- D) DRŽÁK ODTOKOVÉ HADICE, TVARU "U"

**Z PRAKTICKÝCH DŮVODŮ PŘÍSLUŠENSTVÍ UCHOVÁVEJTE NA BEZPEČNÉM MÍSTĚ.**

Při převzetí vybalenou pračku pečlivě zkontrolujte, zda nebyla během přepravy jakkoliv poškozena. Pokud ano, reklamujte škody u Vašeho prodejce.

(EN)

## CHAPTER 1

### GENERAL POINTS ON DELIVERY

On delivery, check that the following are included with the machine:

- A) INSTRUCTION MANUAL
- B) CUSTOMER SERVICE ADDRESSES
- C) GUARANTEE CERTIFICATES
- D) BEND FOR OUTLET TUBE

**KEEP THEM IN A SAFE PLACE**

Check that the machine has not incurred damage during transport. If this is the case, contact your nearest Candy Centre.

FR

## CHAPITRE 2

### GARANTIE

L'appareil est accompagné par un certificat de garantie.



**GIAS SERVICE**  
**0848.780.780**  
**0032 2 751.41.81**

CH

BE

IT

## CAPITOLO 2

### Servizio Assistenza Clienti

#### CERTIFICATO DI GARANZIA CONVENZIONALE: cosa fare?

Il Suo prodotto è garantito, alle condizioni e nei termini riportati sul certificato inserito nel prodotto ed in base alle previsioni del decreto legislativo 24/02, nonché del decreto legislativo 6 settembre 2005, n. 206, per un periodo di 24 mesi decorrenti dalla data di consegna del bene.

Così come riportato nei testi dei Decreti Legislativi citati, il certificato di garanzia dovrà essere da Lei conservato, debitamente compilato, per essere mostrato al Servizio Assistenza Tecnica Autorizzato, in caso di necessità, unitamente ad un documento fiscalmente valido rilasciato dal rivenditore al momento dell'acquisto (bolta di consegna, fattura, scontrino fiscale, altro) sul quale siano indicati il nominativo del rivenditore, la data di consegna, gli estremi identificativi del prodotto ed il prezzo di cessione.

Resta pure inteso che, salvo prova contraria, poiché si presume che i difetti di conformità che si manifestano entro sei mesi dalla consegna del bene esistessero già a tale data, a meno che tale ipotesi sia incompatibile con la natura del bene o con la natura del difetto di conformità, il Servizio di Assistenza Tecnica Autorizzato Gias, verificato il diritto all'intervento, lo effettuerà senza addebitare il diritto fisso di intervento a domicilio, la manodopera ed i ricambi. Per contro, nel successivo periodo di diciotto mesi di vigenza della garanzia, sarà invece onere del consumatore che intenda fruire dei rimedi accordati dalla garanzia stessa provare l'esistenza del difetto di conformità del bene sin dal momento della consegna; nel caso in cui il consumatore non fosse in grado di fornire detta prova, non potranno essere applicate le condizioni di garanzia previste e pertanto il Servizio di Assistenza Tecnica Autorizzato Gias effettuerà l'intervento addebitando al consumatore tutti i costi relativi.

#### CANDYSICUR.PN

Le ricordiamo inoltre che sullo stesso certificato di garanzia convenzionale Lei troverà le informazioni ed i documenti necessari per una copertura sino a 5 anni e così, in caso di guasto, non pagare il diritto fisso di intervento a domicilio, la manodopera ed i ricambi. Per qualsiasi informazione necessitasse, La preghiamo rivolgersi al numero telefonico del Servizio Clienti **199 12 13 14**.

#### ANOMALIE E MALFUNZIONAMENTI: a chi rivolgersi ?

Per qualsiasi necessità il centro assistenza autorizzato è a Sua completa disposizione per fornirLe i chiarimenti necessari; comunque qualora il Suo prodotto presenti anomalie o mal funzionamenti, prima di rivolgersi al Servizio Assistenza Autorizzato, consigliamo vivamente di effettuare i controlli indicati nel capitolo 13.

#### UN SOLO NUMERO TELEFONICO PER OTTENERE ASSISTENZA.

Qualora il problema dovesse persistere, componendo il "Numero Utile" sotto indicato, sarà messo in contatto direttamente con il Servizio Assistenza Tecnica Autorizzato che opera nella Sua zona di residenza.

#### Attenzione:

la chiamata è a pagamento; il costo verrà comunicato, tramite messaggio vocale, dal Servizio clienti dell'operatore telefonico utilizzato. Dettagli sono presenti sul sito internet **www.candy.it**.

#### MATRICOLA DEL PRODOTTO. Dove si trova?

E' indispensabile che comunichi al Servizio Assistenza Tecnica Autorizzato la sigla del prodotto ed il numero di matricola (16 caratteri che iniziano con la cifra 3) che troverà sul certificato di garanzia oppure sulla targa matricola posta sul frontale della lavabiancheria (zona oblò). In questo modo Lei potrà contribuire ad evitare trasferite inutili del tecnico, risparmiando oltretutto i relativi costi.

**NUMERO UTILE**  
Assistenza Tecnica  
**199.123.123**



(PT)

## CAPÍTULO 2

### GARANTIA

### CONDIÇÕES DE GARANTIA

Este electrodoméstico está abrangido por uma Garantia. Para beneficiar desta garantia deverá apresentar o certificado de "Garantia Internacional", devidamente preenchido com o nome e morada do consumidor final, modelo e número de série do aparelho e data de compra, além de devidamente autenticado pelo lojista. Este documento ficará sempre na posse do consumidor. Durante o período de Garantia os Serviços de Assistência Técnica efectuarão a reparação de qualquer deficiência no funcionamento do aparelho resultante de defeito de fabrico. A Garantia não inclui deslocações a casa do cliente, que serão debitadas de acordo com a taxa de deslocação em vigor a cada momento. Exceptua-se a 1ª deslocação se se efectuar no primeiro mês de vigência da Garantia, que será gratuita. A Garantia não inclui:

- Anomalias ocasionadas por mau trato, negligência ou manipulação contrária às instruções contidas no manual, modificação ou incorporação de peças de procedência diferente da do aparelho, aplicadas por serviços técnicos não autorizados.
- Defeitos provocados por curto-circuito ou injúria mecânica.
- Qualquer serviço de instalação ou explicação do funcionamento do aparelho em casa do cliente.
- Incendizações por danos pessoais ou materiais causados directa ou indirectamente.
- Troca do aparelho.

#### **Serviço Pós-Venda**

Com o objectivo de satisfazer cada vez mais o consumidor final, colocamos à vossa disposição a nossa Rede Nacional de Assistência Técnica, com pessoal técnico devidamente especializado.

(CZ)

## KAPITOLA 2

### ZÁRUKA

Pro poskytnutí kvalitního záručního a pozáručního servisu uschovejte všechny doklady o koupi a případných opravách výrobku. Doporučujeme Vám po dobu záruční doby uchovat původní obaly k výrobku. Než budete kontaktovat servisní středisko, pečlivě prostudujte záruční podmínky v záručním listě. Obracejte se pouze na autorizovaná servisní střediska.

(EN)

## CHAPTER 2

### GUARANTEE

The appliance is supplied with a guarantee certificate which allows free use of the Technical Assistance Service.

FR

### CHAPITRE 3

#### MESURES DE SECURITE

##### ATTENTION: EN CAS D'INTERVENTION DE NETTOYAGE ET D'ENTRETIEN

- Débrancher la prise de courant.
- Fermer le robinet d'alimentation d'eau.
- Toutes les machines Candy sont pourvues de mise à la terre. Vérifier que l'installation électrique soit alimentée par une prise de terre, en cas contraire demander l'intervention du personnel qualifié.

**CE** Produit compatible avec les Directives Européennes 73/23/EEC et 89/336/EEC, remplacé par 2006/95/EC et 2004/108/EC, et les amendements successifs.

- Ne pas toucher l'appareil pieds nus.
- Autant que possible éviter l'usage de rallonges dans les salles de bains ou les douches.

##### ATTENTION: PENDANT LE LAVAGE L'EAU PEUT ATTEINDRE 90°C.

- Avant d'ouvrir le hublot vérifier que le tambour soit sans eau.

IT

### CAPITOLO 3

#### PRESCRIZIONI DI SICUREZZA

##### ATTENZIONE: PER QUALSIASI INTERVENTO DI PULIZIA E MANUTENZIONE DELLA LAVATRICE

- Togli la spina.
- Chiudi il rubinetto dell'acqua.
- La Candy correda tutte le sue macchine di messa a terra. Si assicuri che l'impianto elettrico sia provvisto di messa a terra in caso contrario richiedi l'intervento di personale qualificato.

**CE** Apparecchio conforme alle Direttive Europee 73/23/CEE e 89/336/CEE sostituite rispettivamente da 2006/95/CE e 2004/108/CE, e successive modifiche.

- Non tocchi l'apparecchio con mani, piedi bagnati o umidi.
- Non usi l'apparecchio a piedi nudi.
- Non usi, se non con particolare cautela, prolunghie in locali adibiti a bagno o doccia.

##### ATTENZIONE: DURANTE IL LAVAGGIO L'ACQUA PUO' ANDARE A 90°C.

- Prima di aprire l'oblò si assicuri che non vi sia acqua nel cestello.

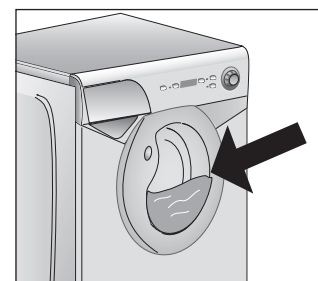
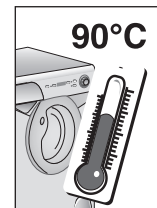
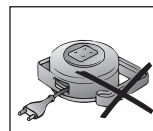
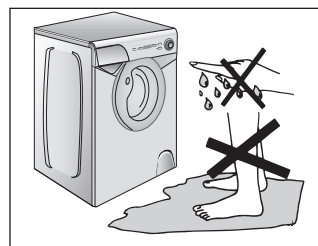
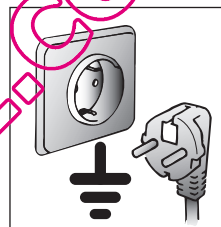
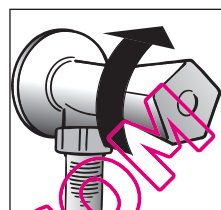
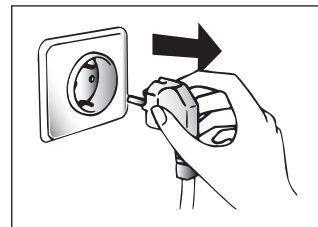

(PT)

### CAPÍTULO 3

## INSTRUÇÕES DE SEGURANÇA

**IMPORTANTE: ESTAS INSTRUÇÕES SÃO EXTREMAMENTE IMPORTANTES PARA TODAS AS OPERAÇÕES DE LIMPEZA E DE MANUTENÇÃO.**

- Desligue o aparelho da corrente, retirando a ficha do respectivo cabo de alimentação da tomada.
  - Feche a torneira de alimentação de água.
  - Todos os electrodomésticos Candy têm ligação à terra. Assegure-se de que a instalação eléctrica a que a máquina está ligada se encontra devidamente ligada à terra. Se tiver dúvidas ou a instalação eléctrica não estiver devidamente ligada à terra, peça a um electricista qualificado que proceda à verificação e eventualmente à ligação da instalação à terra.
- CE** Este aparelho está em conformidade com as Directivas Europeias 73/23/EEC e 89/336/EEC, substituídas pelas 2006/95/EC e 2004/108/EC, e respectivas alterações posteriores.
- Nunca toque no equipamento com as mãos ou os pés molhados ou húmidos.
  - Não utilize os seus electrodomésticos quando estiver descalço.
  - Evite usar cabos de extensão em compartimentos com banheira ou chuveiro; se, eventualmente, tiver de optar por essa solução, faça-o com o maior cuidado.

**ATENÇÃO: DURANTE O CICLO DE LAVAGEM A ÁGUA PODE ATINGIR UMA TEMPERATURA DE 90°C.**

- Antes de abrir a porta da máquina de lavar roupa certifique-se de que o tambor já não tem água.

(CZ)

### KAPITOLA 3

## POKyny PRO BEZPEČNÉ POUŽÍVÁNÍ PRAČKY

**POZOR! NÍŽE UVEDENÉ POKyny PLATÍ PRO JAKÝKOLIV DRUH ČISTĚNÍ A ÚDRŽBY**

- Vytáhněte vidlici el. šňůry ze zásuvky el. sítě
- Uzavřete kohout přívodu vody
- Všechny el. spotřebiče zn. Candy jsou uemněny. Zajistěte, aby napájecí el. síť umožňovala ochranu uzemněním. V případě pochybností nechte prověřit pracovníkem odborné firmy.

**CE** Spotřebič odpovídá evropským směrnici 73/23/CEE (Bezpečnostní směrnice – nízké napětí) a 89/336/EE (Směrnice pro elektromagnetickou kompatibilitu), které byly nahrazeny směrnici 2006/95/CE a 2004/108/CE a jejich pozdějšími změnami.

- Nedotýkejte se pračky mokřkýma či vlhkýma rukama nebo nohama
  - Nepoužívejte pračku jste-li bosí.
  - Nejvyšší pozornost věnujte používání různých adaptérů, rozdvojek a prodlužovacích šňůr v místnostech jako jsou koupelny nebo v místnostech se sprchou.
- Je-li to možné, vyhněte se jejich používání vůbec.**

**UPOZORNĚNÍ: BĚHEM CYKLU PRÁNÍ MŮŽE VODA DOSÁHNOUT TEPLoty AŽ 90°C**

- Před otevřením pračky se ujistěte, že v bubnu není žádná voda

(EN)

### CHAPTER 3

## SAFETY MEASURES

**IMPORTANT: FOR ALL CLEANING AND MAINTENANCE WORK**

- Remove the plug
- Turn off the water inlet tap.
- All Candy appliances are earthed. Ensure that the main electricity circuit is earthed. Contact a qualified electrician if this is not the case.

**CE** Appliance complies with European Directives 73/23/EEC and 89/336/EEC, replaced by 2006/95/EC and 2004/108/EC, and subsequent amendments.

- Do not touch the appliance with wet or damp hands or feet.
- Do not use the appliance when bare-footed.
- Extreme care should be taken if extension leads are used in bathrooms or shower rooms. Avoid this where possible.

**WARNING: DURING THE WASHING CYCLE, THE WATER CAN REACH A TEMPERATURE OF 90°C.**

- Before opening the washing machine door, ensure that there is no water in the drum.

(FR)

● Ne pas utiliser d'adaptateurs ou de prises multiples.

● Cet appareil n'est pas destiné à être utilisé par des personnes (notamment les enfants) incapables, irresponsables ou sans connaissance sur l'utilisation du produit, à moins qu'elles ne soient surveillées, ou instruites sur l'utilisation de l'appareil, par une personne responsable de leur sécurité.

Surveillez les enfants pour être sûr qu'ils ne jouent pas avec l'appareil.

● Pour débrancher la prise, ne pas tirer sur le câble.

● Ne pas laisser la machine exposée aux agents atmosphériques (pluie, soleil, etc...).

● En cas de déménagement ne jamais soulever la machine par les boutons ou par le tiroir des produits lessiviels.

● Pendant le transport ne pas appuyer le hublot sur le chariot.

#### Important!

Les ouvertures à la base de l'appareil ne doivent en aucun cas être obstruées par des tapis, moquette ou autres objets.

● 2 personnes pour soulever la machine (voir dessin).

● En cas de panne et/ou de mauvais fonctionnement éteindre la machine, fermer le robinet d'alimentation d'eau et ne pas toucher à la machine. Pour toute réparation adressez-vous exclusivement à un centre d'assistance technique Candy en demandant des pièces de rechange certifiées constructeur. Le fait de ne pas respecter les indications susmentionnées peut compromettre la sécurité de l'appareil.

● Si le remplacement du câble d'alimentation s'avère nécessaire, il devra être remplacé par un câble spécial fourni par le service après-vente.

(IT)

● Non usi adattatori o spine multiple

● Questo apparecchio non è destinato ad essere usato da bambini e persone incapaci o inesperte all'uso del prodotto, a meno che non vengano sorvegliate o istruite riguardo all'uso dell'apparecchio da una persona responsabile della loro sicurezza.

Sorvegliare i bambini in modo tale da assicurarsi che non giochino con l'apparecchio.

● Non tiri il cavo di alimentazione, o l'apparecchio stesso, per staccare la spina dalla presa di corrente.

● Non lasci esposto l'apparecchio ad agenti atmosferici (pioggia, sole, ecc...).

● In caso di trasloco non la sollevi mai dalle maniglie o dal cassetto del detersivo.

● Durante il trasporto non appoggi mai l'hublo al carrello.

#### Importante!

Nel caso si installi l'apparecchio su un pavimento ricoperto da tappeti o con moquette, si deve fare attenzione che le aperture di ventilazione alla base dell'apparecchio non vengano ostruite.

● Sollevarla in due persone come illustrato in figura.

● In caso di guasto e/o di cattivo funzionamento dell'apparecchio, lo spenga, chiuda il rubinetto dell'acqua e non manometta l'elettrodomestico. Per l'eventuale riparazione si rivolga solamente a un centro di Assistenza Tecnica Candy e richieda l'utilizzo di ricambi originali. Il mancato rispetto di quanto sopra può compromettere la sicurezza dell'apparecchio.

● Se il cavo di alimentazione risultasse danneggiato, dovrà essere sostituito da un cavo speciale disponibile presso il servizio di Assistenza Tecnica.

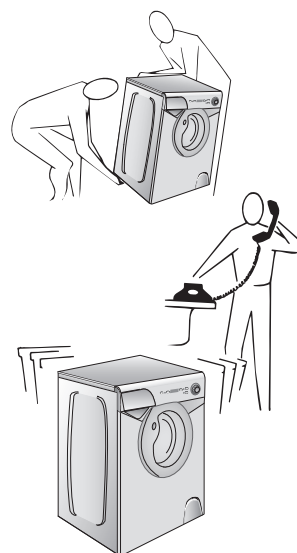
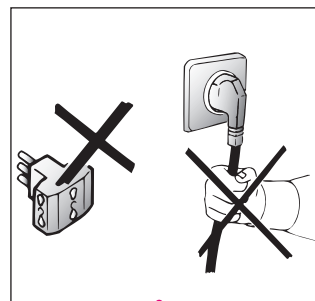

(PT)

● Não utilize adaptadores ou fichas múltiplas.

● Este aparelho não está indicado para ser utilizado por crianças e por pessoas incapazes ou inexperientes no que toca à utilização do produto, excepto se forem devidamente supervisionadas ou instruídas sobre a utilização do aparelho por uma pessoa responsável pela sua segurança.

As crianças devem ser vigiadas de modo a assegurar que não brinquem com o aparelho.

● Nunca puxe pelo cabo ou pelo próprio electrodoméstico para retirar a ficha do electrodoméstico da tomada.

● Proteja o seu electrodoméstico dos elementos (chuva, sol, etc.).

● Se tiver de deslocar a sua máquina ou de a mudar de lugar, nunca pegue nela pelos botões ou pela gaveta para detergente.

● Durante o transporte nunca deite a máquina sobre o lado da porta.

**Atenção:** Se o electrodoméstico for instalado num local alcatifado, deverá assegurar-se de que as aberturas de ventilação inferiores não fiquem tapadas ou obstruídas.

● Tal como a figura ilustra, a máquina deverá ser sempre erguida por duas (2) pessoas.

● Se a sua máquina se avariar ou deixar de trabalhar correctamente, desligue-a, feche a alimentação de água e não tente repará-la. Qualquer trabalho de reparação deverá ser sempre feito por um técnico autorizado Candy, devendo sempre ser instaladas peças sobressalentes originais. O incumprimento desta norma poderá acarretar sérias consequências para a segurança dos equipamentos.

● Se o cabo de alimentação de energia, a ser ligado à rede, estiver danificado, deverá ser substituído por um cabo específico, que poderá adquirir directamente aos serviços de Assistência Técnica Candy.

(CZ)

● Nepoužívejte adaptéry nebo vícenásobné zásuvky.

● Tento spotřebič není určen pro použití osobami (včetně dětí) s omezenými fyzickými, senzorickými nebo mentálními schopnostmi, nebo bez zkušeností a znalostí spotřebiče, pouze pokud nejsou pod dohledem nebo poučené osobou odpovědnou za jejich bezpečnost.

Zabraňte dětem, aby se hrály se spotřebičem.

● Při odpojování ze sítě neťahajte pouze za síťovou šňůru, ale vytáhněte zástrčku ze zásuvky

● Nenechávejte přístroj vystaven atmosférickým vlivům (děšť, slunce atd.)

● Při přemístování přístroje jej nezvedejte za ovládací voliče nebo zásuvku na prášek.

● Při převozu neopírejte pračku ovíčky o vozík.

#### Důležité!

Pokud umístíte přístroj na koberec, zkontrolujte, zda nejsou ohroženy ventily ve spodní části pračky.

● Přístroj zvedejte v páru podle obr.

● V případě poruchy nebo nesprávné činnosti vypněte pračku, uzavřete přívod vody a neodborně s přístrojem nemanipulujte. Kontaktujte Servisní centrum Candy a žádejte originální náhradní díly. Nedodržení těchto podmínek by mohlo ohrozit bezpečný provoz spotřebiče.

● Pokud by došlo k poškození přívodní šňůry, musí být nahrazena jinou originální dodávanou servisními centry Candy.

(EN)

● Do not use adaptors or multiple plugs.

● This appliance is not intended for use by persons (including children) with reduced physical, sensory or mental capabilities, or lack of experience and knowledge, unless they have been given supervision or instruction concerning use of the appliance by a person responsible for their safety.

Children should be supervised to ensure that they do not play with the appliance.

● Do not pull the mains lead of the appliance itself to remove the plug from the socket.

● Do not leave the appliance exposed to atmospheric agents (rain, sun etc.)

● In the case of removal, never lift the appliance by the knobs or detergent drawer.

● During transportation do not lean the door against the trolley.

#### Important!

When the appliance location is on carpet floors, attention must be paid so as to ensure that there is no obstruction to the bottom vents.

● Lift the appliance in pairs as illustrated in the diagram.

● In the case of failure and/or incorrect operation, turn the washing machine off, close the water inlet tap and do not tamper with the appliance. Contact a Candy Technical Assistance Centre for any repairs and ask for original Candy spare parts. Avoidance of these norms may compromise the safety of the appliance.

● Should the supply cord (mains cable) be damaged, this is to be replaced by a specific cable available from the after sales service centre.

FR

## CHAPITRE 4

IT

## CAPITOLO 4

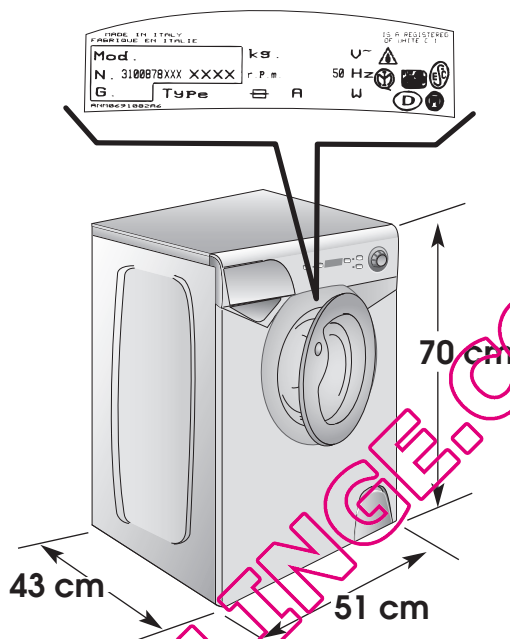

| DONNÉES TECHNIQUES                      | DATI TECNICI                      |  |                       |
|---|-----------------------------------|--|-----------------------|
| CAPACITE DE LINGE SEC                   | CAPACITA' DI BIANCHERIA ASCIUTTA  | kg   | 4                     |
| PUISSANCE ABSORBEE                      | POTENZA ASSORBITA                 | W  | 1300                  |
| AMPERAGE                                | AMPERE DEL FUSIBILE DELLA RETE    | A  | 10                    |
| RESSORAGE (tours/min.)                  | GIRI DI CENTRIFUGA (giri/min.)    | CONSULTER LA PLAQUE TECHNIQUE<br>VEDERE TARGHETTA DATI<br>VERIFIQUE A PLACA DE IDENTIFICAO<br>VIZ ŠTÍTEK SE ZAKLADNIMI ÚDAJI<br>SEE RATING PLATE |                       |
| PRESSON DANS L'INSTALLATION HYDRAULIQUE | PRESSIONE NELL'IMPIANTO IDRAULICO | MPa  | min. 0,05<br>max. 0,8 |
| TENSION                                 | TENSIONE                          | V  | 220 - 240             |

| (PT)              | (CZ)              | (EN)             |
|-------------------|-------------------|------------------|
| <b>CAPÍTULO 4</b> | <b>KAPITOLA 4</b> | <b>CHAPTER 4</b> |

| <b>DADOS TÉCNICOS</b>             | <b>TECHNICKÉ ÚDAJE</b>              | <b>TECHNICAL DATA</b>     |
|-----------------------------------|-------------------------------------|---------------------------|
| CARGA MÁXIMA<br>(ROPA SECA)       | MAX. HMOTNOST SUCHÉHO<br>PRÁDLA     | MAXIMUM WASH<br>LOAD DRY  |
| POTÊNCIA ABSORVIDA                | MAX.PŘÍKON                          | POWER INPUT               |
| FUSÍVEL                           | JIŠTĚNÍ                             | POWER CURRENT FUSE<br>AMP |
| VELOCIDADE<br>DE ROTAÇÃO (r.p.m.) | OTÁČKY PŘI ODSTŘEDĚNÍ<br>(ot./min.) | SPIN<br>r.p.m.            |
| PRESSÃO DO SISTEMA<br>HIDRÁULICO  | TLAK VODY                           | WATER PRESSURE            |
| TENSÃO                            | NAPÁJECÍ NAPĚTÍ                     | SUPPLY VOLTAGE            |

(FR)

## CHAPITRE 5

### MISE EN PLACE INSTALLATION

Placer la machine près du lieu d'utilisation sans la base d'emballage.

Couper les bandes serre-tubes

Dévisser les 2 vis supérieures **A** et enlever le couvercle en le tirant horizontalement. Enlever le carton d'emballage.

Dévisser les 2 tirants **B** sur la traverse portante (au moyen d'une clé droite H. 19) et enlever l'entretoise en polystyrène **C** placée au-dessous de la traverse.

Ne pas remonter les 2 tirants **B**!

**ATTENTION:  
NE PAS ENLEVER  
L'ENTRETOISE EN  
POLYSTYRENE PLACEE  
AU-DESSOUS DE LA  
TRAVERSE.**

Incliner la machine en avant et enlever les sachets en plastique qui contiennent les 2 arrêts en polystyrène qui se trouvent sur les 2 côtés en tirant vers le bas.

Remontez le couvercle en le fixant par les 2 vis **A**. S'assurer que les guides latéraux du couvercle soient correctement engagés comme indiqué sur le dessin.

**ATTENTION:  
NE PAS LAISSER À LA  
PORTÉE DES ENFANTS  
DES ELEMENTS  
D'EMBALLAGE QUI  
PEUVENT CAUSER DES  
RISQUES.**

(IT)

## CAPITOLO 5

### MESSA IN OPERA INSTALLAZIONE

Porti la macchina vicino al luogo di utilizzo senza il basamento dell'imballo.

Tagli le fascette fermatubo

Svitare le 2 viti superiori **A** e togliere il coperchio, sfilandolo in orizzontale. Togli il cartone di protezione.

Svitare i 2 tiranti **B** sulla traversa portante (con una chiave fissa H. 19) e togliere il distanziere di polistirolo **C** al di sotto di essa.

Non rimontare i 2 tiranti **B**!

**ATTENZIONE:  
NON RIMUOVERE  
IL DISTANZIERS DI  
POLISTIROLO, SITUATO  
SOPRA LA TRAVERSA.**

Inclinare la macchina in avanti e sfilare i sacchetti in plastica che contengono i 2 blocchetti in polistirolo posti sui due lati, tirando verso il basso.

Rimontare il coperchio, fissandolo con le 2 viti **A**. Attenzione che le guide laterali del coperchio siano inserite correttamente come mostrato in figura.

**ATTENZIONE:  
NON LASCI ALLA  
PORTATA DI BAMBINI GLI  
ELEMENTI  
DELL'IMBALLAGGIO IN  
QUANTO POTENZIALI  
FONTI DI PERICOLO.**

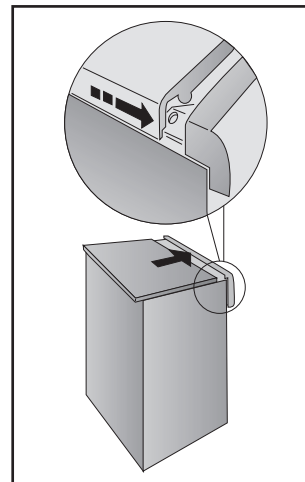
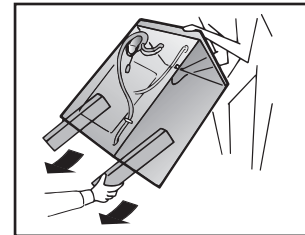
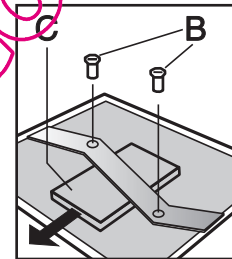
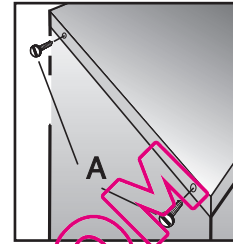
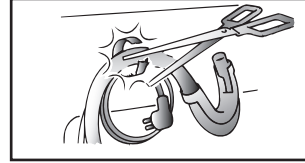



(PT)

## CAPÍTULO 5

### INSTALAÇÃO

Coloque a máquina, sem a base da embalagem, perto do local onde vai ficar permanentemente instalada.

Corte cuidadosamente a correia de segurança que segura o fio principal e o tubo da mangueira.

Desaparafuse os dois parafusos localizados no topo **A** e retire a cobertura, deslizando-o horizontalmente. Retire a proteção de papelão.

Desaparafuse o dois parafusos que predem os braços **B** na peça atravessada (com uma aparafusadora H. 19) e retire o espaçador de polistireno **C** que se encontra por baixo.

Por favor não coloque novamente os 2 parafusos **B**!

**IMPORTANTE:  
NÃO RETIRE OS  
PARAFUSOS EM CIMA DA  
PEÇA ATRAVESSADA.**

Com a ajuda de outra pessoa incline o aparelho para a frente e solte os sacos de plástico contendo os dois blocos de esferovite de ambos os lados, puxando-os para baixo.

Substitua a cobertura com os dois parafusos **A**. Por favor assegure-se quando assentar o topo, que os alfinetes serão inseridos correctamente nas ranhuras posicionados lateralmente na cabine, como mostra a imagem.

**ATENÇÃO:  
NÃO DEIXE A  
EMBALAGEM DA  
MÁQUINA OU OS SEUS  
COMPONENTES AO  
ALCANCE DE CRIANÇAS:  
ELA É UMA POTENCIAL  
FONTE DE PERIGO.**

(CZ)

## KAPITOLA 5

### UVEDENÍ DO PROVOZU INSTALACE

Vybalte pračku a postavte ji na místo, kde bude stát.

Uvolněte přívodní kabel a hadici.

Uvolně oba dva vrchní šrouby "A" a odejměte víko pračky.

Vyjměte oba dva zajišťovací šrouby "B" francouzským klíčem nebo šroubovákem a odstraňte polystyrenovou vložku "C". Šrouby uschovejte pro případný transport pračky.

**POZOR: Bez vyjmání zajišťovacích šroubů by může dojít k poškození pračky.**

**POZOR:  
NEVYBÍJEJTE S  
POLYSTYRENOVOU  
VLOŽKOU UMÍSTĚNOU  
NAD KOVOVOU  
UCHYTKOU.**

Nakloňte pračku směrem dopředu a odstraňte plastové sáčky obsahující dva polystyrenové bloky po stranách, pohybem dolů.

Nasaňte a přišroubujte znovu víko pračky pomocí obou dvou šroubů **A**.  
Upozornění: prosím ujistěte se, aby během osazování vrchního panelu byly usazovací kolíky správně zasunuté v jejich zdířkách na levé straně skříně, jak ukazuje nákres.

**POZOR:  
ODSTRAŇTE ZBYTKY  
OBALU Z DOŠAHU DĚTÍ,  
MOHLY BY BÝT  
ZDROJEM NEBEZPEČÍ.**

(EN)

## CHAPTER 5

### SETTING UP INSTALLATION

Move the machine near its permanent position without the packaging base.

Cut tube-holding straps.

Unscrews the two top screws **A** and remove the cover, sliding it off horizontally. Remove the cardboard protection.

Unscrews the two tie braces **B** on the crosspiece (with an H. 19 spanner) and remove the polystyrene spacers **C** under it.

Please do not fit the 2 tie braces **B** again!

**IMPORTANT:  
DO NOT REMOVE THE  
SPACERS ABOVE THE  
CROSSPIECE.**

Lean the machine forward and remove the plastic bags containing the two polystyrene blocks at the sides, pulling downwards.

Replace the cover with the two screws **A**.  
Please ensure when fitting the table top the locating pins are inserted correctly in their slots, positioned on the side of the cabinet as shown in the relevant diagram.

**WARNING:  
DO NOT LEAVE THE  
PACKAGING IN THE  
REACH OF CHILDREN AS  
IT IS A POTENTIAL  
SOURCE OF DANGER.**

(FR)

Appliquer la feuille supplémentaire sur le fond comme dans la figure.

Raccorder le tuyau d'arrivée d'eau au robinet.

L'appareil doit être relié à l'arrivée d'eau exclusivement avec les tuyaux fournis. Ne pas réutiliser les anciens tuyaux.

**ATTENTION:  
NE PAS OUVRIR LE RUBINET**

Approcher la machine contre le mur en faisant attention à ce que le tuyau n'ait ni coudes ni étranglements.

Raccorder le tuyau de vidange au rebord de la baignoire ou, mieux encore, à un dispositif fixe d'évacuation, hauteur mini. 50 cm, et de diamètre supérieur au tuyau de la machine à laver. En cas de besoin, utiliser le coude rigide livré avec la machine.

(IT)

Applichi il foglio di polionda sul fondo come mostrato in figura.

Allacci il tubo dell'acqua al rubinetto.

L'apparecchio deve essere connesso alla rete idrica solo con i nuovi tubi di carico forniti in dotazione. I vecchi tubi di carico non devono essere riutilizzati.

**ATTENZIONE:  
NON APRA IL RUBINETTO**

Accosti la lavatrice al muro facendo attenzione che non vi siano curve o strozzature, allacci il tubo di scarico al bordo della vasca.

o meglio a uno scarico fisso; altezza minima 50 cm, di diametro superiore al tubo della lavatrice. In caso di necessità utilizzare la curva rigida in dotazione.

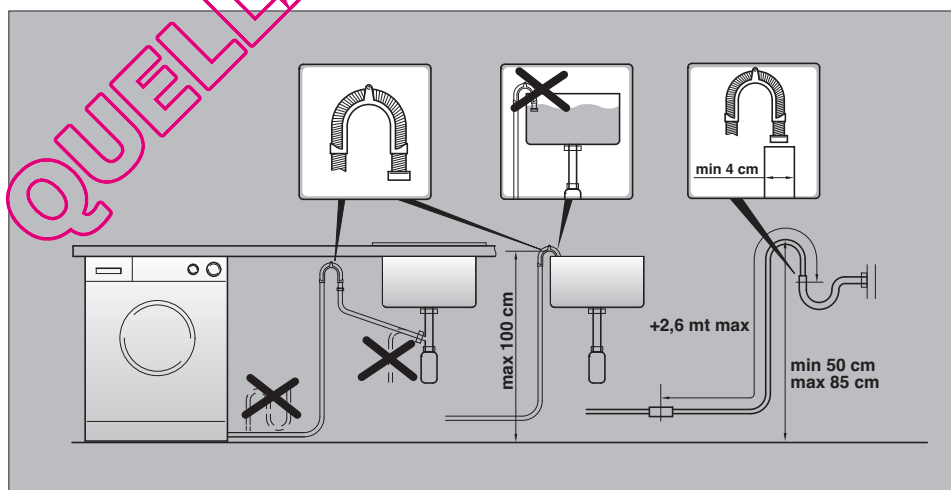
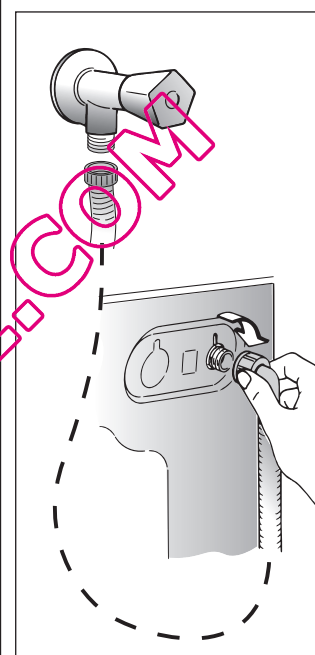
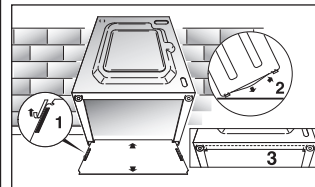

(PT)

Fixe a placa de material ondulado no fundo da máquina, da forma indicada na figura.

Ligue a mangueira de admissão de água à torneira de alimentação.

Os acessórios devem estar ligados à torneira da água, usando mangueiras novas. As mangueiras não devem ser reutilizadas.

**ATENÇÃO:  
NÃO ABRA A TORNEIRA!**

Encoste a máquina à parede.

Prenda o fim da mangueira de esgoto por cima da borda da bacia ou do tubo de descarga, assegurando-se de que não esteja torcida ou dobrada.

Sempre que possível, utilize um tubo de esgoto fixo com um diâmetro superior ao da mangueira de esgoto da máquina de lavar, a fim de permitir a saída do ar. O topo da mangueira de esgoto deverá estar a uma altura mínima de 50 cm.

Se necessário use a curva rígida fornecida juntamente com a máquina.

(CZ)

Upevněte ke dnu pračky přiložený protihlukový štít z vlnitého materiálu podle obrázku.

Hadici přívodu vody připevněte k vodovodnímu kohoutu koncem s pojistným ventilem (Water stop system).

Spotřebič musí být připojen k přívodu vody novou hadicí, která je součástí výbavy spotřebiče. Staré hadice nesmějí být znovu používány.

**DŮLEŽITÉ:  
V TĚTO FÁZI NEPOUŠTĚJTE VODU.**

Opřete konec odtokové hadice o vanu a dbejte na to, aby na hadici nevznikly zlomy nebo ohnutí. Odtoková hadice má být umístěna ve výšce min. 50 cm.

Je lepší použijete-li pevného odpadu o větším průměru, než je průměr odtokové hadice, tím umožníte průchod vzduchu. Pokud je potřeba, použijte pevný držák k upevnění hadice.

Případně prodloužení odtokové hadice může zavinit poruchy v chodu odtokového čerpadla a filtru, zejména v případě, je-li delší než 1 m.

(EN)

Fix the sheet of corrugated material on the bottom as shown in picture.

Connect the fill hose to the tap.

The appliance must be connected to the water mains using new hose-sets. The old hose-sets should not be reused.

**IMPORTANT:  
DO NOT TURN THE TAP ON AT THIS TIME.**

Position the washing machine next to the wall. Hook the outlet tube to the edge of the bath tub, paying attention that there are no bends or contractions along the tube.

It is better to connect the discharge hose to a fixed outlet of a diameter greater than that of the outlet tube and at a height of min. 50 cm. If is necessary to use the plastic sleeve supplied.

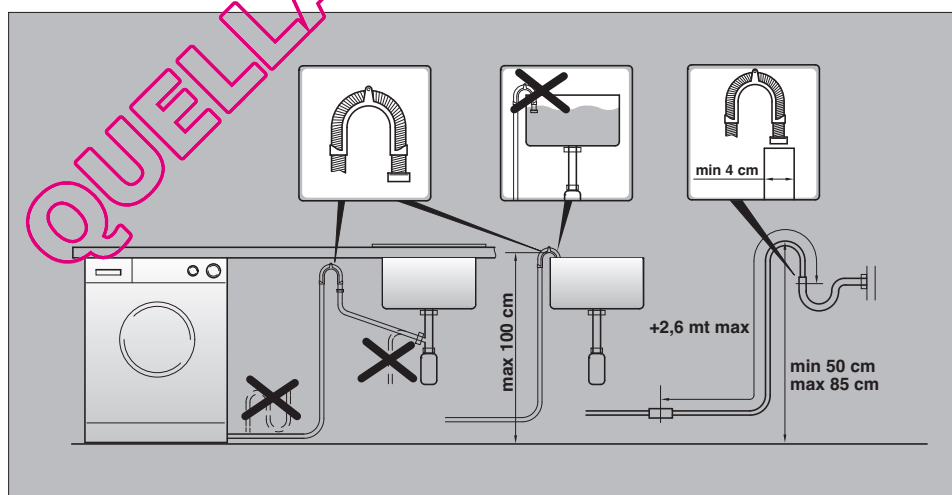

(FR)

Mettre la machine à niveau avec les pieds avant.

**a)** Tourner dans le sens des aiguilles d'une montre l'écrou de façon à déverrouiller la vis du pied.

**b)** Tourner le pied et le faire monter ou descendre jusqu'à obtenir une parfaite adhérence au sol.

**c)** Enfin bloquer le pied en revissant l'écrou dans le sens inverse des aiguilles d'une montre et le faire adhérer au fond de la machine.

Vérifier que la manette soit sur la position "OFF" et que le hublot soit fermé.

Brancher la prise.

**ATTENTION:**

Au cas où il serait nécessaire de remplacer le câble d'alimentation, assurez vous de respecter les codes-couleurs suivants dans le branchement de chacun des fils:

**BLEU** - NEUTRE (N)  
**MARRON** - PHASE (L)  
**VERT-JAUNE** - TERRE (  $\oplus$  )

Une fois l'appareil installé, la prise électrique doit rester accessible.

(IT)

Livelli la macchina con i piedini anteriori.

**a)** Girare in senso orario il dado per sbloccare la vite del piedino.

**b)** Ruotare il piedino e farlo scendere o salire fino ad ottenere la perfetta aderenza al suolo.

**c)** Bloccare infine il piedino riavvitando il dado in senso antiorario, fino a farlo aderire al fondo della lavatrice.

Si assicuri che la manopola sia in posizione "OFF" e l'oblò sia chiuso.

Inserisca la spina.

**ATTENZIONE:**

nel caso si renda necessario sostituire il cavo di alimentazione, assicurarsi di rispettare il seguente codice-colore durante il collegamento dei singoli fili:

**BLU** - NEUTRO (N)  
**MARRONE** - FASE (L)  
**GIALLO-VERDE** - TERRA (  $\oplus$  )

L'apparecchio deve essere posto in modo che la spina sia accessibile ad installazione avvenuta.

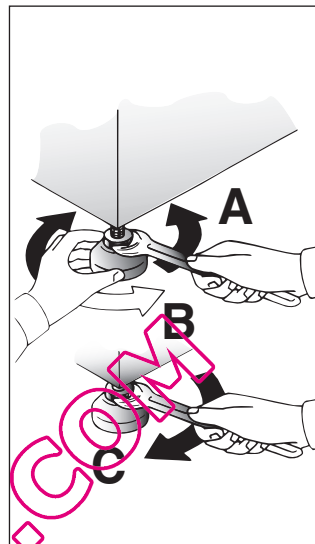

(PT)

Nivele a máquina regulando a altura dos pés dianteiros.

**a)** Rode a porca no sentido dos ponteiros do relógio para soltar a rosca de fixação do pé.

**b)** Rode a pé para o erguer ou baixar até estar firmemente assente no chão.

**c)** Fixe o pé nessa posição rodando a porca no sentido contrário ao dos ponteiros do relógio até embater no fundo da máquina.

Assegure-se que o botão está em posição de desligado (OFF) e a porta está fechada

Ligue a máquina à corrente, inserindo a ficha do respectivo cabo de alimentação na tomada.

**ATENÇÃO:**

Se for necessário proceder à substituição do cabo de alimentação de energia, ao efectuar a ligação dos fios individuais, deve sempre certificar-se de que respeita o seguinte código de cores:

**AZUL** - NEUTRO (N)

**CASTANHO** - FASE (L)

**AMARELO-VERDE** - TERRA (⊕)

Depois da instalação, os acessórios devem estar posicionados, pelo que a tomada deve estar num local acessível.

(CZ)

Pračka má 2 pohyblivé nožičky, kterými lze vyrovnat vodorodnou polohu pračky.

**a)** Otáčejte maticí šroubu po směru hod. ručiček a pak můžete přizpůsobit výšku nožičky.

**b)** Otáčením snižujte nebo zdvihejte nožičku, dokud perfektně nepřilne k podlaze.

**c)** Upevněte polohu nožičky otočením matice šroubu proti směru hod. ručiček.

Zkontrolujte, že volič programu je v poloze OFF a dvířka pračky jsou zavřená.

Zapojte zástrčku do sítě.

**UPOZORNĚNÍ:**

V případě potřeby výměny přívodního kabelu připojujte vodiče v souladu s následujícími barvami/kódy:

**MODRÝ** - NEUTRÁLNÍ (N)

**HNĚDÝ** - ŽIVÝ (L)

**ŽLUTO-ZELENÝ** - UZEMNĚNÍ (⊕)

Po instalaci spotřebiče se ujistěte, že spotřebič je umístěn tak, aby byla snadno přístupná zásuvka.

(EN)

Use front feet to level the machine with the floor:

**a)** Turn the nut clockwise to release the screw adjuster of the foot.

**b)** Rotate foot to raise or lower it until it stands firmly on the ground.

**c)** Lock the foot in position by turning the nut anti-clockwise until it comes up against the bottom of the machine.

Ensure that the knob is on the "OFF" position and the load door is closed

Insert the plug.

**ATTENTION:**

should it be necessary to replace the supply cord, connect the wire in accordance with the following colours/codes:

**BLUE** - NEUTRAL (N)

**BROWN** - LIVE (L)

**YELLOW-GREEN** - EARTH (⊕)

After installation, the appliance must be positioned so that the plug is accessible.

FR

IT

## CHAPITRE 6

## CAPITOLO 6

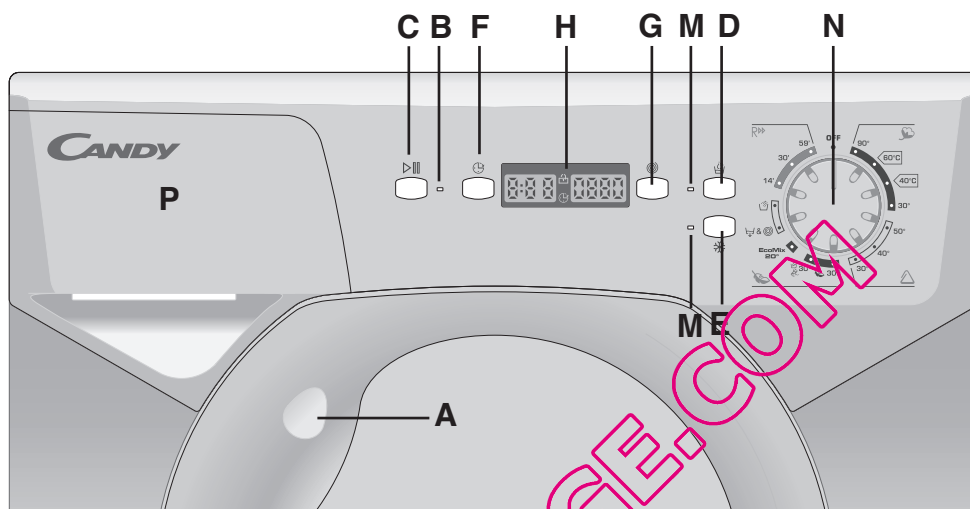

## COMMANDES

Poignée d'ouverture du hublot

Témoin de programme en cours

Touche marche/pause

Touche "Aquaplus"

Touche Lavage à Froide

Touche Départ Différé

Touche "Essorage"

Ecran Digital

Les voyants des touches

Manette des programmes de lavage avec OFF

Bacs à produits

## COMANDI

Maniglia apertura oblò

Spia inizio programma

Tasto Avvio/pausa

Tasto Aquaplus

Tasto Lavaggio Freddo

Tasto Partenza Differita

Tasto Selezione Centrifuga

Display Digit

Spie tasti

Manopola programmi di lavaggio con OFF

Cassetto detersivo

A

B

C

D

E

F

G



H

M

N

P

| (PT)   | (CZ)                         | (EN)   |
|--|------------------------------|--|
| <b>CAPÍTULO 6</b>  | <b>KAPITOLA 6</b>            | <b>CHAPTER 6</b>                                 |
| <u>DESCRIÇÃO<br/>DOS COMANDOS</u>                          | <u>OVLÁDACÍ PRVKY</u>        | <u>CONTROLS</u>                                  |
| Manipulo para abrir a porta                                | Držadlo otevření dvířek      | Door handle                                      |
| Indicador luminoso de arranque do programa                 | Kontrolka „zачátek programu“ | Programme start light                            |
| Botão início (START)                                       | Tlačítko „Start“             | Start button                                     |
| Tecla Aquaplus   | Tlačítko Aquaplus            | Aquaplus button                                  |
| Tecla de lavagem a frio                                    | Tlačítko studené Praní       | Cold wash button                                 |
| Botão de início de funcionamento retardado                 | Tlačítko Odloženého Startu   | Start Delay button                               |
| Tecla velocidade de centrifugação                          | Tlačítko Volba Odsředění     | Spin Speed button                                |
| Visor “Digital”  | Displej Digit                | Digital Display                                  |
| Luzes das teclas   | Kontrolky Tlačítek           | Buttons indicator light                          |
| Botão de selecção do programa de lavagem com a posição OFF | Volič programů s OFF         | Timer knob for wash programmes with OFF position |
| Gaveta para detergente                                     | Zásobník pracích prostředků  | Detergent drawer                                 |

| <p style="text-align: center;">FR</p> <p><u>DESCRIPTION DES<br/>COMMANDES</u></p>   | <p style="text-align: center;">IT</p> <p><u>DESCRIZIONE<br/>COMANDI</u></p>   |                                      |   |
|---|---|--------------------------------------|---|
| <p><b>POIGNEE D'OUVERTURE DU HUBLOT</b><br/>Pour ouvrir le hublot actionner le bouton dans la poignée.</p> <div style="border: 1px solid black; padding: 5px; margin-top: 10px;"> <p><b>ATTENTION:</b><br/>UN DISPOSITIF SPECIAL DE SECURITE EMPECHE L'OUVERTURE IMMEDIATE DU HUBLOT A LA FIN DU LAVAGE. APRES LA PHASE D'ESSORAGE, ATTENDRE 2 MINUTES AVANT D'OUVRIR LE HUBLOT.</p> </div> | <p><b>MANIGLIA APERTURA OBLÒ</b><br/>Per aprire l'oblò premere la leva situata all'interno della maniglia.</p> <div style="border: 1px solid black; padding: 5px; margin-top: 10px;"> <p><b>ATTENZIONE:</b><br/>UNO SPECIALE DISPOSITIVO DI SICUREZZA IMPEDISCE L'IMMEDIATA APERTURA DELL'OBLO" ALLA FINE DEL LAVAGGIO. AL TERMINE DELLA FASE DI CENTRIFUGA ATTENDA 2 MINUTI PRIMA DI APRIRE L'OBLO.</p> </div> | <p><b>A</b></p> <p><b>2 min.</b></p> |    |
| <p><b>TEMOIN DE PROGRAMME EN COURS</b><br/>Ce témoin s'allume dès que la touche START est pressée.</p>  | <p><b>SPIA INIZIO PROGRAMMA</b><br/>Si illumina dopo avere premuto il tasto START.</p>  | <p><b>B</b></p>                      |  |



| <p style="text-align: center;">(PT)</p> <p style="text-align: center;"><u>DESCRIÇÃO DOS COMANDOS</u></p>   | <p style="text-align: center;">(CZ)</p> <p style="text-align: center;"><u>POPIŠ OVLÁDACÍCH PRVKŮ</u></p>  | <p style="text-align: center;">(EN)</p> <p style="text-align: center;"><u>DESCRIPTION OF CONTROL</u></p>  |
|--|---|---|
| <p><b>MANIPULO PARA ABRIR A PORTA</b></p> <p>Pressione o botão no manipululo para abrir a porta</p> <div style="border: 1px solid black; padding: 5px; margin-top: 10px;"> <p><b>ATENÇÃO:</b><br/>UM DISPOSITIVO DE SEGURANÇA ESPECIAL IMPÊDE A ABERTURA DA PORTA NO FIM DO CICLO DE LAVAGEM. UMA VEZ CONCLUÍDO O CICLO DE CENTRIFUGAÇÃO DEVERA ESPERAR 2 MINUTOS PARA PODER ABRIR A PORTA.</p> </div> | <p><b>DRŽADLO OTEVŘENÍ DVÍŘEK</b></p> <p>K otevření dvířek stiskněte pojistku umístěnou na vnitřní straně držadla.</p> <div style="border: 1px solid black; padding: 5px; margin-top: 10px;"> <p><b>POZOR:</b><br/>SPECIÁLNÍ POJISTKA ZABRANUJE OTEVŘENÍ DVÍŘEK PRAČKY IHNEĎ PO SKONČENÍ PRÁNÍ. JAKMILE SKONČÍ ŽDÍMÁNÍ, VYČEKTE 2 MINUTY A POTOM TEPRVE DVÍŘKA OTEVŘETE.</p> </div> | <p><b>DOOR HANDLE</b></p> <p>Press the finger-bar inside the door handle to open the door</p> <div style="border: 1px solid black; padding: 5px; margin-top: 10px;"> <p><b>IMPORTANT:</b><br/>A SPECIAL SAFETY DEVICE PREVENTS THE DOOR FROM OPENING AT THE END OF THE WASH/SPIN CYCLE. AT THE END OF THE SPIN PHASE WAIT UP TO 2 MINUTES BEFORE OPENING THE DOOR.</p> </div> |
| <p><b>INDICADOR LUMINOSO DE ARRANQUE DO PROGRAMA</b></p> <p>Este indicador luminoso ilumina-se depois de o botão "START" (arranque) ter sido premido.</p>  | <p><b>KONTROLKA "ZAČATEK PROGRAMU"</b></p> <p>Tato kontrolka se rozsvítí po stisknutí tlačítka START.</p>   | <p><b>PROGRAMME START LIGHT</b></p> <p>This lights up when the START button has been pressed.</p>   |

FR

#### TOUCHE MARCHE/PAUSE

Appuyez sur la touche pour commencer le cycle.

**ATTENTION:**  
LORSQUE LA TOUCHE  
START A ETE  
ENCLENCHEE L'APPAREIL  
NE COMMENCERA LE  
CYCLE QU'APRES  
QUELQUES SECONDES.

#### CHANGER LA PROGRAMMATION APRES LE DEMARRAGE DE LA MACHINE (PAUSE)

Maintenez la pression sur le bouton "START/PAUSE" durant 2 secondes, les témoins des boutons d'options clignoteront et l'indicateur du temps restant indiquera que la machine est en pause. Modifiez et pressez le bouton "START/PAUSE" pour relancer le programme.

Le voyant lumineux "Témoin de verrouillage de porte" reste allumé pendant environ 2 minutes. Il est possible d'ouvrir la porte une fois le voyant lumineux éteint. Pour relancer le programme, appuyez une nouvelle fois sur le bouton "MARCHE".

#### ANNULATION D'UN PROGRAMME SELECTIONNÉ

Afin d'annuler un programme, positionnez le sélecteur sur OFF. Sélectionnez un programme différent. Repositionnez le sélecteur sur OFF.

IT

#### TASTO AVVIO/PAUSA

Premere per avviare il ciclo impostato con la manopola programmi.

**NOTA: DOPO AVERE  
AVVIATO LA  
LAVABIANCHERIA CON IL  
TASTO START SI DOVRA  
ATTENDERE ALCUNI  
SECONDI AFFINCHÉ LA  
MACCHINA INIZI IL  
PROGRAMMA.**

#### MODIFICARE IMPOSTAZIONI DOPO AVVIO DEL PROGRAMMA (PAUSA)

Dopo l'avvio del programma, possono essere modificate solo le regolazioni e le opzioni tramite i tasti opzione. Tenere il tasto "START/PAUSA" premuto per circa 2 secondi, il lampeggio delle spie dei tasti opzione e del tempo residuo indica che la macchina è in pausa, modifichi quanto desiderato e prema nuovamente il tasto "START/PAUSA" annullando l'intermittenza.

Se si desidera aggiungere o togliere capi durante il lavaggio, attendere DUE minuti affinché il dispositivo di sicurezza liberi il blocco dell'oblò e ne permetta l'apertura. Effettuata la manovra, dopo aver richiuso l'oblò e premuto il tasto AVVIO/PAUSA, la macchina ripartirà dal punto in cui era stata fermata.

#### CANCELLAZIONE PROGRAMMA IMPOSTATO

Per annullare il programma, portare il selettore in posizione OFF. Selezionare un programma diverso. Riportare il selettore programmi in posizione OFF.

C



(PT)

### BOTÃO INÍCIO (START)

Pressione para começar o ciclo seleccionado.

**NOTA: DEPOIS DE ACCIONAR O BOTÃO DE INÍCIO, ESTE, DEMORARÁ ALGUNS SEGUNDOS PARA COMEÇAR A TRABALHAR.**

### Alterar a programação após o início do programa (PAUSA)

Prima o botão "START/PAUSE" (arranque/pausa), mantendo-o premido durante cerca de 2 segundos; o piscar dos indicadores luminosos dos botões de selecção de opções e do indicador do tempo remanescente indica que a máquina foi colocada no modo de pausa; efectue os ajustes que forem necessários e, em seguida, volte a premir o botão "START/PAUSE" (arranque/pausa) para que os indicadores luminosos deixem de piscar.

Se desejar alargar ou anular a duração de lavagem, espere 2 minutos até abrir a porta em segurança. Após ter feito essa escolha, feche a porta, pressione o botão de Início, e este continuará a funcionar até ao fim.

### CANCELANDO O PROGRAMA

Para cancelar o programa tem de rodar o botão de selecção de programas para a posição "OFF" (desligada). Isto feito, seleccione então um programa diferente. Volte a rodar o botão de selecção de programas para a posição "OFF" (desligada).

(CZ)

### TLAČÍTKO START

Stisknutím tohoto tlačítka dojde ke spuštění programu nastaveného na voliči programů.

**POZN.: PO SPUŠTĚNÍ PRAČKY TLAČÍTKEM START JE NUTNÉ VYČKAT NĚKOLIK VTEŘIN, NEŽ JE PRAČKA UVEDENA DO CHODU.**

### ZMĚNA NASTAVENÍ PROGRAMU PO SPUŠTĚNÍ (PAUSA)

Po spuštění programu lze změnit pouze ta nastavení a funkce, které se volí pomocí tlačítek funkcí. Stiskněte tlačítko „START/PAUSA“ přibližně na 2 sekundy; během přestávky v pracím programu kontrolky tlačítek pro volbu požadovaných funkcí tlačítek zbývajících času blikají. Pokud si přejete aby program pokračoval, stiskněte tlačítko „START/PAUSA“ ještě jednou.

Pokud si přejete vyjmout či přidat prádlo během praní, a vyčkejte DVĚ minuty, dokud bezpečnostní zařízení neuvolní dvířka pračky. Po vložení či vyjmutí prádla, opětovném uzavření dvířek pračky a stisknutí tlačítka START, bude pračka pokračovat v pracím cyklu od stejného místa, ve kterém byl cyklus přerušen.

### ZRUŠENÍ NASTAVENÉHO PROGRAMU

Abyste zrušili program, dejte ovladač programů do polohy OFF. Zvolte jiný program. Ovladač programů dejte zpět do polohy OFF.

(EN)

### START BUTTON

Press to start the selected cycle.

**NOTE: WHEN THE START BUTTON HAS BEEN PRESSED, THE APPLIANCE CAN TAKE FEW SECONDS BEFORE START'S WORKING.**

### CHANGING THE SETTINGS AFTER THE PROGRAMMES HAS STARTED (PAUSE)

Press and hold the "START/PAUSE" button for about 2 seconds, the flashing lights on the options buttons and time remaining indicator will show that the machine has been paused, adjust as required and press the "START/PAUSE" button again to cancel the flashing lights.



If you wish to add or remove items during washing, wait 2 minutes until the safety device unlocks the door. When you have carried out the manoeuvre, close the door, press START button and the appliance will continue working where it left off.

### CANCELLING THE PROGRAMME

To cancel the programme, set the selector to the OFF position. Select a different programme. Re-set the programme selector to the OFF position.

| <p style="text-align: center;">(FR)</p> <p><b>Les options doivent être sélectionnées AVANT d'appuyer sur la touche "MARCHÉ".</b></p>   | <p style="text-align: center;">(IT)</p> <p><b>I tasti opzione devono essere selezionati prima di premere il tasto AVVIO.</b></p>   |                 |   |
|--|--|-----------------|---|
| <p><b>TOUCHE "AQUAPLUS"</b></p> <p>Grâce au nouveau Sensor System, il est possible, en activant la touche Aquaplus, d'effectuer un cycle de lavage spécifique pour les tissus <b>résistants</b> et <b>mixtes</b>. Le lavage ainsi effectué permet d'éliminer tout résidu lessiviel et donc de prendre soin des peaux délicates qui seront en contact avec ces fibres. L'ajout d'une plus grande quantité d'eau au lavage ainsi que l'action renforcée de 5 rinçages avec essorages intermédiaires permettent d'obtenir un linge propre parfaitement rincé. Afin d'obtenir un résultat optimal de lavage, la quantité d'eau est accrue pendant cette phase du cycle garantissant une parfaite dilution de la lessive. La quantité d'eau est également accrue au moment du rinçage de manière à éliminer toute trace de lessive des fibres. Cette fonction a été spécialement étudiée pour les <b>PEAUX DELICATES ET SENSIBLES</b> pour lesquelles même un minimum de résidu de lessive peut causer irritations ou allergies. Il est aussi conseillé d'utiliser cette fonction pour le <b>LINGE DES ENFANTS</b>, pour le <b>LINGE DELICAT</b> en général ainsi que pour le lavage des <b>TISSUS EPONGE</b> dont les fibres tendent à retenir la lessive. Pour assurer une meilleure prestation de lavage, cette fonction est toujours active pendant les programmes <b>Délicat</b> et <b>Laine/lavage à la main</b>.</p> | <p><b>TASTO "AQUAPLUS"</b></p> <p>Grazie al nuovo Sensor System, agendo sul tasto è possibile effettuare un nuovo speciale ciclo di lavaggio applicabile nei programmi per tessuti <b>resistenti</b> e <b>misti</b> che si prende cura delle fibre e della pelle delicata di chi le indossa. L'aggiunta di molta più acqua e la nuova azione combinata di cicli di rotazione del cesto con carico e scarico d'acqua, permette di ottenere capi perfettamente puliti e risciacquati. Viene aumentata l'acqua in lavaggio per ottenere la perfetta dissoluzione del detersivo, garantendo un'efficace azione pulente. Viene aumentata l'acqua anche al momento dei risciacqui in modo da eliminare ogni traccia di detersivo dalle fibre. Questa funzione è stata studiata appositamente per le persone con pelle delicata e sensibile, per le quali anche un minimo residuo di detersivo può causare irritazioni o allergie. Si consiglia di utilizzare questa funzione anche per i capi dei bambini e per i delicati in generale, oppure nel lavaggio di capi di spugna le cui fibre tendono maggiormente a trattenere il detersivo. Per assicurare le migliori prestazioni di lavaggio questa funzione è sempre attiva nei programmi <b>Delicati</b> e <b>Lana/lavaggio a mano</b>.</p> | <p><b>D</b></p> |  |

| <p style="text-align: center;">(PT)</p> <p><b>A opção do botão deverá ser seleccionada antes de pressionar o botão "START".</b></p>   | <p style="text-align: center;">(CZ)</p> <p><b>Tlačítka funkcí musí být navolena před stisknutím tlačítka start.</b></p>  | <p style="text-align: center;">(EN)</p> <p><b>The option buttons should be selected before pressing the START button</b></p>  |
|---|--|---|
| <p><b>TECLA "AQUAPLUS"</b></p> <p>Pressionando esta tecla poderá activar um novo ciclo de lavagem especial nos programas de Cores e Tecidos Mistos, graças ao novo Sistema Sensor. Esta opção cuida delicadamente das fibras das roupas e da delicada pele daqueles que as usam. A roupa é lavada numa maior quantidade de água e isso, em conjunto com a nova combinação de acção de ciclos de rotação do tambor, dar-lhe-á roupa que foi lavada e enxaguada na perfeição. A quantidade de água na lavagem foi aumentada de forma a que o detergente fosse completamente dissolvido, assegurando uma lavagem eficiente. A quantidade de água também foi aumentada no ciclo de enxaguamento permitindo que todas as partículas de detergente sejam removidas das fibras. Esta função foi especificamente concebida para pessoas com peles delicadas e sensíveis, para quem mesmo uma pequena quantidade de detergente pode causar alergias ou irritações na pele. Esta função também é recomendada para a lavagem de roupa de criança ou tecidos delicados em geral, ou para quando lava tecidos turcos, uma vez que as fibras tendem a absorver uma elevada quantidade de detergente. Para assegurar a melhor performance das suas lavagens, esta função é sempre activada nos programas de Tecidos Delicados e Lãs/lavagem à mão.</p> | <p><b>TLAČÍTKO "AQUAPLUS"</b></p> <p>Díky novému systému Sensor System je možné pomocí tlačítka provést nový speciální cyklus praní, který je vhodný při praní odolných a směsných tkanin a který pečuje o vlákna a jemnou pokožku toho, kdo je nosí. Použití mnohem většího množství vody a nová kombinace cyklů otáčení bubnu s napouštěním a vypouštěním vody umožňuje dosáhnout dokonale čistého a vymáchaného prádla. Množství vody při praní je nyní vyšší, aby se prací prášek opravdu úplně rozpustil a zaručil tak perfektní účinek praní. Větší množství vody je nyní používáno i v okamžiku máchání tak, aby se odstranily veškeré stopy pracího prostředku z vláken. Tato funkce byla vytvořena speciálně pro osoby s jemnou a citlivou pokožkou, kterým může i minimální zbytek pracího prášku způsobit podráždění nebo alergii. Doporučujeme, abyste tuto funkci používali i při praní dětského oblečení, praní jemného prádla obecně nebo při praní froté prádla, protože vlákna froté mají větší tendenci zachycovat prací prášek. Pro zajištění nejlepších výkonů při praní je tato funkce vždy aktivní u programů Jemné prádlo a Vlna/Ruční praní.</p> | <p><b>"AQUAPLUS" BUTTON</b></p> <p>By pressing this button you can activate a special new wash cycle in the <b>Colourfast and Mixed Fabrics</b> programs, thanks to the new Sensor System. This option treats with care the fibres of garments and the delicate skin of those who wear them. The load is washed in a much larger quantity of water and this, together with the new combined action of the drum rotation cycles, where water is filled and emptied, will give you garments which have been cleaned and rinsed to perfection. The amount of water in the wash is increased so that the detergent dissolves perfectly, ensuring an efficient cleaning action. The amount of water is also increased during the rinse procedure so as to remove all traces of detergent from the fibres. This function has been specifically designed for people with delicate and sensitive skin, for whom even a very small amount of detergent can cause irritation or allergy. You are advised to also use this function for children's clothing and for delicate fabrics in general, or when washing garments made of towelling, where the fibres tend to absorb a greater quantity of detergent. To ensure the best performance for your wash, this function is always activated on the Delicates and Woollens/Handwash programs.</p> |

|  |  |   |   |
|--|--|---|---|
| <p style="text-align: center;"><b>(FR)</b></p> <p><b>LAVAGE EN EAU FROIDE</b><br/> En appuyant sur la touche correspondante on peut faire exécuter tous les cycles de lavage sans le chauffage de l'eau, tandis que toutes les autres caractéristiques restent inchangées (niveau d'eau, temps, rythmes de lavage, etc.).<br/> Les programmes en eau froide sont conseillés pour le lavage de tous les tissus de couleur qui ne supportent pas la température, et pour le lavage de rideaux, fibres synthétiques particulièrement délicates, petits tapis, ou tissus peu sales.</p>  | <p style="text-align: center;"><b>(IT)</b></p> <p><b>LAVAGGIO A FREDDO</b><br/> Inserendo questa funzione si possono eseguire tutti i cicli di lavaggio senza il riscaldamento dell'acqua, mentre rimangono invariate tutte le altre caratteristiche (livello d'acqua, tempi, ritmi di lavaggio ecc.).<br/> I programmi a freddo sono indicati per il lavaggio di tutti i capi di biancheria i cui colori non sono resistenti e per il lavaggio di tende, copriletti, fibre sintetiche particolarmente delicate, piccoli tappeti o tessuti poco sporchi.</p>   | <p style="text-align: center;"><b>E</b></p> |  |
| <p><b>TOUCHE DEPART DIFFERE</b><br/> Cette option permet de programmer le départ du cycle de lavage jusqu'à 24 heures.<br/> Afin d'utiliser cette fonction, suivez la procédure ci-dessous : Choisissez le programme. Pressez le bouton départ différé pour l'activer (h00 apparaît sur l'écran) puis pressez le à nouveau pour choisir un départ différé d'1 heure (h01 apparaît sur l'écran) ; à chaque pression le départ différé augmentera d'1 heure jusqu'à ce que 24h apparaisse sur l'écran, une pression supplémentaire réinitialisera le départ différé.<br/> Confirmez en appuyant sur <b>"START/PAUSE"</b> (la lumière sur l'écran clignotera). Le compte à rebours commencera et à son terme le programme débutera automatiquement.<br/> Il est possible d'annuler le départ différé selon la procédure suivante : Maintenez le bouton appuyé durant 5 secondes jusqu'à ce que l'écran montre les réglages du programme choisi.<br/> A cette étape il est possible soit de lancer le programme en appuyant sur <b>"START/PAUSE"</b> soit d'annuler le départ différé en positionnant le programmeur sur OFF puis en sélectionnant un autre programme.</p> | <p><b>TASTO "PARTENZA DIFFERITA"</b><br/> Questo tasto permette di programmare l'avvio del ciclo di lavaggio con un ritardo massimo di 24h.<br/> Per impostare la partenza ritardata procedere nel seguente modo:<br/> Impostare il programma desiderato.<br/> Premere il pulsante una prima volta per attivarlo (sul display viene visualizzato h00) e premere nuovamente per impostare un ritardo di 1 ora (sul display viene visualizzato h01). ad ogni pressione successiva il ritardo impostato aumenta di 1 ora fino a h24 mentre con un'ulteriore pressione si azzerà la partenza ritardata.<br/> Confermare premendo il tasto <b>"START/PAUSA"</b> (La spia nel display inizia a lampeggiare) per iniziare il conteggio alla fine del quale il programma inizierà automaticamente.<br/> E' possibile annullare la partenza ritardata agendo come segue:<br/> Tenere premuto il tasto per 5 secondi fino a quando sul display non vengono visualizzati i parametri del programma scelto.<br/> A questo punto è possibile iniziare il programma scelto in precedenza premendo il tasto <b>"START/PAUSA"</b> o annullare l'operazione portando il selettore in posizione di OFF e successivamente selezionare un'altro programma.</p> | <p style="text-align: center;"><b>F</b></p> |  |

| PT  | CZ   | EN  |
|---|--|---|
| <p><b>TECLA DE LAVAGEM A FRIO</b></p> <p><i>Com esta função podem-se executar todos os ciclos de lavagem sem aquecimento da água, ficando inalteradas todas as outras características da lavagem, (nível de água, tempos e ritmos de lavagem etc.). Os programas de lavagem a frio são indicados para a lavagem de todas as peças de roupa cujas cores não sejam resistentes a temperaturas elevadas e para a lavagem de cortinas, fibras sintéticas particularmente delicadas, pequenos tapetes ou tecidos pouco sujos.</i></p>  | <p><b>STUDENÉ PRANÍ</b></p> <p>Stisknutím tohoto tlačítka je možno změnit každý program na studené praní beze změny ostatních vlastností (kvalita vody, rychlost otáček, čas atd). Závěsy, malé koberce, ručně vyráběné jemné tkaniny, citlivá barevná oblečení, můžete bezpečně vyprat díky tomuto zařízení.</p>  | <p><b>COLD WASH BUTTON</b></p> <p>By pressing this button it is possible to transform every programme into a cold washing one, without modifying other characteristics (water level, times, rythmes, etc...). Curtains, small carpets, man made delicate fabrics, non coulor fast garments can be safely washed thanks to this new device.</p>  |
| <p><b>BOTÃO “ARRANQUE RETARDADO”</b></p> <p>Este botão permite-lhe programar previamente o ciclo de lavagem e retardar o seu arranque até um máximo de 24 horas.</p> <p>Se quiser retardar o arranque da máquina, proceda da seguinte forma: Regule o programa de lavagem pretendido.</p> <p>Prima o botão uma vez para o activar (no visor fica visível a indicação “h00”); em seguida, volte a premir o botão para regular um retardamento de 1 hora (no visor fica visível a indicação “h01”); de cada vez que premir este botão estará a retardar o arranque do programa em mais uma hora, até no visor ser apresentada a indicação “h24” (retardamento máximo de 24 horas); se, estando esta indicação visível no visor (ou seja, se tiver sido programado um retardamento de 24 horas), voltar a premir o botão, o retardamento é reposto a zeros. Prima o botão “START/PAUSE” (arranque/pausa) para confirmar o retardamento regulado (o indicador luminoso no visor começa a piscar). A contagem de regresso inicia-se e, quando chegar ao fim, o programa seleccionado inicia-se automaticamente.</p> <p>Se quiser, pode cancelar o retardamento do arranque, para o que terá de executar as seguintes operações. Prima o botão e mantenha-o premido durante 5 segundos, até no visor ver as definições relativas ao programa seleccionado. Nesta altura pode premir o botão “START/PAUSE” (arranque/pausa) para desencadear o arranque imediato do programa previamente regulado, ou, em alternativa, pode cancelar o processo, rodando o botão de selecção de programas para a posição “OFF” (desligada) e, se for esse o caso, seleccionando um outro programa.</p> | <p><b>TLAČÍTKO „ODLOŽENÝ START“</b></p> <p>Toto tlačítko umožňuje odložit spuštění pracího programu maximálně o 24 hodin.</p> <p>Pokud si přejete odložit spuštění programu, postupujte následujícím způsobem:</p> <p>Zvolte požadovaný program. Stiskněte tlačítko jednou, abyste jej aktivovali (na displeji se objeví h00). Opětovným stisknutím nastavíte odložení o 1 hodinu, na displeji se objeví h01). Každým dalším stisknutím se odložení prodlouží o 1 hodinu až po h24. V případě dalšího stisknutí se odložený start zruší.</p> <p>Stisknutím tlačítka „START/PAUSA“ (kontrolka na displeji začne blikat) potvrdíte spuštění počítání nastaveného času. Po jeho uplynutí se program automaticky spustí.</p> <p>Odložený start je možné zrušit následovně:</p> <p>Stiskněte tlačítko na 5 sekund, dokud se na displeji nezobrazí parametry zvoleného programu.</p> <p>Stisknutím tlačítka „START/PAUSA“ můžete teď spustit předtím zvolený program. Pokud chcete celý proces zrušit, nastavte ovladač programů do polohy OFF a následně zvolte jiný program.</p> | <p><b>“DELAY START” BUTTON</b></p> <p>This button allows you to pre-programme the wash cycle to delay the start of the cycle for up to 24 hours.</p> <p>To delay the start use the following procedure:</p> <p>Set the required programme. Press the button once to activate it (h00 appears on the display) and then press it again to set a 1 hour delay (h01 appears on the display); the pre-set delay increases by 1 hour each time the button is pressed, until h24 appears on the display, at which point pressing the button again will reset the delay start to zero.</p> <p>Confirm by pressing the “START/PAUSE” button (the light on the display starts to flash). The countdown will begin and when it has finished the programme will start automatically.</p> <p>It is possible to cancel the delay start by taking the following action:</p> <p>Press and hold the button for 5 seconds until the display will show the settings for the programme selected.</p> <p>At this stage it is possible to start the programme previously selected by pressing the “START/PAUSE” button or to cancel the process by setting the selector to the OFF position and then selecting another programme.</p> |

(FR)

### TOUCHE "ESSORAGE"

La phase d'essorage est très importante pour la préparation à un bon séchage et votre modèle est doté d'une grande flexibilité pour satisfaire chaque exigence.

En agissant sur cette touche vous pouvez réduire la vitesse maximale possible pour le programme sélectionnée, jusqu'à une complète élimination de l'essorage. Pour réactiver l'essorage, il est suffisant de presser la touche de nouveau, jusqu'à atteindre la vitesse choisie.

**Pour la sauvegarde des tissus, il n'est pas possible d'augmenter la vitesse d'essorage, au-delà de celle qui est indiquée automatiquement au moment de la sélection du programme.**

Il est toujours possible de modifier la vitesse d'essorage, sans mettre la machine en PAUSE.

**NOTE:**  
LA MACHINE EST DOTÉE D'UN DISPOSITIF ÉLECTRONIQUE QUI EMPECHE LE DÉPART DE L'ESSORAGE SI LES CHARGES SONT MAL RÉPARTIES ET LIMITE LES VIBRATIONS ET LE BRUIT DURANT LE LAVAGE.

(IT)

### TASTO SELEZIONE CENTRIFUGA

La fase di centrifuga è molto importante per la preparazione ad una buona asciugatura ed il vostro modello è dotato della massima flessibilità per ogni vostra esigenza.

Premendo questo tasto, si può ridurre la massima velocità di centrifuga possibile per il programma selezionato, fino alla sua completa esclusione. Per riattivare la centrifuga, è sufficiente premere nuovamente il tasto, fino al raggiungimento della velocità scelta.

**Per la salvaguardia dei tessuti, non è possibile aumentare la velocità oltre quella automaticamente indicata al momento della selezione del programma.**

È possibile modificare la velocità della centrifuga in qualsiasi momento, anche senza portare la macchina in PAUSA.

**NOTA:**  
IL MODELLO È DOTATO DI UN PARTICOLARE DISPOSITIVO ELETTRONICO CHE IMPEDISCE LA PARTENZA DELLA CENTRIFUGA CON CARICHI PARTICOLARMENTE SBILANCIATI. QUESTO SERVE A MIGLIORARE LE VIBRAZIONI, LA SILENZIOSITÀ E LA DURATA DELLA LAVABIANCHERIA.

G





(PT)

### TECLA VELOCIDADE DE CENTRIFUGAÇÃO

O ciclo de centrifugação é muito importante para remover a maior quantidade de água possível da roupa, sem danificar os tecidos. Poderá ajustar a velocidade de centrifugação de acordo com as suas necessidades. Pressionando esta tecla, é possível reduzir a velocidade de centrifugação máxima, e se desejar, cancelar o ciclo de centrifugação. Para reactivar o ciclo de centrifugação basta pressionar a tecla até encontrar a velocidade de centrifugação desejada. Para não danificar os tecidos, não é possível aumentar a velocidade de centrifugação além da velocidade estabelecida automaticamente na selecção do programa.

É possível modificar a velocidade de centrifugação a qualquer momento, mesmo sem colocar a máquina em pausa.

**NOTA:**  
O MODELO ESTÁ EQUIPADO COM UM DISPOSITIVO ELECTRÓNICO ESPECIAL QUE IMPEDE O CICLO DE CENTRIFUGAÇÃO CASO AS CARGAS FOREM DESEQUILIBRADAS. TAL CONDUZ A UMA REDUÇÃO DE RUÍDOS E DE VIBRAÇÕES, CONTRIBUINDO PARA UM MAIOR SILÊNCIO E UMA MAIOR DURAÇÃO DA MÁQUINA DE LAVAR.

(CZ)

### TLAČÍTKO VOLBA ODSŤŘEDĚNÍ

Fáze odstředování je velmi důležitá pro přípravu dobrého usušení. Váš model je vybaven tak, aby byl schopen vyhovět všem Vaším potřebám. Stisknutím tohoto tlačítka lze omezovat maximální rychlost odstředování, kterou je možné použít pro zvolený program, až do úplného vyřazení odstředování. Pro nově spuštění odstředování stačí znovu stisknout tlačítko a nastavit ho až na požadovanou rychlost. **Pro ochranu tkanin není možné nastavit rychlost vyšší, než je rychlost, která se automaticky stanovuje v okamžiku zvolení programu.**

Rychlost odstředování je možné změnit kdykoli, spotřebič nemusí být v režimu PAUSA.

**POZNÁMKA:**  
PRAČKA JE VYBAVENA SPECIÁLNÍM ELEKTRONICKÝM ZAŘÍZENÍM, KTERÉ CHRÁNÍ PŘED NADMĚRNÝMI VIBRACEMI A HLUKEM BĚHEM ODSŤŘEDOVÁNÍ, POKUD SPATNÝM ROZLOŽENÍM PRÁDLA DOJDE V BUBNU K NEVYVÁŽENOSTI NÁPLNĚ. PRODLOUŽÍ SE TAK ŽIVOTNOST PRAČKY.

(EN)

### SPIN SPEED BUTTON

The spin cycle is very important to remove as much water as possible from the laundry without damaging the fabrics. You can adjust the spin speed of the machine to suit your needs.

By pressing this button, it is possible to reduce the maximum speed, and if you wish, the spin cycle can be cancelled.

To reactivate the spin cycle is enough to press the button until you reach the spin speed you would like to set.

**For not damage the fabrics, it is not possible to increase the speed over that automatically suitable during the selection of the program.**

It is possible to modify the spin speed in any moment, also without to pause the machine.

**NOTE:**  
THE MACHINE IS FITTED WITH A SPECIAL ELECTRONIC DEVICE, WHICH PREVENTS THE SPIN CYCLE SHOULD THE LOAD BE UNBALANCED. THIS REDUCES THE NOISE AND VIBRATION IN THE MACHINE AND SO PROLONGS THE LIFE OF YOUR MACHINE.

(FR)

### ECRAN DIGITAL

Cet écran électronique permet une information constante envers l'utilisateur:

#### 1) VITESSE D'ESSORAGE

Lors de la sélection du programme un voyant indiquera la vitesse d'essorage maximum. Chaque pression du bouton entrainera une réduction de 100 tours/minute jusqu'à la vitesse minimum de 400 tours/minutes ou jusqu'à une complète élimination de l'essorage.

#### 2) TEMOIN DEPART DIFFERE

Ce témoin clignote lorsque le départ différé a été activé

#### 3) TEMOIN DE VERROUILLAGE DE PORTE

Le voyant lumineux s'allume lorsque la porte est totalement fermée et que la machine est en marche. Lorsque la touche "MARCHÉ" est enfoncée sur la machine et que la porte est fermée, l'indicateur clignote temporairement puis s'allume.

**Si la porte n'est pas fermée, le voyant lumineux continue de clignoter.**

Un dispositif de sécurité spécial vous empêche d'ouvrir la porte immédiatement après la fin du cycle. Attendez 2 minutes après la fin du cycle de lavage et assurez-vous que le témoin est éteint avant d'ouvrir la porte. Par mesure de sécurité, vérifiez qu'il n'y a plus d'eau dans le tambour. A la fin du cycle, tournez le sélecteur de programmes à la position OFF.

(IT)

### DISPLAY DIGIT

Il sistema di segnalazione del display consente di essere costantemente informati sul funzionamento dell'apparecchio:

#### 1) GIRI CENTRIFUGA

Una volta selezionato il programma, sul display apparirà la massima velocità consentita di centrifuga per quel programma. Premendo ripetutamente il pulsante di centrifuga, la velocità diminuirà ogni volta di 100 g/m. La velocità minima consentita è di 400 g/m, oppure è possibile escludere la centrifuga premendo ripetutamente il pulsante di selezione della centrifuga.

#### 2) SPIA PARTENZA RITARDATA

Lampeggia quando è impostata la partenza ritardata.

#### 3) SPIA PORTA BLOCCATA

La spia è illuminata quando l'oblò è chiuso correttamente e la macchina è accesa.

Dopo aver premuto il tasto AVVIO/PAUSA inizialmente la spia lampeggia per poi diventare fissa sino alla fine del lavaggio.

**Nel caso in cui l'oblò non sia chiuso correttamente la spia continuerà a lampeggiare.**

Uno speciale dispositivo di sicurezza impedisce che l'oblò possa venire aperto immediatamente dopo la fine di un ciclo di lavaggio, attendere 2 minuti che la spia si spenga e quindi spegnere la macchina portando la manopola programmi in posizione di OFF.

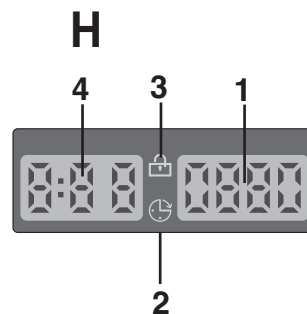

(PT)

### VISOR "DIGITAL"

O sistema de transmissão de informações do visor permite-lhe manter-se constantemente informado sobre o estado da máquina:

#### 1) VELOCIDADE DE CENTRIFUGAÇÃO

Depois de o programa ter sido seleccionado, é apresentada no visor a velocidade de centrifugação máxima admitida para esse programa. Cada pressão no botão de selecção da velocidade de centrifugação reduz a velocidade de centrifugação em 100 rpm. A velocidade de centrifugação mínima admitida é de 400 rpm, sendo que, em alternativa, também é possível suprimir a centrifugação final, para o que basta premir repetidamente o botão de selecção da velocidade de centrifugação.

#### 2) INDICADOR LUMINOSO DE ARRANQUE RETARDADO

Este indicador luminoso fica a piscar sempre que tiver sido programado um arranque retardado do programa.

#### 3) INDICADOR DE FECHO DE PORTA

O indicador luminoso de "fecho de porta" acende quando a porta está totalmente fechada e a máquina está pronta para começar.

Quando o botão de "INÍCIO" é pressionado com a porta da máquina fechada, o indicador luminoso piscará momentaneamente e depois ficará ligado.

**Se a porta não estiver fechada, o indicador luminoso continuará a piscar.**

Um dispositivo especial de segurança previne que a porta abra de imediato ao fim do ciclo de lavagem. Espere 2 minutos depois do ciclo de lavagem ter terminado, e a luz de fecho de porta desligar-se-á antes da porta se abrir. No fim do ciclo de lavagem, rode o selector de programas para a posição "OFF".

(CZ)

### DISPLEJ „DIGIT“

Signalizační systém displeje neustále informuje o činnosti pračky:

#### 1) OTÁČKY Odstředování

Po zvolení pracovního programu se na displeji objeví maximální povolená rychlost odstředování pro daný program. Každým dalším stisknutím tlačítka odstředování se rychlost sníží o 100 g/m. Nejnižší povolená rychlost je 400 ot/min. Odstředování je možné zrušit opětovným stisknutím tlačítka na volbu odstředování.

#### 2) KONTROLKA „ODLOŽENÝ START“

Tato kontrolka svítí tehdy, když je nastavené posunutí spuštění pracovního programu.

#### 3) KONTROLKA ZAMČENÁ DVÍŘKA

Kontrolka svítí, pokud jsou dvířka správně zavřena a pračka je zapnutá.

Po stisknutí tlačítka START/PAUSA nejdříve kontrolka bliká, po chvíli se rozsvítí trvale a svítí až do konce praní.

**V případě, že dvířka nebyla zavřena správně, kontrolka bude nadále blikat.**

Speciální bezpečnostní zařízení zabraňuje, aby se dvířka mohla otevřít okamžitě po končení pracovního cyklu. Počkejte 2 minuty, až kontrolka zhasne, pak vypněte pračku nastavením voliče programů do vypnuté polohy OFF.

(EN)

### "DIGITAL" DISPLAY

The display's indicator system allows you to be constantly informed about the status of the machine:

#### 1) SPIN SPEED

Once the programme has been selected, the maximum spin speed allowed for that programme appears on the display. Pressing the spin button will reduce the speed by 100 rpm each time the button is pressed. The minimum speed allowed is 400 rpm, or it is possible to omit the spin by pressing the spin button repeatedly.

#### 2) DELAY START LIGHT

This flashes when delay start has been set.

#### 3) DOOR LOCKED INDICATOR

The "Door Locked" indicator light is illuminated when the door is fully closed and the machine is ON. When START is pressed on the machine with the door closed the indicator will flash momentarily and then illuminate.

**If the door is not closed the indicator will continue to flash.**

A special safety device prevents the door from being opened immediately after the end of the cycle. Wait for 2 minutes after the wash cycle has finished and the Door Locked light has gone out before opening the door. At the end of cycle turn the programme selector to OFF.

(FR)

#### 4) TEMPS RESTANT

Lors de la sélection d'un programme, l'écran indiquera automatiquement la durée du cycle de lavage cette dernière peut varier selon les options choisies.

La machine calcule la durée du programme sélectionné sur la base d'une charge standard; pendant le cycle, la machine rectifie cette durée selon la taille et la composition de la charge.

(IT)

#### 4) DURATA CICLO

Al momento della selezione di un programma, verrà automaticamente indicata la durata del ciclo che potrà variare a seconda delle opzioni che verranno selezionate. Dopo l'avvio del programma vi terrà costantemente informati sul tempo restante alla fine del lavaggio.

L'apparecchio calcola tale tempo in base a un carico standard, ma durante il ciclo la macchina corregge il tempo a seconda del volume e della composizione del carico.

H

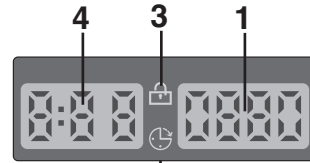

2

(PT)

4) DURAÇÃO DO CICLO  
Sempre que um programa é seleccionado é automaticamente apresentada no visor a duração do ciclo, que pode variar em função das opções seleccionadas. Depois de o programa se iniciar, o utilizador é constantemente mantido ao corrente do tempo que falta até ao fim da lavagem.

A máquina calcula o tempo na base de um carregamento standard, no entanto no decorrer do ciclo a máquina corrigirá o tempo segundo o volume e a composição do carregamento.

(CZ)

4) DÉLKA CYKLU  
V momentu zvolení pracího programu se automaticky zobrazí délka cyklu, která se může měnit v závislosti od jednotlivých zvolených funkcí.

Na základě standardní náplně spotřebič propočítá délku prání, která se v průběhu pracího cyklu upraví podle objemu a složení náplně.

(EN)

4) CYCLE DURATION  
When a programme is selected the display automatically shows the cycle duration, which can vary, depending on the options selected. Once the programme has started you will be kept informed constantly of the time remaining to the end of the wash.

The appliance calculates the time to the end of the selected programme based upon a standard loading, during the cycle, the appliance corrects the time to that applicable to the size and composition of the load.

QUELLAVELINGE.COM

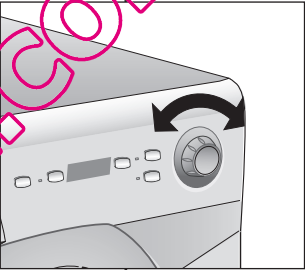
|  |   |  |
|--|---|--|
| <p style="text-align: center;">FR</p> <p><b>LES VOYANTS DES TOUCHES</b></p> <p>Ces témoins s'allument lorsque qu'une option est choisie<br/>Si une option est incompatible avec le programme, le témoin de l'option clignotera puis s'éteindra.</p>  | <p style="text-align: center;">IT</p> <p><b>SPIE TASTI</b></p> <p>Si accendono quando i rispettivi tasti vengono premuti.<br/>Nel caso in cui sia stata selezionata un'opzione non compatibile con il programma scelto la luce sul pulsante prima lampeggia e dopo si spegne.</p>   | <p style="text-align: center;">M</p>   |
| <p><b>MANETTE DES PROGRAMMES DE LAVAGE AVEC OFF</b></p> <div style="border: 1px solid black; padding: 5px; margin: 5px 0;"> <p>LORSQUE LE SELECTEUR EST POSITIONNE SUR UN PROGRAMME, L'ECRAN MONTRE LES DETAILS DU CYCLE CHOISI. EN FIN DE CYCLE OU LORSQUE LA MACHINE EST RESTEE INACTIVE, LA LUMINOSITE DE L'ECRAN DIMINUE PROGRESSIVEMENT DANS UN SOUCI D'ECONOMIES D'ENERGIE.<br/>N.B. AFIN D'ETEINDRE COMPLETEMENT LA MACHINE, PLACER LE SELECTEUR SUR " OFF "</p> </div> <p>Appuyez sur la touche "<b>MARCHE/PAUSE</b>" pour commencer le cycle.</p> <p>Le cycle de lavage se réalisera avec la manette des programmes arrêtée sur le programme sélectionné jusqu'à la fin de celui-ci.</p> <p>A la fin du lavage, mettez la machine à l'arrêt en tournant la manette programmes sur la position "OFF"</p> <div style="border: 1px solid black; padding: 5px; margin: 5px 0;"> <p><b>NOTE: LORS DE LA MISE EN MARCHE DU CYCLE DE LAVAGE SUIVANT, LE SELECTEUR DE PROGRAMME DOIT ETRE REMIS EN POSITION OFF AVANT DE SELECTIONNER ET DE LANCER LE PROGRAMME SUIVANT.</b></p> </div> | <p><b>MANOPOLA PROGRAMMI CON OFF</b></p> <div style="border: 1px solid black; padding: 5px; margin: 5px 0;"> <p>RUOTANDO LA MANOPOLA IL DISPLAY SI ILLUMINA VISUALIZZANDO I PARAMETRI DEL PROGRAMMA SCELTO. A FINE CICLO O DOPO UN PERIODO DI INATTIVITÀ, LA LUMINOSITÀ DEL DISPLAY DIMINUISCE PER UN RISPARMIO ENERGETICO.<br/>N.B. PER SPEGNERE LA MACCHINA RUOTARE LA MANOPOLA PROGRAMMI SULLA POSIZIONE "OFF".</p> </div> <p>Premere il tasto "<b>Avvio/Pausa</b>" per iniziare il ciclo di lavaggio</p> <p>Il ciclo di lavaggio avverrà con la manopola programmi ferma sul programma selezionato sino alla fine del lavaggio.</p> <p>A fine ciclo spegnere la lavabiancheria portando la manopola programmi in posizione "OFF".</p> <div style="border: 1px solid black; padding: 5px; margin: 5px 0;"> <p><b>NOTA: LA MANOPOLA PROGRAMMI DEVE ESSERE SEMPRE PORTATA IN POSIZIONE DI OFF ALLA FINE DI UN LAVAGGIO E PRIMA DI SELEZIONARNE UNO NUOVO.</b></p> </div> | <p style="text-align: center;">N</p> <div style="text-align: center;">  </div> |

| <p style="text-align: center;">(PT)</p> <p><b>LUZES DAS TECLAS</b></p> <p>Estes indicadores luminosos acendem-se sempre que os botões a que estão associados são premidos. Se for seleccionada uma opção que não é compatível com o programa seleccionado, o indicador luminoso do botão da opção em causa pisca e depois apaga-se.</p>  | <p style="text-align: center;">(CZ)</p> <p><b>KONTROLKY TLAČÍTEK</b></p> <p>Tyto kontrolky se rozsvítí tehdy, když stisknete příslušná tlačítka. Pokud zvolíte funkci, kterou není možné kombinovat s nastaveným programem, příslušná kontrolka bude nejdříve blikat a poté zhasne.</p>   | <p style="text-align: center;">(EN)</p> <p><b>BUTTONS INDICATOR LIGHT</b></p> <p>These light up when the relevant buttons are pressed. If an option is selected that is not compatible with the selected programme then the light on the button first flashes and then goes off.</p>  |
|--|---|---|
| <p><b>PROGRAMA SELECTOR COM A POSIÇÃO "OFF".</b></p> <div style="border: 1px solid black; padding: 5px; margin-top: 10px;"> <p><b>SEMPRE QUE O BOTÃO DESELECCÃO DE PROGRAMAS É RODADO, O VISOR ILUMINA-SE PARA MOSTRAR AS DEFINIÇÕES PARA O PROGRAMA SELECCIONADO. PARA UMA POUPANÇA ENERGETICA, NO FINAL DO CICLO, OU PARA UM PERÍODO INACTIVO, O NÍVEL DE CONTRASTE NO VISOR SERÁ REDUZIDO.</b></p> <p><b>NOTA: PARA DESLIGAR A MÁQUINA TEM DE RODAR O BOTÃO DE SELECCÃO DE PROGRAMAS PARA A POSIÇÃO "OFF" (DESLIGADA).</b></p> </div> <p><i>Pressione a tecla "Start/Pause" para iniciar o ciclo seleccionado.</i></p> <p><i>O botão mantém-se intacto, mesmo quando o programa está a decorrer.</i></p> <p><i>No fim do programa desligue a máquina de lavar rodando o selector para a posição "OFF".</i></p> <div style="border: 1px solid black; padding: 5px; margin-top: 10px;"> <p><b>NOTA: O SELECTOR DE PROGRAMAS DEVERÁ SER DODADO ATÉ À POSIÇÃO "OFF" NO FIM DE CADA CICLO DE LAVAGEM OU QUANDO RECOMEÇAR UM OUTRO CICLO, OU OUTRO PROGRAMA.</b></p> </div> | <p><b>VOLIČ PROGRAMŮ S OFF</b></p> <div style="border: 1px solid black; padding: 5px; margin-top: 10px;"> <p><b>OTOČENÍM OVLADAČE PROGRAMŮ SE DISPLEJ ROZSVÍTÍ A ZOBRAZÍ SE PARAMETRY ZVOLENÉHO PROGRAMU. NA KONCI CYKLU NEBO PO NEČINNOSTI Z DŮVODU ENERGETICKÉ ÚSPORY POKLESNE INTENZITA SVÍTIVOSTI DISPLEJE. UPOZORNĚNÍ: PRAČKU VYPNETE OTOČENÍM OVLADAČE PROGRAMŮ DO POLOHY „OFF“.</b></p> </div> <p>Stiskněte tlačítko "Start/Pausa" a spusíte cyklus praní.</p> <p>Prací cyklus probíhá s voličem programů nastaveným na určitém programu, a to až do konce praní.</p> <p>Po ukončení cyklu vypněte pračku nastavením voliče programu do polohy "OFF".</p> <div style="border: 1px solid black; padding: 5px; margin-top: 10px;"> <p><b>POZNÁMKA: VOLIČ PROGRAMŮ MUSÍ BÝT PO UKONČENÍ PRANÍ VŽDY PŘESTAVEN DO POLOHY OFF, TEPRVE PAK MŮŽETE ZVOLIT NOVÝ PROGRAM.</b></p> </div> | <p><b>PROGRAMME SELECTOR WITH OFF POSITION</b></p> <div style="border: 1px solid black; padding: 5px; margin-top: 10px;"> <p><b>WHEN THE PROGRAMME SELECTOR IS TURNED THE DISPLAY LIGHTS UP TO SHOW THE SETTINGS FOR THE PROGRAMME SELECTED. FOR ENERGY SAVING, AT THE END OF THE CYCLE OR WITH AN INACTIVITY PERIOD, THE DISPLAY LEVEL CONTRAST WILL DECREASE. N.B. TO SWITCH THE MACHINE OFF, TURN THE PROGRAMME SELECTOR TO THE "OFF" POSITION.</b></p> </div> <p>Press the "Start/Pause" button to start the selected cycle.</p> <p>The programme carries out with the programme selector stationary on the selected programme till cycle ends.</p> <p>Switch off the washing machine by turning the selector to OFF.</p> <div style="border: 1px solid black; padding: 5px; margin-top: 10px;"> <p><b>NOTE: THE PROGRAMME SELECTOR MUST BE RETURN TO THE OFF POSITION AT THE END OF EACH CYCLE OR WHEN STARTING A SUBSEQUENT WASH CYCLE PRIOR TO THE NEXT PROGRAMME BEING SELECTED AND STARTED.</b></p> </div> |

CHAPITRE 7



TABLEAU DES PROGRAMMES

| PROGRAMME POUR:   |  | MANETTE DES PROGRAMMES DE LAVAGE SUR: | CHARGE MAXI kg | TEMP. °C | CHARGE DE LESSIVE |   |
|---|--|---------------------------------------|----------------|----------|-------------------|---|
|   |  |                                       |                |          | I                 |   |
| <b>Tissus résistants</b><br>Coton, lin, chanvre                               | Blanc                                  | 90°                                   | 4              | 90°      | ●                 | ● |
| Coton, mixte  | Couleurs résistantes                   | **                                    | 4              | 60°      | ●                 | ● |
|   | Couleurs résistantes                   | **                                    | 4              | 40°      | ●                 | ● |
|   | Couleurs délicates                     | 30°                                   | 4              | 30°      | ●                 | ● |
| <b>Tissus mixtes et Synthétiques</b><br>Synthétiques (Nylon, mixtes de coton) | Couleurs résistantes                   | 50°                                   | 2              | 50°      | ●                 | ● |
|   | Couleurs délicates                     | 40°                                   | 2              | 40°      | ●                 | ● |
| Mixtes, Synthétiques délicats   | Chemises                               | 30°                                   | 2              | 30°      | ●                 | ● |
| <b>Tissus très délicats</b><br>Laine Synthétiques acryliques                  | Délicat                                | 30°                                   | 2              | 30°      | ●                 | ● |
|   | Laine "lavable en machine" Lavage main | 30°                                   | 1              | 30°      | ●                 | ● |
| <b>Spéciaux</b>   | EcoMix 20°                             | <b>EcoMix 20°</b>                     | 4              | 20°      | ●                 | ● |
|   | Essorage Energique/Unique ment vidange | &                                     | -              | -        |                   |   |
|   | Rinçage                                |                                       | -              | -        |                   | ● |
|   | Tissus résistants<br>Tissus mixtes     | 14'                                   | 1              | 30°      | ●                 | ● |
|   | Tissus résistants<br>Tissus mixtes     | 30' ■                                 | 2              | 30°      | ●                 | ● |
|   | Tissus résistants                      | 59'                                   | 2              | 40°      | ●                 | ● |



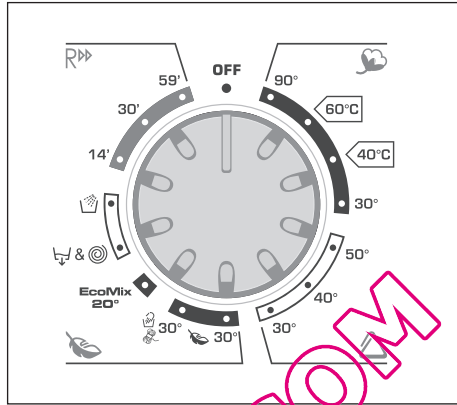
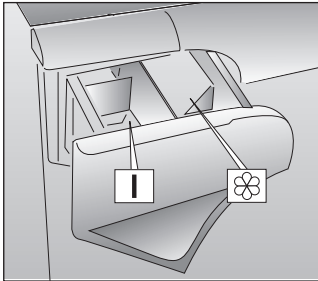

### Notes importantes





\*\* Programmes coton standard selon EU No 1015/2010 et No 1061/2010

PROGRAMME COTON à 60°C  
PROGRAMME COTON à 40°C

Ces programmes sont prévus pour laver du linge normalement sal. Ils sont les plus performants en termes de consommation d'eau et d'énergie pour laver du linge en coton. Ces programmes spécifiques ont été développés pour être conformes aux préconisations de température inscrites sur les étiquettes des vêtements. La température de l'eau peut légèrement varier suivant la température déclarée.

- Le programme "Rapide 30 minutes" peut également servir de pré-lavage en cas de linge très sale, avant de sélectionner le programme de lavage principal.

TABELLA PROGRAMMI

| PROGRAMMA PER:  | SELEZIONE PUNTAZIONE MANOPOLA PROGRAMMI SU:  | CARICO MAX kg     | TEMP. °C | CARICO DETERSIVO |     |
|---|--|-------------------|----------|------------------|-----|
|   |  |                   |          | I                | ☼   |
| <b>Tessuti resistenti</b><br><i>Cotone, lino, canapa</i>                                  | Bianchi  | 90°               | 4        | 90°              | ● ● |
| <i>Cotone, misti</i>  | Colorati resistenti  | 60°C **           | 4        | 60°              | ● ● |
|   | Colorati resistenti  | 40°C **           | 4        | 40°              | ● ● |
|   | Colorati delicati  | 30°               | 4        | 30°              | ● ● |
| <b>Tessuti misti e sintetici</b><br><i>Sintetici (Nylon Perlon) misti di cotone</i>       | Colorati resistenti  | 50°               | 2        | 50°              | ● ● |
|   | Colorati delicati  | 40°               | 2        | 40°              | ● ● |
| <i>Misti, sintetici delicati</i>  | camicie                                       | 30°               | 2        | 30°              | ● ● |
| <b>Tessuti delicati</b><br><i>Biancheria in lana Sintetici (Dralon, Acrylic, Trevira)</i> | Delicati                                      | 30°               | 2        | 30°              | ● ● |
|   | Lana "lavabile in lavatrice" Lavaggio a mano  | 30°               | 1        | 30°              | ● ● |
| <b>Speciali</b>   | EcoMix 20°   | <b>EcoMix 20°</b> | 4        | 20°              | ● ● |
|   | Centrifuga forte/ Solo scarico                |                   | -        | -                |     |
|   | Risciacqui                                    |                   | -        | -                | ●   |
|   | Tessuti resistenti/misti   | 14'               | 1        | 30°              | ● ● |
|   | Tessuti resistenti/misti   | 30' ■             | 2        | 30°              | ● ● |
| Tessuti resistenti  | 59'  | 2                 | 40°      | ● ●              |     |

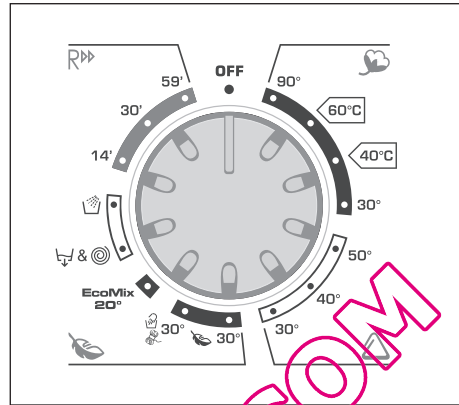
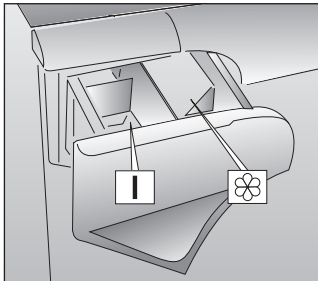

### Note da considerare

\*\* PROGRAMMI COTONE DI PROVA SECONDO (EU) No 1015/2010 e No 1061/2010.

PROGRAMMA COTONE con temperatura di 60°C  
 PROGRAMMA COTONE con temperatura di 40°C

Questi programmi sono indicati per lavare capi di cotone normalmente sporchi e sono i più efficienti in termine di consumo combinato di acqua e energia per lavaggi di biancheria in cotone.





Questi programmi sono stati sviluppati per essere conformi con le temperature di lavaggio delle etichette degli indumenti e la temperatura effettiva dell' acqua potrebbe differire leggermente da quella dichiarata dal ciclo.

- Il programma "Rapido 30 minuti" può essere, inoltre, utilizzato come ciclo di prelavaggio nel caso di carichi particolarmente sporchi selezionando successivamente il programma principale desiderato.

**CAPÍTULO 7**

(PT)

**TABELA DE PROGRAMAS DE LAVAGEM**

| PROGRAMA PARA   | SELECTOR DE PROGRAMAS:   | QUANTIDADE DE MÁXIMA DE ROUPA kg  | TEMPERATURA °C | COLOCAÇÃO DO DETERGENTE NA GAVETA |     |
|---|--|---|----------------|-----------------------------------|-----|
|   |  |   |                | I                                 | ☼   |
| <b>Tecidos resistentes</b><br><i>Algodão, linho</i>   | Branco   | 90°   | 4              | 90°                               | ● ● |
| <i>Algodão, tecidos mistos</i>  | Tecidos coloridos  | 60°C **   | 4              | 60°                               | ● ● |
|   | Tecidos coloridos  | 40°C **   | 4              | 40°                               | ● ● |
|   | Tecidos normais  | 30°   | 4              | 30°                               | ● ● |
| <b>Tecidos mistos e sintéticos</b><br><i>Sintéticos (nylon, perlon) mistos de algodão</i><br><br><i>Mistos, sintéticos, delicados</i> | Tecidos coloridos  | 50°   | 2              | 50°                               | ● ● |
|   | Tecidos normais  | 40°   | 2              | 40°                               | ● ● |
|   | Camisas                                 | 30°   | 2              | 30°                               | ● ● |
| <b>TECIDOS MUITO DELICADOS</b><br><i>Lãs Sintéticos (dralon, acrílico, trevira)</i>   | Tecidos delicados                       | 30°   | 2              | 30°                               | ● ● |
|   | Lãs "laváveis a máquina" Lavagem a mão  | 30°   | 1              | 30°                               | ● ● |
| <b>Especiais</b>  | EcoMix 20°   | <b>EcoMix 20°</b>   | 4              | 20°                               | ● ● |
|   | Centrifugação/ Despejo simples da água   |  | -              | -                                 |     |
|   | Enxaguamentos  |  | -              | -                                 | ●   |
|   | Tecidos mistos e resistentes   | 14'   | 1              | 30°                               | ● ● |
|   | Tecidos mistos e resistentes   | 30' ■   | 2              | 30°                               | ● ● |
|   | Tecidos resistentes  | 59'   | 2              | 40°                               | ● ● |

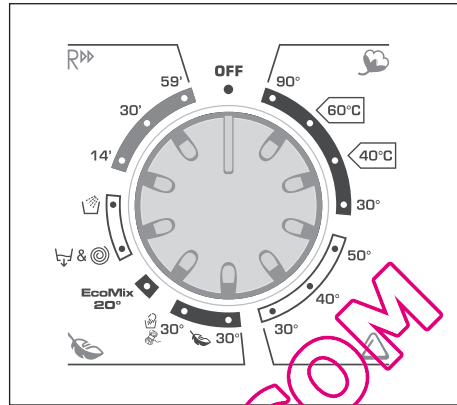
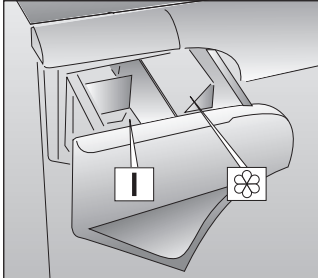

### Observações importantes







\*\* PROGRAMAS DE ALGODÕES STANDARD EM CONFORMIDADE COM (EU) Nº 1015/2010 E Nº 1061/2010

PROGRAMA DE ALGODÃO COM TEMPERATURA A 60°C  
PROGRAMA DE ALGODÃO COM TEMPERATURA A 40°C

Estes programas são adequados para lavar roupas em algodão com sujidade normal, são os programas mais eficientes em termos de consumos de energia e água para a lavagem de roupas em algodão.

Estes programas foram desenvolvidos para serem compatíveis com a temperatura na etiqueta de lavagem de roupas e a temperatura da água pode diferir ligeiramente da temperatura declarada do ciclo.

- Caso as peças de roupa a lavar estejam realmente muito sujas, este programa rápido de 30 minutos também pode ser utilizado como um ciclo de pré-lavagem, tendo de ser seleccionado antes do programa de lavagem principal.

| PROGRAM PRO   |  | VOLBA<br>UKAZATELE<br>VOLIČE<br>PROGRAMŮ<br>NA:   | MAX.<br>NÁPLŇ<br>kg | VOLBA<br>TEPLoty<br>°C | NÁSYPKA PRACÍCH<br>PROSTŘEDKŮ |   |
|---|--|---|---------------------|------------------------|-------------------------------|---|
|   |  |   |                     |                        | I                             | ☼ |
| <i>Odolné tkaniny</i><br>Bavlna, len  | Bílé tkaniny   | 90°   | 4                   | 90°                    | ●                             | ● |
| Bavlna, směsné  | Barevné odolné<br>tkaniny  | 60°C **   | 4                   | 60°                    | ●                             | ● |
|   | Barevné odolné<br>tkaniny  | 40°C **   | 4                   | 40°                    | ●                             | ● |
|   | Jemné barevné<br>tkaniny   | 30°   | 4                   | 30°                    | ●                             | ● |
| <i>Směsné a syntetické<br/>tkaniny</i><br>Syntetické tkaniny<br>(silon, perlon), směsná<br>bavlna | Barevné odolné<br>tkaniny  | 50°   | 2                   | 50°                    | ●                             | ● |
|   | Jemné barevné<br>tkaniny   | 40°   | 2                   | 40°                    | ●                             | ● |
| Směsné, jemné<br>syntetické   | Košile  | 30°   | 2                   | 30°                    | ●                             | ● |
| <i>Velmi jemné tkaniny</i>  | Jemné tkaniny  |  30°   | 2                   | 30°                    | ●                             | ● |
|   | Vlna určená k praní<br>v pračce<br>Ruční praní   |  30°   | 1                   | 30°                    | ●                             | ● |
| <b>Speciální programy</b>   | EcoMix 20°   | <b>EcoMix<br/>20°</b>   | 4                   | 20°                    | ●                             | ● |
|   | Intenzivní<br>odstředění /<br>Pouhé vypuštění<br>vody                                      |  &  | -                   | -                      |                               |   |
|   | Máchání  |    | -                   | -                      |                               | ● |
|   | Odolné tkaniny/<br>Směsné a<br>syntetické tkaniny  | 14'   | 1                   | 30°                    | ●                             | ● |
|   | Odolné tkaniny/<br>Směsné a<br>syntetické tkaniny  | 30' ■   | 2                   | 30°                    | ●                             | ● |
| Odolné tkaniny  | 59'  | 2   | 40°                 | ●                      | ●                             |   |

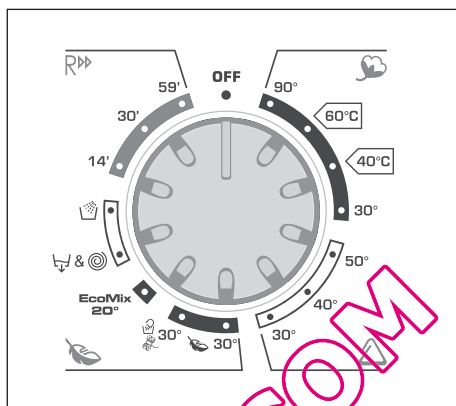
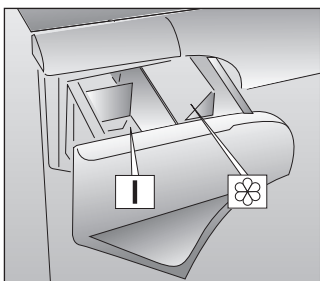

Prosím, přečtěte si tyto poznámky:

\*\* TESTOVÁNÍ PROGRAMŮ NA BAVLNU DLE (EU) č. 1048/2010 a č. 1061/2010.

PROGRAM BAVLNA při teplotě 60°C  
PROGRAM BAVLNA při teplotě 40°C

Tyto programy jsou vhodné pro praní běžně znečištěného bavlněného prádla a jsou nejúčinnější s ohledem na kombinovanou spotřebu vody a energie pro praní bavlny.

Tyto programy byly vytvořeny v souladu s popisky teplot praní na oblečení a skutečná teplota vody může být mírně odlišná od té deklarované v cyklu.

- Tento 30 minutový program je možné použít také pro přeprání silně zašpiněného prádla před nastavením hlavního pracovního programu.

**CHAPTER 7****TABLE OF PROGRAMMES**

| PROGRAM FOR:  | PROGRAMME SELECTOR ON:                   | WEIGHT MAX kg     | TEMP. °C | CHARGE DETERGENT |     |
|---|--|-------------------|----------|------------------|-----|
|   |  |                   |          | I                |     |
| <b>Resistant fabrics</b><br>Cotton, linen                                       | Whites                                   | 90°               | 4        | 90°              | ● ● |
| Cotton, mixed   | Fast coloureds                           | **                | 4        | 60°              | ● ● |
|   | Fast coloureds                           | **                | 4        | 40°              | ● ● |
|   | Non fast coloureds                       | 30°               | 4        | 30°              | ● ● |
| <b>Mixed fabrics and synthetics</b><br>Synthetics (nylon, perlon), mixed cotton | Fast coloureds                           | 50°               | 2        | 50°              | ● ● |
|   | Non fast coloureds                       | 40°               | 2        | 40°              | ● ● |
| Mixed, delicate synthetics  | Shirts                                   | 30°               | 2        | 30°              | ● ● |
| <b>Very delicate fabrics</b>  | Delicates                                | 30°               | 2        | 30°              | ● ● |
|   | "MACHINE WASHABLE" woollens<br>Hand wash | 30°               | 1        | 30°              | ● ● |
| <b>Specials</b>   | Eco Mix 20°                              | <b>EcoMix 20°</b> | 4        | 20°              | ● ● |
|   | Fast spin/Drain only                     | &                 | -        | -                |     |
|   | Rinse                                    |                   | -        | -                | ●   |
|   | Resistant or Mixed fabrics               | 14'               | 1        | 30°              | ● ● |
|   | Resistant or Mixed fabrics               | 30' ■             | 2        | 30°              | ● ● |
|   | Resistant fabrics                        | 59'               | 2        | 40°              | ● ● |



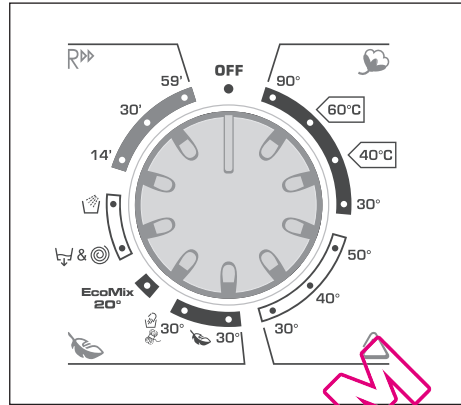
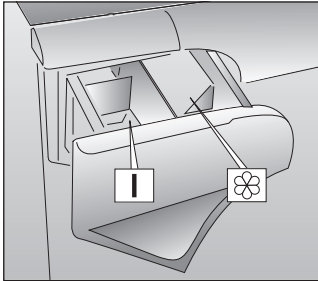

**Please read these notes**

\*\* STANDARD COTTON PROGRAMMES ACCORDING TO (EU) No 1015/2010 and No 1061/2010

COTTON PROGRAMME with a temperature of 60°C  
 COTTON PROGRAMME with a temperature of 40°C

These programmes are suitable to clean normally soiled cotton laundry and they are the most efficient programmes in terms of combined energy and water consumptions for washing cotton laundry.

These programmes have been developed to be compliant with the temperature on the wash label on the garments and the actual water temperature may slightly differ from the declared temperature of the cycle.

- The 30 minute rapid programme can also be used as a prewash cycle in the case of heavily soiled garments, before selecting the main wash programme.

QUELLIENGINE.COM

(FR)

## CHAPITRE 8

### SELECTION

L'appareil dispose de 4 groupes de programmes différents pour laver tous types de tissus et selon différents degrés de salissure en attribuant au type de lavage, la température et la durée (voir tableau des programmes de lavage).

#### 1. TISSUS RÉSISTANTS

Ces programmes sont destinés à accomplir des lavages et des rinçages avec le maximum d'efficacité. Ils sont entrecoupés de cycles d'essorage qui offrent des résultats parfaits sur le rinçage. L'essorage final retire le maximum d'eau contenue dans les tissus.

#### 2. TISSUS MIXTES ET SYNTHÉTIQUES

La combinaison d'un système de lavage efficace, une rotation optimum du tambour et l'autogestion du niveau d'eau assurent des résultats de lavage excellents, pendant qu'un rinçage délicat évite les faux plis.

#### 3. TISSUS TRÈS DÉLICATS

Il s'agit d'un nouveau concept de lavage qui alterne des moments de brassage et de trempage du linge: ce processus est particulièrement indiqué pour le lavage de tissus extrêmement délicats. Le lavage et le rinçage sont effectués à pleine eau afin d'obtenir les meilleures prestations.

#### PROGRAMME LAINE & LAVAGE A LA MAIN

Ce programme permet le lavage de vêtements en laine dit "lavable en machine", et de vêtements qui indiquent "lavable à la main" sur les étiquettes. Ce programme atteint la température maximum de 30°C. Il est suivi de 3 phases de rinçage, une phase permettant l'utilisation d'un assouplissant, et une phase d'essorage à vitesse modérée.

(IT)

## CAPITOLO 8

### SELEZIONE PROGRAMMI

Per trattare i vari tipi di tessuto e le varie gradazioni di sporco, la lavatrice ha 4 fasce di programmi diversi per tipo di tessuto, temperatura e durata (vedere tabella programmi di lavaggio).

#### 1. TESSUTI RESISTENTI

I programmi sono realizzati per sviluppare il massimo grado di lavaggio e i risciacqui, intervallati da fasi di centrifuga, assicurano un perfetto risciacquo. La centrifuga finale alla massima velocità assicura un'ottima strizzatura.

#### 2. TESSUTI MISTI E SINTETICI

Il lavaggio e il risciacquo sono ottimizzati nei ritmi di rotazione del cesto e nei livelli di acqua. La centrifuga ad azione delicata, assicura una ridotta formazione di pieghe sui tessuti.

#### 3. TESSUTI DELICATISSIMI

È un nuovo concetto di lavaggio in quanto alterna momenti di lavoro a momenti di pausa, particolarmente indicato per il lavaggio di tessuti molto delicati. Il lavaggio e i risciacqui sono eseguiti con alto livello di acqua per assicurare le migliori prestazioni.

#### PROGRAMMA LANA & MANO

Questo programma effettua un ciclo di lavaggio dedicato ai tessuti in "Lana lavabile in lavatrice" o per i capi da lavare esclusivamente a mano.

Il programma raggiunge una temperatura di 30°C e termina con 3 risciacqui e una centrifuga delicata.



(PT)

## CAPÍTULO 8

### SELECÇÃO DOS PROGRAMAS

A máquina dispõe de 4 grupos de programas diferentes baseados nos diversos tipos de tecidos a lavar, nos vários graus de sujidade, na temperatura e na duração do programa de lavagem (vide a tabela de programas).

#### 1 TECIDOS RESISTENTES

Os programas deste grupo foram desenvolvidos de modo a garantirem os melhores resultados de lavagem, e os enxaguamentos com centrifugação intercalar garantem um enxaguamento perfeito da roupa. A centrifugação final assegura que as peças de roupa fiquem bem torcidas.

#### 2 TECIDOS MISTOS E SINTÉTICOS

A lavagem e o enxaguamento estão otimizados através dos ritmos de rotação do tambor e dos níveis de água. A centrifugação suave assegura uma formação reduzida de pregas e de rugas nos tecidos.

#### 3 TECIDOS MUITO DELICADOS

Este programa representa um novo conceito de lavagem que alterna fases de rotação e de impregnação, sendo particularmente adequado para tecidos muito delicados. Para que os resultados de lavagem sejam os melhores, tanto a lavagem, como o enxaguamento, se processam com um nível elevado de água.

#### PROGRAMA DE LAVAGEM MANUAL E LÃS

Este programa permite um ciclo de lavagem completo para lãs especificadas como "laváveis à máquina" e roupas especificadas como "lavar só à mão" na etiqueta dos tecidos. O programa tem uma temperatura máxima de 30°C e termina com 3 enxaguamentos, um amaciador e uma centrifugação suave.

(CZ)

## KAPITOLA 8

### VOLBA PROGRAMŮ

Pro různé typy tkaniny s různým stupněm zašpinění má pračka 4 okruhy programů rozdělených podle druhu praní, teploty a doby praní (viz tabulka programů).

#### 1. ODOLNÉ TKANINY

Tyto programy byly navrženy tak, aby se dosáhlo nejlepších výsledků praní a máchání. Krátké odstředivání zařazené po každém máchání zajišťuje dokonalé vymáchání prádla. Závěrečné odstředivání zajišťuje vyšší účinnost při odstraňování vody z prádla.

#### 2. SMĚSNÉ A SYNTETICKÉ TKANINY

U hlavního praní je dosaženo nejlepších výsledků díky proměnlivým rytmickým otáčkám pracovní bubny a výšce hladiny napouštěné vody. Jemné odstředivání zamezí nadměrnému pomačkání prádla.

#### 3. VELMI JEMNÉ TKANINY

Jedná se o zcela nový kompletní program praní s cyklem, který sám reguluje aktivnost a pauzu programu, uzpůsoben především pro praní velmi jemných tkanin. Praní a máchání budou provedeny s velkým množstvím vody k dosažení nejlepších výsledků.

#### PROGRAM VLNA & RUČNÍ PRÁNÍ

Tento program provádí celý cyklus pro jemné tkaniny, určený k praní "Vlny, kterou lze prát v pračce" nebo pro textil, určený výlučně k ručnímu praní. Program dosáhne teploty 30°C a končí třemi mácháními a jemným odstřediváním.

(EN)

## CHAPTER 8

### SELECTION

For the various types of fabrics and various degrees of dirt the washing machine has 4 different programme bands according to: wash cycle, temperature and length of cycle (see table of washing cycle programmes).

#### 1 RESISTANT FABRICS

The programmes have been designed for a maximum wash and the rinses, with spin intervals ensure perfect rinsing. The final spin gives more efficient removal of water.

#### 2 MIXED AND SYNTHETIC FABRICS

The main wash and the rinse gives best results thanks to the rotation rhythms of the drum and to the water levels. A gentle spin will mean that the fabrics become less creased.

#### 3 SPECIAL DELICATE FIBRES

This is a new wash cycle which alternates washing and soaking and is particularly recommended for very delicate fabrics. The wash cycle and rinses are carried out with high water levels to ensure best results.

#### WOOL & HAND WASH PROGRAMME

This programme allows a complete washing cycle for garments specified as "Machine-Washable" Wool fabrics and laundry items specified as "Hand Wash only" on the fabric label. The programme has a maximum temperature of 30°C and concludes with 3 rinses, one for fabric conditioner, and a slow spin.

(FR)

#### 4. SPECIAUX

##### PROGRAMME "EcoMix"

Ce programme innovant permet de mélanger les couleurs et les textiles tels que le coton, les mixtes et les synthétiques à une température de 20°C, avec un résultat impeccable. Ce programme permet de réduire la consommation de 40% par rapport à un programme coton normal à 40°C.

##### ESSORAGE ET VIDANGE

Ce programme effectue un essorage élevé en tours minutes, qui peut être éventuellement réduit ou arrêté dans le cas d'une vidange seule.

##### PROGRAMME SPÉCIAL "RINÇAGE"

Ce programme effectue trois rinçages et un essorage intermédiaire (qui peut être réduit ou supprimé en agissant sur la touche appropriée). Il peut être utilisé pour rincer tous types de tissus, par exemple après un lavage à la main.

(IT)

#### 4. SPECIALI

##### PROGRAMMA "EcoMix"

Questo innovativo programma consente di lavare insieme capi di diversi colori e tessuti quali cotone, misti e sintetici alla temperatura di 20°C, con prestazioni ottimali. Il consumo di questo programma risulta essere circa il 40% di quello di un normale Cotone 40°C.

##### CENTRIFUGA & SOLO SCARICO

Questo programma effettua una centrifuga alla massima velocità, eventualmente riducibile tramite il tasto centrifuga, e annullabile nel caso si voglia effettuare solo lo scarico.

##### PROGRAMMA SPECIALE "RISCIACQUI"

Questo programma effettua 3 risciacqui della biancheria con centrifuga intermedia (eventualmente riducibile o annullabile tramite l'apposito tasto). E' utilizzabile per risciacquare qualsiasi tipo di tessuto, ad esempio dopo un lavaggio effettuato a mano.

**EcoMix  
20°**



(PT)

#### 4. Programas Especiais

##### **Programa "EcoMix"**

*Este programa inovador permite lavar tipos de tecidos e cores diferentes misturados, tais como algodões, sintéticos ou tecidos e fibras mistas, apenas a 20°C garantindo, desta forma, excelentes resultados de lavagem. O consumo energético deste programa é cerca de 40% menor do que um programa convencional de lavagem de algodões a 40°C.*

##### **CENTRIFUGAÇÃO E DRENAR**

*Este programa completa o movimento giratório e de centrifugação, utilizando a velocidade máxima de rotação/centrifugação. No entanto a velocidade pode ser reduzida através da opção "centrifugação" ou mesmo excluída, se quiser apenas o efeito de drenagem e não os movimentos giratórios mais intensos.*

##### **PROGRAMA ESPECIAL "ENXAGUAMENTO"**

*Este programa é constituído por três enxaguamentos com uma centrifugação intermédia (que pode ser reduzida ou excluída usando a tecla correcta). Pode ser utilizado para enxaguar qualquer tipo de tecido, ou por exemplo para utilizar após a lavagem de roupa à mão.*

(CZ)

#### 4. Speciální programy

##### **"EcoMix" PROGRAM**

Tento inovativní program vám umožňuje společně prát různých typů látek a barev, jako je bavlna, syntetické a směsné látky při teplotě 20°C a nabízí výjimečný prací účinek. Spotřeba energie tohoto programu je přibližně 40% při standardním 40°C programu pro bavlnu.

##### **ODSTŘEDOVÁNÍ A SAMOSTATNÉ VYPOUŠTĚNÍ**

Tento program provádí odstředování při maximální rychlosti, případě rychlosti snižené pomocí tlačítka Odstředování nebo s možností jeho vynulování, pokud si přejete pouze samostatné vypouštění.

##### **SPECIÁLNÍ PROGRAM "MÁCHÁNÍ"**

Tento program provádí 3 máchání prádla s průběžným odstředováním (které lze případně snížit nebo zrušit pomocí příslušného tlačítka).

Používá se pro máchání všech typů tkanin, např. i po praní v ruce.

(EN)

#### 4. SPECIALS

##### **"EcoMix" PROGRAMME**

This innovative programme, allows you to wash different fabrics and colours together, such as cottons, synthetics and mixed fabrics at only 20°C and provides an excellent cleaning performance. Consumption on this program is about 40% of a conventional 40°C cottons wash.

##### **SPIN & DRAIN**

The spin programme completes the spin at the maximum spin speed, this can be reduced by using the Spin Speed option button or excluded if you want drain only.

##### **SPECIAL "RINSE" PROGRAMME**

This programme carries out three rinses with a intermediate spin (which can be reduced or excluded by using the correct button). It can be used for rinsing any type of fabric, eg. use after hand-washing.

(FR)

**EXPRESS 30°C - RAPIDE 14'**

Un cycle complet de lavage (lavage, rinçage et essorage), capable de laver en environ 14 minutes:

- une charge maximum de 1 kg
- des textiles légèrement sales (coton et textiles mixtes)

Nous recommandons avec ce programme de mettre 20% de produit lessiviel (par rapport à un dosage normal), afin d'éviter de gaspiller du produit lessiviel.

**EXPRESS 30°C - RAPIDE 30'**

Un cycle complet de lavage (lavage, rinçage et essorage), capable de laver en environ 30 minutes:

- une charge maximum de 2 kg
- des textiles légèrement sales (coton et textiles mixtes)

Nous recommandons avec ce programme de mettre 20% de produit lessiviel (par rapport à un dosage normal), afin d'éviter de gaspiller du produit lessiviel.

**LAVAGE 59 MN**

Ce programme spécialement conçu maintient la performance de lavage de haute qualité, tout en réduisant considérablement la période de lavage. Le programme est conçu pour un lot maximum de 2 kg et il est prévu pour le linge en coton ou en fibres non résistantes à 40°C. Le programme se termine avec 2 rinçages et un essorage de haute vitesse.

(IT)

**LAVAGGIO GIORNALIERO 30°C - CICLO RAPIDO 14'**

Ciclo di lavaggio completo (lavaggio, risciacquo e centrifuga) in grado di lavare in circa 14 minuti:

- carichi massimi fino a 1 kg;
- tessuti poco sporchi (cotone e misti)

Con questo programma si raccomanda di usare solo il 20% del detersivo normalmente usato per evitare sprechi inutili.

**LAVAGGIO GIORNALIERO 30°C - CICLO RAPIDO 30'**

Ciclo di lavaggio completo (lavaggio, risciacquo e centrifuga) in grado di lavare in circa 30 minuti:

- carichi massimi fino a 2 kg;
- tessuti poco sporchi (cotone e misti)

Con questo programma si raccomanda di usare solo il 20% del detersivo normalmente usato per evitare sprechi inutili.

**LAVAGGIO 59'**

Questo programma è stato studiato per avere la massima qualità di lavaggio ma con il grande vantaggio di una consistente riduzione della durata del tempo di lavaggio. Il ciclo di lavaggio è in grado di lavare ad una temperatura di 40°C con un carico massimo di 2kg e si conclude con 2 risciacqui ed una centrifuga ad alta velocità.

14'

30'

59'

(PT)

**LAVAGEM DIÁRIA 30°C – RÁPIDA 14' (minutos)**

Um ciclo de lavagem completo (lavagem, enxaguamento e centrifugação), disponível para uma lavagem de aproximadamente 14' (minutos):

- uma carga máxima de 1 kg;  
- tecidos mais sujos (algodões e mistos).

Recomendado para este programa, mais 20% de carga em detergente (comparando com a lavagem normal), para evitar desperdícios de detergente.

**LAVAGEM DIÁRIA 30°C – RÁPIDA 30' (minutos)**

Um ciclo de lavagem completo (lavagem, enxaguamento e centrifugação), disponível para uma lavagem de aproximadamente 30' (minutos):

- uma carga máxima de 2 kg;  
- tecidos mais sujos (algodões e mistos).

Recomendado para este programa, mais 20% de carga em detergente (comparando com a lavagem normal), para evitar desperdícios de detergente.

**LAVAGEM 59'**

Especialmente concebido para manter uma alta qualidade em termos de performance de lavagem, reduzindo o tempo de lavagem.

Este programa foi concebido para uma carga máxima de 2Kg com uma temperatura de 40°C, ficando concluído com dois enxaguamentos e uma alta velocidade de centrifugação.

(CZ)

**KAŽDODENNÍ PRÁNÍ NA 30 °C - 14' RYCHLÝ CYKLUS**

Kompletní cyklus praní (praní, máchání, odstředování) je schopen vyprat za přibližně 14 minut:

Maximální dávka až do 1 kg;  
Jemně znečištěné prádlo (bavlna a směsné)

U tohoto programu, aby se zabránilo zbytečnému plýtvání, doporučujeme používat pouze 20 % z běžně používaného pracího prostředku.

**KAŽDODENNÍ PRÁNÍ NA 30 °C - 30' RYCHLÝ CYKLUS**

Kompletní cyklus praní (praní, máchání, odstředění) je schopen vyprat za přibližně 30 minut:

maximální dávka až do 2 kg;  
jemně znečištěné prádlo (bavlna a směsné)

U tohoto programu, aby se zabránilo nadbytečnému plýtvání, doporučujeme používat pouze 20 % z běžně používaného pracího prostředku.

**PRÁNÍ 59'**

Tento program byl navržen tak, aby poskytl maximální kvalitu praní s velkou výhodou, která spočívá ve výrazném zkrácení doby praní.

Prací cyklus pere při teplotě 40°C s maximální náplní 2 kg; končí 2 procesy máchání a odstředování při vysoké rychlosti.

(EN)

**DAILY WASH 30°C – FAST 14'**

A complete washing cycle (wash, rinse and spin), able to wash in approximately 14 minutes:

- a maximum load of 1 kg;  
- lightly soiled fabrics (cotton and mixed fabrics)

We recommend, with this programme, a 20% detergent loading dose (compared to the normal one), in order to avoid detergent waste.

**DAILY WASH 30°C – FAST 30'**

A complete washing cycle (wash, rinse and spin), able to wash in approximately 30 minutes:

- a maximum load of 2 kg;  
- lightly soiled fabrics (cotton and mixed fabrics)

We recommend, with this programme, a 20% detergent loading dose (compared to the normal one), in order to avoid detergent waste.

**WASH 59'**

This specially designed programme maintains the high quality wash performance whilst greatly reducing the wash time. The programme is designed for a maximum load of 2 kg with a temperature of 40°C and concludes with 2 rinses and a high speed spin sequence.

(FR)

## CHAPITRE 9

### TIROIR A LESSIVE

Le tiroir à lessive est divisé en 2 petits bacs:

- le compartiment "I" sert pour les produits de lavage;
- le deuxième  sert pour des additifs spéciaux: adoucisseurs, parfums, amidon, produits pour l'azurage, etc.

**ATTENTION:**  
NOUS RAPPELONS QUE CERTAINS PRODUITS SONT DES DIFFICULTES A ETRE EVACUES; DANS CE CAS NOUS VOUS CONSEILLONS D'UTILISER LE GODET QUI VA DIRECTEMENT DANS LE TAMBOUR.

**ATTENTION:**  
DANS LE DEUXIEME BAC N'INTRODUIRE QUE DES PRODUITS LIQUIDES.

(IT)

## CAPITOLO 9

### CASSETTO DETERSIVO

Il cassetto detersivo é suddiviso in 2 vaschette:

- la prima contrassegnata con "I", serve per il detersivo di lavaggio;
- la seconda  serve per additivi speciali, ammorbidenti, profumi, inamidanti, azzurranti, ecc.

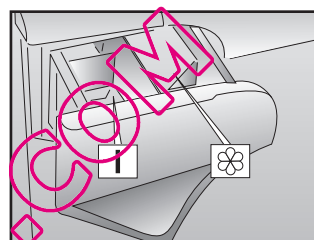

**ATTENZIONE:**  
SI RICORDI CHE ALCUNI DETERSIVI SONO DI DIFFICILE ASPORTAZIONE. IN QUESTO CASO LE CONSIGLIAMO L'USO DELL'APPOSITO CONTENITORE DA PORRE NEL CESTELLO.

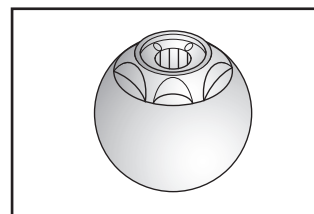

**ATTENZIONE:**  
NELLA SECONDA VASCHETTA METTERE SOLO PRODOTTI LIQUIDI.



(PT)

## CAPÍTULO 9

### COLOCAÇÃO DO DETERGENTE GAVETA PARA DETERGENTE

A gaveta para detergente está dividida em 2 compartimentos:

- O compartimento indicado com "I", é para o detergente da lavagem principal.
- O compartimento  destina-se a aditivos especiais, amaciadores, perfumes, gomas, branqueadores, etc.

**ATENÇÃO:**  
**LEMBRE-SE DE QUE**  
**ALGUNS DETERGENTES**  
**SÃO DIFÍCEIS DE**  
**REMOVER.**  
**RECOMENDAMOS QUE,**  
**NESSE CASO, UTILIZE O**  
**RECIPIENTE ESPECIAL**  
**PARA O DETERGENTE,**  
**QUE DEVERÁ SER**  
**DIRECTAMENTE**  
**COLOCADO NO**  
**TAMBOR.**

**NO COMPARTIMENTO **  
**USAR APENAS PRODUTOS**  
**LÍQUIDOS.**

(CZ)

## KAPITOLA 9

### ZÁSObNÍK PRACÍCH PROSTŘEDKŮ

Zásobník pracích prostředků je rozdělen do 2 částí:

- První část, označená "I", je určena pro prací prášek na hlavní praní
- druhá část se používá pro speciální přídavné prostředky  (změkčovače, škrob, aviváž, bělicí prostředky, vůně aj.)

**DŮLEŽITÉ:**  
**PAMATUJTE, ŽE NĚKTERÉ**  
**PRACÍ PRÁŠKY SE ŠPATNĚ**  
**ODSTRANÍJÍ**  
**(ROZPOUSTĚJÍ).**  
**V TAKOVÉM PŘÍPADĚ**  
**DOPORUČUJEME POUŽITÍ**  
**SPECIÁLNÍCH NÁDOBEK**  
**A JEJICH VLOŽENÍ DO**  
**PRACÍHO BUBNU.**

**DŮLEŽITÉ:**  
**DRUHÁ ČÁST MŮŽETE**  
**PLNIT POUZE TEKUTÝMI**  
**PROSTŘEDKY.**

(EN)

## CHAPTER 9

### DETERGENT DRAWER

The detergent drawer is divided into 2 compartments:

- the first, labelled "I", is for main wash detergent;
- The second  is for special additives, softeners, perfumes, starches, whiteners, etc.

**IMPORTANT:**  
**REMEMBER THAT SOME**  
**DETERGENT ARE**  
**DIFFICULT TO REMOVE.**  
**IN THIS CASE WE ADVISE**  
**THE USE OF THE SPECIAL**  
**CONTAINER TO BE USED**  
**INSIDE THE DRUM.**

**IMPORTANT:**  
**ONLY INTRODUCE**  
**LIQUID PRODUCTS IN**  
**THE SECOND**  
**COMPARTMENT.**

(FR)

## CHAPITRE 10

### LE PRODUIT

#### ATTENTION:

si vous devez laver des tapis, des couvre-lits ou d'autres pièces lourdes, nous conseillons de ne pas essorer.

Pour laver à la machine des vêtements et de la lingerie se reporter à l'étiquette qui doit mentionner "pure laine vierge" et l'indication "ne se feutre pas" ou "peut être lavé en machine".

#### ATTENTION: Au cours de la phase de sélection vérifier que:

- aucun objet métallique ne se trouve dans le linge à laver (boucles, épingles de nourrice, épingles, monnaie, etc.);
- les têtes d'oreiller soient boutonnées, les fermetures à glissière, les crochets, les œillets soient fermés, les ceintures et les rubans des robes de chambre soient noués;
- les anneaux soient enlevés des rideaux;
- n'oubliez pas de lire attentivement l'étiquette sur les tissus;
- Si, au cours de la sélection, vous trouvez des taches résistantes, les enlever à l'aide d'un nettoyant spécial.

(IT)

## CAPITOLO 10

### IL PRODOTTO

#### ATTENZIONE:

se deve lavare tappetoni, copriletta o altri indumenti pesanti è bene non centrifugare.

Indumenti e biancheria di lana, per poter essere lavati in lavatrice, devono essere contrassegnati con il simbolo "Pura Lana Vergine" e avere inoltre l'indicazione "Non infeltrisce" oppure "Lavabile in lavatrice".

#### ATTENZIONE: Durante la selezione si assicuri che:

- nella biancheria da lavare non vi siano oggetti metallici (ad esempio fermagli, spille di sicurezza, spilli, monete, ecc.);
- abbottoni federe, chiuda le cerniere lampo, gancetti a occhielli, anodi cinghie sciolte e lunghi nastri di vestaglie;
- asporti dalle tendine anche i rulli di scorrimento;
- osservi attentamente le etichette sui tessuti;
- se durante la selezione vede delle macchie resistenti, le asporti con del detersivo speciale o con un'apposita pasta di lavaggio.

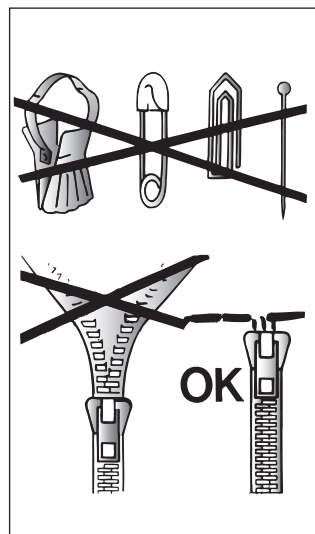

(PT)

## CAPÍTULO 10

### SEPARAÇÃO DAS PEÇAS DE ROUPA

#### **ATENÇÃO:**

*Recomendamos que, sempre que lavar tapetes pesados, colchas e outras peças de roupa igualmente pesadas, suprima a centrifugação.*

*Antes de colocar uma peça de lã na máquina, verifique a respectiva etiqueta, para se assegurar de que a peça em questão é um artigo de "Pura Lã Virgem" e também "Lavável à Máquina" e "Não feltrante". Só estas peças de lã poderão ser lavadas na máquina.*

#### **IMPORTANTE:**

**Quando separar as peças de roupa a lavar certifique-se de que:**

- não deixou objectos metálicos nas peças de roupa, por exemplo, alfinetes, alfinetes de ama, moedas, etc.;
- apertou os botões das almofadas, os fechos, os colchetes e os cintos e que amarró as tiras de tecido compridas;
- retirou as argolas das cortinas;
- o programa de lavagem seleccionado está de acordo com as indicações de lavagem fornecidas pelos fabricantes das peças de roupa (símbolos inscritos nas respectivas etiquetas).
- Além disso, antes de colocar qualquer peça de roupa muito suja na máquina, remova as nódoas mais difíceis com um detergente especial ou tira-nódoas.

(CZ)

## KAPITOLA 10

### PRÁDL0

#### **DŮLEŽITÉ:**

Při praní těžkých pokrývek, přehozů nebo jiných těžkých předmětů doporučujeme nepoužívat odstředění.

Pokud mají být v pračce prány vlněné obleky nebo jiné předměty z vlny, musí mít označení "Machine Washable" (možno prát v pračce).

#### **DŮLEŽITÉ:**

**Při třídění prádla:**

- zjistěte, zda v něm nejsou kovové předměty (žabky, spínací špendlíky, špendlíky, kancelářské sponky, mince apod.)
- zjistěte, zda povlaky polštářů, zipy a háčky na oblečení jsou zapnuté
- ze záclon odstraňte žabky
- věnujte pozornost štítkům na oblečení
- pokud najdete zaschlé skvrny na oblečení, měly by být odstraněny speciálním prostředkem (doporučeným na štítku).

(EN)

## CHAPTER 10

### THE PRODUCT

#### **IMPORTANT:**

When washing heavy rugs, bed spreads and other heavy articles it is advisable not to spin.

To be machine washed, woollen garments and other articles in wool must bear the "Machine Washable Label".

#### **IMPORTANT:**

**When sorting articles ensure that:**

- there are no metal objects in the washing (e.g. brooches, safety pins, pins, coins etc.).
- cushion covers are buttoned, zips and hooks are closed, loose belts and long tapes on dressing gowns are knotted.
- runners from curtains are removed.
- attention is paid to garment labels.
- when sorting, any tough stains should be removed prior to washing using stain removers only recommended on label.

FR

## CHAPITRE 11

### CONSEILS UTILES POUR L'UTILISATEUR

#### SUGGESTION POUR L'UTILISATION DE VOTRE LAVE-LINGE

Dans le souci du respect de l'environnement et avec le maximum d'économie d'énergie, charger au maximum votre lave-linge pour éliminer les éventuels gaspillages d'énergie et d'eau. Nous recommandons d'utiliser la capacité maximale de chargement de votre lave-linge.

Vous pouvez ainsi économiser jusqu'à 50% d'énergie si vous pratiquez le chargement maximal. Effectuez un lavage unique à l'opposé de 2 lavages en 1/2 charge.

#### QUAND LE PRE-LAVAGE EST-IL VRAIMENT NÉCESSAIRE ?

Seulement dans le cas d'un linge particulièrement sale. Dans le cas d'un linge normalement sale, ne sélectionnez pas l'option "prélavage", ceci vous permettra une économie d'énergie de 5 à 15%.

#### QUELLE TEMPÉRATURE DE LAVAGE SÉLECTIONNER ?

L'utilisation des détachants avant le lavage en machine ne rend pas nécessaire le lavage au-delà de 60°C. L'utilisation de la température de 60°C permet de diminuer la consommation d'énergie de 50%.

IT

## CAPITOLO 11

### CONSIGLI UTILI PER GLI UTENTI

*Brevi suggerimenti per un utilizzo del proprio elettrodomestico nel rispetto dell'ambiente e con il massimo risparmio*

#### CARICARE AL MASSIMO LA PROPRIA LAVABIANCHERIA

*Per eliminare eventuali sprechi di energia, acqua o detersivo si raccomanda di utilizzare la massima capacità di carico della propria lavabiancheria. E' possibile infatti risparmiare fino al 50% di energia con un carico pieno effettuato con un unico lavaggio rispetto a due lavaggi a mezzo carica.*

#### QUANDO SERVE VERAMENTE IL PRELAVAGGIO?

*Solamente per carichi particolarmente sporchi! Si risparmia dal 5 al 15% di energia evitando di selezionare l'opzione prelavaggio per biancheria normalmente sporca.*

#### QUALE TEMPERATURA DI LAVAGGIO SELEZIONARE?

*L'utilizzo di smacchiatori prima del lavaggio in lavabiancheria riduce la necessità di lavare a temperature superiori a 60°C. E' possibile risparmiare fino al 50% utilizzando la temperatura di lavaggio di 60°C.*

(PT)

## CAPÍTULO 11

### CONSCIENCIALIZAÇÃO DO CLIENTE

Um guia para uma utilização mais ecológica e económica da sua máquina de lavar roupa.

#### MAXIMIZE A QUANTIDADE DE ROUPA A LAVAR

Assegure a melhor utilização possível da energia, da água, do detergente e do tempo, lavando na máquina de lavar roupa a quantidade máxima de roupa recomendada. Poupe até 50% de energia lavando uma carga completa em vez de lavar 2 meias cargas.

#### TEM DE FAZER UMA PRÉ-LAVAGEM?

Só se a roupa estiver muito suja!  
Se, no caso de a roupa estar pouco ou normalmente suja, NÃO seleccionar a função de pré-lavagem, estará a POUPAR detergente, tempo e água e ainda entre 5 a 15% de consumo de energia.

#### TEM REALMENTE DE LAVAR A ROUPA COM ÁGUA QUENTE?

Trate as manchas com um produto especial para remover as manchas ou amoleça as manchas já secas em água antes de lavar a roupa na máquina: deixará assim de ter tanta necessidade de lavar a roupa com um programa de lavagem a quente. Poupe até 50% de energia utilizando programas de lavagem a 60°C.

(CZ)

## KAPITOLA 11

### UŽITEČNÉ RADY PRO UŽIVATELE

Při používání vašeho spotřebiče dbejte zásad ochrany životního prostředí a ekonomického provozu.

#### MAXIMALIZUJTE VELKOST NÁPLNĚ

Nejlepších výsledků při využití elektrické energie, vody, pracích prostředků i času dosáhnete tím, že budete využívat maximální doporučené dávky pro praní jednotlivých druhů prádla. Až 50% energie ušetříte, když vyperete jednu plnou dávku prádla místo dvou polovičních náplní.

#### POTŘEBUJETE VŽDY PŘEDEPRÁNÍ PRÁDLA ?

Použijte pro silně zašpiněné prádlo !  
Pokud nebudete používat předepření u mírně nebo středně zašpiněného prádla, ušetříte mezi 5 až 15% pracích prostředků, času, vody a elektrické energie.

#### JE PRÁNÍ NA 90°C NEZBYTNÉ ?

Jestliže skvrny na prádle předem odstraníte vhodným předpracím prostředkem nebo odstraňovačem skvrn, není nutné prát při 90°C. Při pracím programu na 60°C ušetříte až 50% energie.

(EN)

## CHAPTER 11

### CUSTOMER AWARENESS

A guide environmentally friendly and economic use of your appliance.

#### MAXIMISE THE LOAD SIZE

Achieve the best use of energy, water, detergent and time by using the recommended maximum load size.  
Save up to 50% energy by washing a full load instead of 2 half loads.

#### DO YOU NEED TO PRE-WASH?

For heavily soiled laundry only!  
SAVE detergent, time, water and between 5 to 15% energy consumption by NOT selecting Prewash for slight to normally soiled laundry.

#### IS A HOT WASH REQUIRED?

Pretreat stains with stain remover or soak dried in stains in water before washing to reduce the necessity of a hot wash programme.  
Save up to 50% energy by using a 60°C wash programme.

(FR)

## LAVAGE

### CAPACITÉ VARIABLE AUTOMATIQUE

Cette machine peut adapter automatiquement le niveau d'eau au type et à la quantité de linge. Vous pouvez ainsi obtenir un lavage "personnalisé", même du point de vue énergétique. Ce système permet de diminuer la consommation d'énergie et réduit nettement les temps de lavage.

#### EXEMPLE:

Pour les tissus extrêmement délicats nous conseillons d'utiliser un filet. Supposons que le linge à laver soit en COTON EXTREMEMENT SALE (s'il a des taches particulièrement résistantes les enlever avec un detachant).

Nous vous conseillons de ne pas faire un lavage exclusivement de serviettes-éponge qui, absorbant beaucoup d'eau, deviennent trop lourdes.

- Ouvrir le tiroir à produits lessiviels (P).
- Remplir le bac de lavage I avec 60 g de produit.
- En cas de besoin, remplir le bac des additifs avec 50 ml de produit .
- Fermer le tiroir (P).

(IT)

## LAVAGGIO

### CAPACITÀ VARIABLE

Questa lavatrice è in grado di adattare automaticamente il livello dell'acqua al tipo e alla quantità di biancheria. E' così possibile ottenere un bucato "personalizzato" anche dal punto di vista energetico. Questo sistema porta ad una diminuzione dei consumi d'energia e ad una riduzione sensibile dei tempi di lavaggio.

#### ESEMPIO DI USO:

Per tessuti molto delicati è consigliabile l'utilizzo di un sacchetto di rete. Supponiamo che il bucato da lavare sia di COTONE MOLTO SPORCO (se ha delle macchie particolarmente resistenti le asportare con l'apposito pasta).

Le consigliamo di non fare un carico di soli capi in tessuto di spugna che, assorbendo molta acqua, diventano troppo pesanti.

- Apra il cassetto detersivo (P).
- Metta nella vaschetta di lavaggio I 60 g di detersivo
- Metta 50 ml dell'additivo che desidera nella vaschetta additivo .
- Chiuda il cassetto detersivo (P).

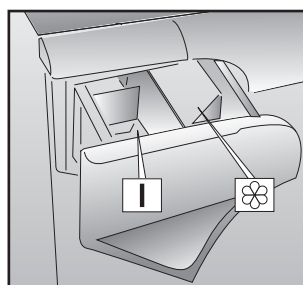
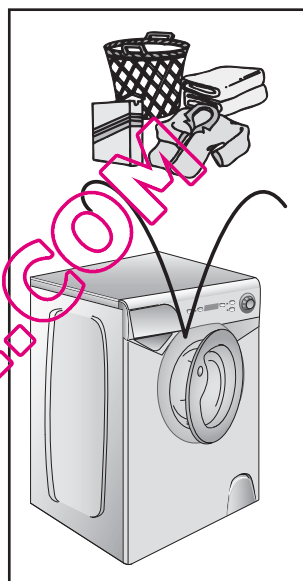

(PT)

## LAVAGEM

### CAPACIDADE VARIÁVEL

Esta máquina ajusta automaticamente o nível de água ao tipo e quantidade de roupa a lavar. Torna-se assim possível obter uma lavagem "personalizada", inclusive do ponto de vista da poupança de energia. O sistema proporciona uma redução do consumo de energia e uma redução sensível da duração da lavagem.

#### EXEMPLO:

*Sempre que lavar peças de roupa extremamente delicadas, meta-as dentro de um saco de rede.*

*Suponhamos que a carga de roupa a lavar é composta por ROUPA DE ALGODÃO MUITO SUJA (as nódoas mais difíceis deverão ser removidas com o detergente especial).*

*Recomendamos que nunca carregue a máquina só com atonalhados, pois estes tecidos absorvem muita água, ficando muito pesados.*

● Abra a gaveta para detergente (P).

● Deitar 60 g de detergente no compartimento da gaveta para detergente I.

● Deitar 50 cc do aditivo pretendido no compartimento para aditivos .

● Feche a gaveta para detergente (P).

(CZ)

## PŘANÍ

### PROMĚNLIVÁ KAPACITA PRAČKY

Tato pračka automaticky nastaví výšku hladiny napouštěné vody podle druhu a množství prádla. Je tím také možné docílit individuálního postupu praní z hlediska úspory energie. Systém snižuje spotřebu energie a značně zkracuje čas praní.

#### PŘÍKLAD:

Pro praní zvláště jemných tkanin byste měli použít speciální síťku (sáček).

Předpokládejme, že prádlo se skládá z velmi zasořiněných bavlněných oděvů (zaschlé skvrny by měly být odstraněny speciálními prostředky).

Doporučujeme neprát dohromady dávku prádla pouze z tkanin, které absorbují vodu, dávka v práčce by mohla být po namočení příliš těžká.

● Otevřete zásobník pracích prostředků P.

● Do zásobníku označeného I nasypete 60 g prášku

● Do poslední části vlijte cca 50 cm<sup>3</sup> požadované aviváže .

● Zasuňte zásuvku s pracími prostředky P.

(EN)

## WASHING

### VARIABLE CAPACITY

This washing machine automatically adapts the level of the water to the type and quantity of washing. In this way it is also possible to obtain a "personalized" wash from an energy saving point of view. This system gives a decrease in energy consumption and a sensible reduction in washing times.

#### EXAMPLE

A net bag should be used for particularly delicate fabrics.

Let us suppose that the washing consists of HEAVILY SOILED COTTON (tough stains should be removed with suitable stain removal).

It is advisable not to wash a load made up entirely of articles in towelling fabric which absorb a lot of water and become too heavy.

● Open the detergent drawer (P).

● Put 60 g in the main wash compartment marked I

● Put 50 ml of the desired additive in the additives compartment .

● Close the detergent drawer (P).

(FR)

- Vérifier que le robinet d'eau soit ouvert.
- Vérifier que la vidange soit placée correctement.

#### SÉLECTION DU PROGRAMME

Sélectionnez le programme en tournant le sélecteur de programmes et en alignant le nom du programme sur l'indicateur.

L'écran affichera les réglages du programme sélectionné.

Pressez les boutons d'options si besoin

Appuyez sur le bouton " START " et quelques secondes plus tard, le programme se lance.

Le cycle de lavage se réalisera avec la manette des programmes arrêtée sur le programme sélectionné jusqu'à la fin de celui-ci.

**Attention:** En cas de coupure de courant pendant un programme de lavage, une mémoire spéciale restaure le programme sélectionné et, lorsque le courant est rétabli, reprend le cycle là où il s'est arrêté.

- A la fin du programme, le mot "End" apparaîtra sur l'écran.

- Lorsque le programme est terminé:

- Attendez que le verrou de porte se désactive. Le voyant lumineux "Témoin de verrouillage de porte" s'éteint après environ 2 minutes;

- Mettez la machine à l'arrêt en tournant le sélecteur de programme à la position OFF.

- Ouvrez la porte.

- Enlevez le linge.

- Fermez le robinet d'eau.

**POUR TOUS LES TYPES DE LAVAGE CONSULTER TOUJOURS LE TABLEAU DES PROGRAMMES ET SUIVRE LA SEQUENCE DES OPERATIONS INDIQUEE.**

(IT)

- Si assicuri che il rubinetto dell'acqua sia aperto.

- Che lo scarico sia in posizione regolare.

#### SELEZIONE PROGRAMMA

Fate riferimento alla tabella dei programmi o alla legenda dei programmi sulla macchina, per scegliere il programma più adatto.

Il programma viene scelto ruotando la manopola programmi e facendo coincidere il numero del programma con l'indice. Sul display verranno visualizzati i parametri del programma scelto.

Premere i tasti opzione (se desiderati)

Premete il tasto AVVIO/PAUSA. Il programma ha inizio.

Il ciclo di lavaggio avverrà con la manopola programmi ferma sul programma selezionato sino alla fine del lavaggio.

**Attenzione:** Se dovesse mancare la corrente durante il funzionamento della lavabiancheria, una speciale memoria conserverà l'impostazione effettuata e, al ritorno della corrente, la macchina ripartirà dal punto in cui si era fermata.

- Alla fine del programma sul display viene visualizzata la scritta "End"

- Attendete lo spegnimento della spia oblò bloccato (2 minuti dalla fine del programma).

- Spegnere la lavabiancheria portando la manopola programma in posizione OFF.

- Apra l'oblò e tolga i tessuti.

- Chiuda il rubinetto dell'acqua.

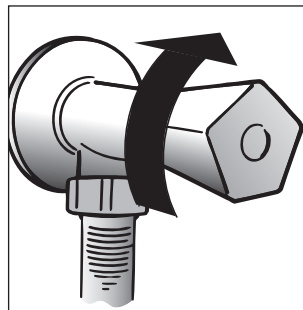

**PER QUALSIASI TIPO DI LAVAGGIO CONSULTI SEMPRE LA TABELLA DEI PROGRAMMI E SEGUA LA SEQUENZA DELLE OPERAZIONI COME INDICATO.**



(PT)

● Certifique-se de que a torneira de alimentação de água esteja aberta.

● Certifique-se também de que o tubo de descarga esteja bem colocado.

#### SELEÇÃO DE PROGRAMA.

Utilize o guia de programas para seleccionar o programa mais adequado. Rode o selector requerendo o programa que está activado.

No visor são apresentadas as regulações para o programa seleccionado.

Prima os botões de selecção de opções (se for necessário)

Depois pressione o botão de "INICIO". Quando o botão de "INICIO" for pressionado, a máquina apresentará a sequência do programa.

O botão mantém-se intacto, mesmo quando o programa está a decorrer.

**Aviso:** Se houver quebra de corrente eléctrica enquanto a máquina estiver a funcionar, o programa seleccionado fica registado numa memória especial e, quando a energia eléctrica for restaurada o programa continuará a partir do sítio onde tinha ficado.

● Quando o programa chega ao fim, a indicação "End" (fim) é apresentada no visor

● Espere que a porta que está fechada abra (cerca de 2 minutos, depois do programa ter terminado).

● Desligue a máquina rodando o selector para a posição "OFF".

● Abra a porta e retire a roupa.

● Desligue a torneira de fornecimento de água após cada utilização.

**A TABELA DE PROGRAMAS CONTÉM INFORMAÇÕES SOBRE TODOS OS TIPOS DE LAVAGEM. CONSULTE-A PARA ESCOLHER O PROGRAMA ADEQUADO À ROUPA QUE VAI LAVAR, E SIGA AS OPERAÇÕES PELA ORDEM AQUI APRESENTADA.**

(CZ)

● Zkontrolujte, zda máte puštěnou vodu a zda odtoková hadice je na místě.

#### VOLBA PROGRAMU

Výběr nejvhodnějšího programu proveďte podle tabulky programů.

- Otočením voliče programů aktivujete zvolený program. Na displeji se zobrazí parametry zvoleného programu.

Stiskněte tlačítka pro volbu požadovaných funkcí (pokud si to přejete).

- pak stiskněte tlačítko START. Po stisknutí tlačítka START zahájí pračka prací cyklus.

Prací cyklus probíhá s voličem programů nastaveným na určitém programu, a to až do konce praní.

**POZOR:** Pokud by během chodu pračky došlo k výpadku elektrického proudu, pračka je vybavená speciální pamětí, která zachová zvolené nastavení a po návratu elektrického proudu pračka spustí program od místa, v němž byl přerušen.

● Na konci programu se na displeji zobrazí nápis „End“.

● Počkejte, až zhasne kontrolka zamknutých dvířek (2 minuty od ukončení programu)

● Vypněte pračku přestavením voliče programů do polohy vypnutí "OFF"

● Otevřete dvířka a vyndejte prádlo.

● Uzavřete vodovodní kohoutek.

**U VŠECH TYPŮ PROGRAMŮ SE PODÍVEJTE DO TABULKY A VYKONEJTE ČINNOSTI, KTERÉ JSOU ZDE POPSÁNY.**

(EN)

● Ensure that the water inlet tap is turned on.

● And that the discharge tube is in place.

#### PROGRAMME SELECTION

Refer to the programme guide to select the most suitable programme.

Turning the selector knob required programme is activate.

The display will show the settings for the programme selected.

Press the option buttons (if required)

Then press the START button. When the START button is pressed the machine sets the working sequence in motion.

The programme carries out with the programme selector stationary on the selected programme till cycle ends.

**Warning:** If there is any break in the power supply while the machine is operating, a special memory stores the selected programme and, when the power is restored, it continues where it left off.

● When the programme has ended the word "End" will appear on the display

● Wait for the door lock to be released (about 2 minutes after the programme has finished).

● Switch off the machine by turning the programme selector to the "OFF" position.

● Open the door and remove the laundry.

● Turn off the water supply after every use.

**FOR ALL TYPES OF WASH CONSULT THE PROGRAMME TABLE AND FOLLOW THE OPERATIONS IN THE ORDER INDICATED.**

FR

## CHAPITRE 12

### NETTOYAGE ET ENTRETIEN ORDINAIRE

Ne jamais utiliser de produits abrasifs, d'alcool et/ou de diluant, pour laver l'extérieur de votre machine; il suffit de passer un chiffon humide.

La machine n'a besoin que de peu d'entretien:

- Nettoyage des bacs.
- Nettoyage filtre.
- Déménagements ou longues périodes d'arrêt de la machine.

### **NETTOYAGE DES BACS**

Même si cette opération n'est pas strictement nécessaire, il vaut mieux nettoyer de temps en temps les bacs à produits lessiviels.

Il suffit de tirer légèrement sur le tiroir pour l'extraire.

Nettoyer le tiroir sous un jet d'eau.

Remettre le tiroir dans sa niche.

IT

## CAPITOLO 12

### PULIZIA E MANUTENZIONE ORDINARIA

*Per la Sua lavatrice all'esterno non usi abrasivi, alcool e/o diluenti, basta solo una passata con un panno umido.*

*La lavatrice ha bisogno di pochissime manutenzioni:*

- Pulizia vaschette.
- Pulizia filtro.
- Traslochi o lunghi periodi di fermo macchina.

### **PULIZIA VASCHE**

*Anche se non strettamente necessario è bene pulire saltuariamente le vaschette del detersivo, del candeggiante e additivi.*

*Per questa operazione basta estrarre il cassetto con una leggera forza.*

*Pulisca tutto il contenuto sotto un getto d'acqua.*

*Reinserisca il tutto nella propria sede.*

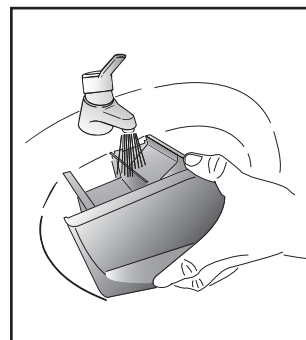

(PT)

## CAPÍTULO 12

### LIMPEZA E MANUTENÇÃO DA MÁQUINA

*Não utilize produtos abrasivos, com álcool, soluções alcoólicas e/ou diluêntes para limpar as paredes externas da máquina; basta passar um pano húmido para a limpar.*

*Esta máquina exige muito pouca manutenção:*

● *Limpeza da gaveta para detergentes.*

● *Limpeza do filtro.*

● *Adopção de medidas especiais quando a máquina vai ser mudada de sítio (mudança de casa, por exemplo) ou quando a máquina estiver muito tempo sem funcionar.*

#### **LIMPEZA DA GAVETA PARA DETERGENTE**

*Embora não seja estritamente necessário, é recomendável limpar ocasionalmente os resíduos de detergente, de branqueador e de aditivos da gaveta para detergente.*

*Para tal, deverá puxar suavemente a gaveta toda para fora.*

*Lave cuidadosamente cada um dos compartimentos sob um jacto de água, e volte a colocar a gaveta na máquina.*

(CZ)

## KAPITOLA 12

### ČIŠTĚNÍ A ÚDRŽBA

K čištění zevnějšku pračky nepoužívejte abrazivní prostředky, alkohol a rozpouštědla. Vystačí použít vlhký hadr.

Pračka vyžaduje jen minimální údržbu:

● Čištění zásobníku pracích prostředků.

● Čištění filtru.

● Odpojení při dlouhodobém nepoužívání pračky.

#### **ČIŠTĚNÍ DÁVKOVAČE PRACÍCH PROSTŘEDKŮ:**

Ačkoli to není nezbytně nutné, doporučujeme občas vyčistit zásobník prášku na praní, bělicích prostředků a aviváže následovně:

- použitím mírné síly vytáhneme celou zásuvku, omyjeme ji vodou, osušíme a nasuneme zpět.

(EN)

## CHAPTER 12

### CLEANING AND ROUTINE MAINTENANCE

Do not use abrasives, spirits and/or diluents on the exterior of the appliance. It is sufficient to use a damp cloth.

The washing machine requires very little maintenance:

● Cleaning of drawer compartments.

● Filter cleaning

● Removals or long periods when the machine is left standing.

#### **CLEANING OF DRAWER COMPARTMENTS**

Although not strictly necessary, it is advisable to clean the detergent, bleach and additives compartments occasionally.

Remove the compartments by pulling gently.

Clean with water.

Put the compartments back into place

(FR)

### NETTOYAGE FILTRE

La machine à laver est équipée d'un filtre spécial qui peut retenir les résidus les plus gros qui pourraient bloquer le tuyau d'évacuation (pièces de monnaie, boutons, etc.). Ce dispositif permet de les récupérer facilement. Pour nettoyer le filtre, suivre les indications ci-dessous:

- Ouvrir le guichet comme indique dans la figure.
- Tourner le filtre dans le sens anti-horaire des aiguilles d'une montre jusqu'à l'arrêt, en position verticale.
- Enlever et nettoyer.
- Après avoir nettoyé, utilisez l'entaille et remontez le filtre en faisant toutes les opérations précédentes dans le sens inverse.
- Fermer le guichet.

### DEMEMAGEMENTS OU LONGUES PERIODES D'ARRET DE LA MACHINE

En cas de déménagement, ou de longues périodes d'arrêt de la machine dans des endroits non chauffés, il faut vider soigneusement tous ses tuyaux.

Débrancher le courant et se servir d'un seau. Enlever la bague sur le tuyau et le plier vers le bas, dans le seau, jusqu'à ce qu'il ne sorte plus d'eau.

Après cette opération, la répéter en sens inverse.

(IT)

### PULIZIA FILTRO

La lavatrice è dotata di uno speciale filtro in grado di trattenere i residui più grossi che potrebbero bloccare lo scarico (monete, bottoni, ecc.) che possono così essere facilmente recuperati. Quando lo deve pulire si comporti così:

- Apra lo sportellino come mostrato in figura.
- Ruoti il filtro in senso antiorario fino all'arresto, in posizione verticale.
- Lo estragga e lo pulisca.
- Dopo averlo pulito osservi la tacca e lo rimonti seguendo in senso contrario tutte le operazioni precedentemente descritte.
- Richiuda lo sportellino.

### TRASLOCHI O LUNGHIE PERIODES DI FERMO MACCHINA

Per eventuali traslochi o qualora la macchina restasse ferma a lungo in luoghi non riscaldati, è necessario svuotare completamente da ogni residuo di acqua tutti i tubi.

A corrente disinserita, stacchi il tubo dalla fascetta e lo porti, verso il basso, sul catino, fino alla completa fuoriuscita dell'acqua.

Al termine ripeta l'operazione in senso inverso.

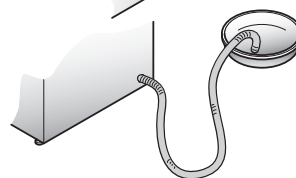
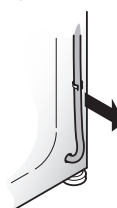
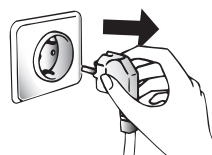
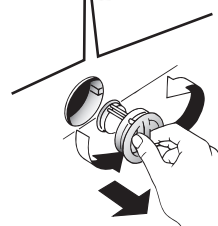
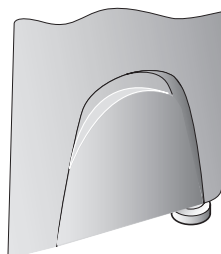

(PT)

### LIMPEZA DO FILTRO

A máquina dispõe de um filtro especial, concebido para recolher objectos grandes que poderiam impedir a descarga de água (moedas, botões, etc.), possibilitando, desta forma, uma fácil recuperação desses objectos.

Este filtro, que se encontra atrás do rodapé, deverá ser limpo a intervalos regulares.

Para maior segurança, siga atentamente estas instruções:

- Desligue a ficha do cabo de alimentação de corrente da tomada, e esvazie a máquina de toda a água.
- Abra a tampa como mostra a figura.
- Rode a tampa do filtro no sentido contrário ao dos ponteiros do relógio até atingir o batente (posição vertical).
- Retire o filtro e limpe-o.
- Depois de limpo, volte a colocar o filtro, assegurando-se de que a saliência esteja perfeitamente alinhada com o respectivo recorte, e rode o filtro no sentido dos ponteiros do relógio. Siga as instruções acima referidas pela sua ordem inversa para voltar a colocar a tampa do filtro, o rodapé, etc.
- Feche a tampa

### O QUE FAZER SE MUDAR A MÁQUINA DE SÍTIO OU SE A MÁQUINA ESTIVER MUITO TEMPO SEM FUNCIONAR

Caso tenha de transportar a máquina, ou sempre que esta estiver sem trabalhar por um período de tempo prolongado num local não aquecido, deverá escaar totalmente a água de todas as mangueiras.

Para tal, deverá desligar previamente a máquina da corrente, retirando a respectiva ficha da tomada. Irá necessitar de um recipiente para recolher a água.

Solte o tubo de alimentação de água do respectivo suporte, puxe-o para baixo e esvazie toda a água para um recipiente depois da água ter sido esvaziada volte a colocar o tubo no respectivo suporte.

Repita esta operação para o tubo de esgoto da água.

(CZ)

### ČIŠTĚNÍ FILTRU

Pračka je vybavena speciálním filtrem, který zachycuje větší předměty, které by mohly ucpat odtokovou hadici, např. mince, knoflíky, atd. Ty pak mohou být vyňaty následujícím způsobem:

● Odstraňte kryt tak, jak je zobrazeno na obrázku.

● Otočte filtr proti směru hodin tak, aby zůstal ve svislé poloze.

● Odejměte jej a očistěte.

● Po vyčištění jej přiveďte zpět po směru hodin. Pak postupujte opakčně než při demontáži.

● Nasadte kryt.

### PŘEMÍSTĚNÍ NEBO DLOUHODOBÉ NEPOUŽÍVÁNÍ PRAČKY:

Pokud pračku přemístíte nebo nepoužíváte delší dobu a zejména stojí-li pračka v nevytápěné místnosti, je nutné předem vypustit veškerou vodu z hadic. Příklad musí být odpojen ze sítě a vypnut.

Uvolněte konec odpadové hadice a nechte odtéct všechnu vodu do připravené nádoby. Potom hadici upevněte dopůvodní polohy.

Stejně postupujte i při vypouštění napouštěcí hadice.

(EN)

### FILTER CLEANING

The washing-machine is equipped with a special filter to retain large foreign matter which could clog up the drain, such as coins, buttons, etc. These can, therefore, easily be recovered. The procedures for cleaning the filter are as follows:

● Open the lid as shown in fig.

● Turn the filter anticlockwise till it stops in vertical position.

● Remove and clean.

● After cleaning, replace by turning the notch on the end of the filter clockwise. Then follow all procedures described above in reverse order.

● Close the lid.

### REMOVALS OR LONG PERIODS WHEN THE MACHINE IS LEFT STANDING

For eventual removals or when the machine is left standing for long periods in unheated rooms, the drain hose should be emptied of all remaining water.

The appliance must be switched off and unplugged. A bowl is needed. Detach the drainage hose from the clamp and lower it over the bowl until all the water is removed.

Repeat the same operation with the water inlet hose.

## CHAPITRE 13

| ANOMALIE   | CAUSE  | REMEDE   |
|--|--|--|
| 1. Aucun fonctionnement sur n'importe quel programme   | La fiche n'est pas introduite dans la prise de courant                                   | Brancher la fiche  |
|  | L'interrupteur général n'est pas branché   | Brancher l'interrupteur général  |
|  | L'énergie électrique est coupée  | Contrôler  |
|  | Les valves de l'installation électrique sont défectueuses                                | Contrôler  |
|  | Portillon ouvert   | Fermer le portillon  |
| 2. Absence d'alimentation d'eau  | Voir cause 1   | Contrôler  |
|  | Robinet de l'eau fermé   | Ouvrir le robinet d'alimentation d'eau   |
|  | Programmateur mal positionné   | Positionner correctement le timer  |
| 3. L'eau n'est pas évacuée   | Tuyau de vidange plié  | Redresser le tuyau de vidange  |
|  | Présence de corps étrangers dans le filtre   | Inspecter le filtre  |
| 4. Présence d'eau sur le sol tout autour de la machine   | Fuite du joint se trouvant entre le robinet et le tuyau de remplissage                   | Remplacer le joint et serrer à fond le tube sur le robinet   |
| 5. La machine n'essore pas   | La machine n'a pas encore évacué l'eau   | Attendre quelques minutes et la machine évacuera l'eau   |
|  | La fonction "suppression d'essorage" est introduite (exclusivement sur certains modèles) | Relever la touche "exclusion centrifugation"   |
| 6. De fortes vibrations pendant la phase de centrifugation   | La machine n'est pas à niveau  | Régler les pieds   |
|  | Les étriers de transport n'ont pas été enlevés   | Enlever les étriers de transport   |
|  | La charge de linge n'est pas répartie de façon uniforme                                  | Répartir le linge de façon uniforme  |
| 7. L'affichage indique l'erreur: 0,1,5,7,8,9   | -  | Appelez le service technique.  |
| 8. L'affichage indique l'erreur 2  | Pas de remplissage d'eau.  | Vérifiez que les robinets d'eau sont bien ouverts.   |
| 9. L'affichage indique l'erreur 3  | Pas de pompage.  | Vérifiez que le tuyau d'évacuation n'est pas obstrué.<br>Vérifiez que le tuyau d'évacuation n'est pas coudé. |
| 10. L'affichage indique l'erreur 4   | Trop-plein d'eau dans la machine.  | Coupez l'alimentation en eau de la machine. Appelez le service technique.                                    |
| <b>NOTE:</b><br><b>LA MACHINE EST DOTE E D'UN DISPOSITIF ELECTRONIQUE QUI EMPECHE LE DÉPART DE L'ESSORAGE SI LES CHARGES SONT MAL REPARTIES ET LIMITE LES VIBRATIONS ET LE BRUIT DURANT LE LAVAGE.</b> |  |  |

Si le mauvais fonctionnement persiste, adressez-vous au Centre d'Assistance Technique Candy; communiquez le nom du modèle indiqué sur la plaquette se trouvant sur la carrosserie à l'intérieur du hublot ou sur le bulletin de garantie. En indiquant ces informations vous obtiendrez une intervention plus rapide et efficace.

**1 L'utilisation des produits écologiques sans phosphates peut produire les effets suivants:**

- L'eau de vidange du rinçage est trouble à cause de zéolites en suspension; l'efficacité du rinçage n'est absolument pas compromise;
- Présence de poudre blanche (zéolites) sur le linge à la fin du lavage: cette poudre ne pénètre pas dans le tissu et n'en altère pas la couleur;
- présence de mousse dans l'eau du dernier rinçage: elle ne signifie pas pour autant un mauvais rinçage;
- Les tensioactifs anioniques de la formule des produits pour machines à laver, s'enlèvent difficilement du linge et, même en toute petite quantité, ils peuvent provoquer d'importants phénomènes de formation de mousse;
- L'exécution d'autres cycles de rinçage, en de tels cas, n'apporte aucun avantage.

**2 Avant d'appeler le Centre d'Assistance technique Candy, si votre machine ne fonctionne pas, effectuer les contrôles susmentionnés.**

---

**Recommandations sur l'utilisation de la lessive à différentes températures**

Pour le linge blanc très sale, il est recommandé d'utiliser les programmes coton à partir de 60°C et une lessive en poudre (heavy duty). En effet, celle-ci contient des agents blanchissants et garantit d'excellents résultats de lavage à moyenne/haute température.

Pour les programmes entre 40°C et 60°C, le type de lessive doit être choisi en fonction des textiles, des couleurs et du degré de salissure.

En général, il est recommandé d'utiliser une lessive en poudre pour le linge "blanc" résistant très sale. Pour le linge de couleurs avec un léger degré de salissure, il est conseillé d'utiliser une lessive liquide ou en poudre "respectant les couleurs".

Pour les programmes de lavage à température inférieure à 40°C, il est recommandé d'utiliser des lessives liquides ou des lessives appropriées pour le lavage à basse température.

Pour le lavage de la laine ou de la soie, utilisez uniquement des lessives spécialement formulées pour ces tissus.

## CAPITOLO 13

| ANOMALIA   | CAUSA   | RIMEDIO   |
|--|---|---|
| 1. Non funziona con qualsiasi programma  | Spina corrente elettrica non inserita nella presa           | Inserire la spina   |
|  | Tasto interruttore generale non inserito                    | Inserire tasto. Interruttore generale   |
|  | Manca energia elettrica                                     | Controllare   |
|  | Valvole impianto elettrico guaste                           | Controllare   |
|  | Sportello aperto  | Chiudere sportello  |
| 2. Non carica acqua  | Vedi cause 1  | Controllare   |
|  | Rubinetto acqua chiuso                                      | Aprire il rubinetto acqua   |
|  | Timer non correttamente posizionato                         | Posizionare timer correttamente   |
| 3. Non scarica acqua   | Tubo di scarico piegato                                     | Raddrizzare tubo di scarico   |
|  | Presenza corpi estranei nel filtro                          | Ispezionare filtro  |
| 4. Presenza di acqua sul pavimento attorno alla lavabiancheria   | Perdita della guarnizione posta tra rubinetto e tubo carico | Sostituire guarnizione e stringere bene tubo e rubinetto                                  |
| 5. Non centrifuga  | La lavabiancheria non ha ancora scaricato l'acqua           | Attendere alcuni minuti, la macchina scaricherà   |
|  | "Esclusione centrifuga" inserita (solo per alcuni modelli)  | Disinserire tasto "esclusione centrifuga"   |
| 6. Forti vibrazioni durante la centrifuga  | Lavabiancheria non perfettamente in piano                   | Regolare gli appositi piedini regolabili.   |
|  | Staffe di trasporto non ancora asportate                    | Asportare staffe di trasporto   |
|  | Carico biancheria non uniformemente distribuito             | Distribuire in modo uniforme la biancheria  |
| 7. Sul display appare errore n. 0, 1, 5, 7, 8, 9   | -   | Rivolgersi al servizio assistenza   |
| 8. Sul display appare errore n. 2  | La macchina non carica acqua                                | Verificare che il rubinetto dell'acqua sia aperto   |
| 9. Sul display appare errore n. 3  | La macchina non scarica                                     | Verificare che lo scarico sia libero<br>Verificare che il tubo di scarico non sia piegato |
| 10. Sul display appare errore n. 4   | La macchina è troppo piena d'acqua                          | Chiudere il rubinetto dell'acqua.<br>Rivolgersi al servizio assistenza.                   |
| <b>NOTA:</b><br>IL MODELLO È DOTATO DI UN PARTICOLARE DISPOSITIVO ELETTRONICO CHE IMPEDISCE LA PARTENZA DELLA CENTRIFUGA CON CARICHI PARTICOLARMENTE SBILANCIATI. QUESTO SERVE A MIGLIORARE LE VIBRAZIONI, LA SILENZIOSITÀ E LA DURATA DELLA LAVABIANCHERIA. |   |   |



Se il malfunzionamento dovesse persistere si rivolga al Centro di Assistenza Tecnica Candy comunicando il modello di lavabiancheria, riportato sulla targhetta posta sul mobile all'interno dell'oblò o sul foglio di garanzia.

Fornendo tali informazioni otterrete un intervento più tempestivo ed efficace.

**Attenzione:**

**1 L'utilizzo di detersivi ecologici senza fosfati può produrre i seguenti effetti:**

- l'acqua di scarico dei risciacqui risulta più torbida per la presenza di zeoliti in sospensione senza che l'efficacia del risciacquo ne risulti pregiudicata
- presenza di polvere bianca (zeoliti) sulla biancheria al termine del lavaggio che non si ingloba nei tessuti e non ne altera il colore.
- La presenza di schiuma nell'acqua dell'ultimo risciacquo non è necessariamente indice di una cattiva sciacquatura.
- I tensioattivi anionici presenti nelle formulazioni dei detersivi per lavabiancheria, risultano spesso difficilmente allontanabili dalla biancheria stessa e, anche in minima quantità, possono produrre vistosi fenomeni di formazione di schiuma.
- L'esecuzione di ulteriori cicli di risciacquo, in casi come questi, non comporta alcun beneficio.

**2 Se la Sua lavabiancheria non funzionasse, prima di chiamare il Centro di Assistenza Tecnica Candy eseguire i controlli sopradescritti.**

---

**Raccomandazioni sull'uso del detersivo alle varie temperature**

Per lavaggi con programmi cotone a temperature  $\geq 60^{\circ}\text{C}$  su capi bianchi resistenti molto sporchi si consiglia l'utilizzo di un detersivo in polvere normale (heavy-duty) in quanto contenente agenti sbiancanti che alle temperature medio alte fornisce ottime prestazioni

Per lavaggi con programmi a temperature fra  $60^{\circ}\text{C}$  e  $40^{\circ}\text{C}$  la scelta del tipo di detersivo deve essere fatta in funzione del tessuto, colori e grado di sporco. In linea generale per bucati di bianchi resistenti con un elevato grado di sporco il detersivo consigliato è la polvere normale, in presenza di colorati e in assenza di macchie difficili è consigliabile l'utilizzo di detersivi liquidi o polveri indicati per la protezione dei colori.

Per lavaggi a basse temperature  $<40^{\circ}\text{C}$  è consigliabile l'utilizzo di detersivi liquidi o polveri specificamente indicate per le basse temperature.

Per il lavaggio di lana e seta utilizzare esclusivamente detersivi specifici per lana.

Per un corretto uso e dosaggio del detersivo si consiglia di seguire le istruzioni riportate sulle confezioni di detergente.

**CAPÍTULO 13**

| <b>AVARIA</b>  | <b>CAUSA PROVÁVEL</b>  | <b>ACÇÃO NECESSÁRIA</b>   |
|--|--|---|
| 1. O programa não funciona   | A máquina não está ligada à corrente                         | Ligue a máquina à corrente  |
|  | A tecla de ligar/desligar não foi premida                    | Pressione a tecla   |
|  | Falha da alimentação de corrente                             | Verifique   |
|  | Fusível disparado  | Verifique e, se necessário, substitua   |
|  | A porta não está bem fechada                                 | Feche bem a porta   |
| 2. A máquina não mete água   | Vide ponto (1)   | Verifique   |
|  | Torneira de água fechada                                     | Abra a torneira   |
|  | Seleção incorrecta de programa                               | Volte a seleccionar o programa  |
| 3. A máquina não despeja a água  | Mangueira de esgoto dobrada ou torcida                       | Endireite a mangueira   |
|  | Presença de um corpo estranho no filtro                      | Verifique o filtro  |
| 4. Água no chão ao pé da máquina   | Falta de vedação entre a torneira e a mangueira              | Substitua o vedante e aparafuse bem a mangueira   |
| 5. A máquina não faz a centrifugação   | A água ainda não foi despejada                               | Espere alguns minutos   |
|  | Tecla "eliminação da centrifugação" premida (alguns modelos) | Solte a tecla   |
| 6. Excesso de vibrações durante a centrifugação  | Fixações de transporte não terem removidas                   | Remova-as   |
|  | A máquina está mal nivelada                                  | Nivele a máquina com os pés ajustáveis  |
|  | A roupa está mal distribuída                                 | Distribua a roupa de modo mais uniforme   |
| 7. No visor é apresentado o seguinte código de erro: 0, 1, 5, 7, 8, 9  | -  | Por favor entre em contacto com a Assistência Técnica.  |
| 8. No visor é apresentado o código de erro 2   | A máquina não meteu água.                                    | Verifique se a torneira de alimentação de água à máquina está aberta.                         |
| 9. No visor é apresentado o código de erro 3   | A máquina não despeja a água.                                | Certifique-se de que a mangueira de descarga não está dobrada, torcida ou esmagada.           |
| 10. No visor é apresentado o código de erro 4  | A máquina meteu uma quantidade excessiva de água.            | Feche a alimentação de água à máquina. Por favor entre em contacto com a Assistência Técnica. |
| <p><b>NOTA:</b><br/> <b>O MODELO ESTÁ EQUIPADO COM UM DISPOSITIVO ELECTRÓNICO ESPECIAL QUE IMPEDE O CÍCLO DE CENTRIFUGAÇÃO CASO AS CARGAS FOREM DESEQUILIBRADAS. TAL CONDUZ A UMA REDUÇÃO DE RUIDOS E DE VIBRAÇÕES, CONTRIBUINDO PARA UM MAIOR SILÊNCIO E UMA MAIOR DURAÇÃO DA MÁQUINA DE LAVAR.</b></p> |  |   |

Se a máquina continuar a não funcionar entre em contacto com um Serviço de Assistência Técnica Candy. Para que o serviço seja prestado com maior rapidez será recomendável indicar o modelo da máquina, tal como consta da placa de características ou no certificado de garantia.

**Atenção:**

**1 A utilização de um detergente ecológico "sem fosfatos" poderá provocar os seguintes efeitos secundários:**

**durante o ciclo de enxaguamento a água pode apresentar-se turva devido à**

**presença de zeólitos em suspensão, o que não altera a eficácia do enxaguamento;**

**presença de uma película de pó branco (zeólitos) na roupa no fim da lavagem. Esta película não fica incorporada nos tecidos e não altera a sua cor;**

**presença de espuma durante o último enxaguamento, o que não é necessariamente um sinal de um enxaguamento ineficaz;**

**os agentes tenso-activos não iónicos presentes na composição dos detergentes para máquinas de lavar são frequentemente difíceis de remover da própria roupa e, mesmo que em pequenas quantidades, podem produzir sinais visíveis da formação de espuma;**

**este fenómeno não é eliminado através de enxaguamentos posteriores sucessivos.**

**2 Se a sua máquina se avariar, antes de chamar um técnico para prestar assistência à sua máquina, proceda às verificações anteriormente referidas.**

**Salvaguardam-se erros e alterações!**

---

**Recomendações para o uso dos detergentes a várias temperaturas**

Ao lavar os brancos muito sujos, recomendamos o uso de programas de algodões a 60°C ou mais e um detergente em pó normal (forte) que contenha agentes de branqueamento, que em temperatura média/alta proporcionam excelentes resultados.

Para lavagens entre os 40°C e 60°C, o tipo de detergente utilizado deve ser apropriado para o tipo de tecido a lavar e respectivo nível de sujidade.

Pós comuns, regulares são adequados para roupas claras ou tecidos coloridos com elevada sujidade, enquanto detergentes líquidos ou "protectores" das cores, mesmo que em pó, são adequados para tecidos muito coloridos, mais sensíveis e com menores níveis de sujidade.

Para a lavagem a temperaturas abaixo de 40°C recomenda-se a utilização de detergentes líquidos ou detergentes especificamente concebidos como sendo adequados para a lavagem a baixas temperaturas.

Para a lavagem de lãs ou sedas, use apenas detergentes formulados especificamente para estes tecidos.

Para saber as quantidades de detergente a utilizar, por favor siga as instruções de dosagem nos rótulos das embalagens de detergente.

## KAPITOLA 13

| ZÁVADA  | PŘÍČINA                                     | ODSTRANĚNÍ   |
|---|---|--|
| 1. NEFUNGUJE ŽÁDNÝ PROGRAM  | zástrčka není v zásuvce                     | zasuňte zástrčku   |
|   | není zapnutý hlavní spínač                  | zapněte hlavní spínač  |
|   | výpadek el. proudu                          | zkontrolujte   |
|   | porucha el. fáze                            | zkontrolujte   |
|   | otevřená dvířka pračky                      | zavřete dvířka   |
| 2. PRAČKA NENAPOUŠTÍ VODU   | viz příčina 1                               | zkontrolovat   |
|   | uzavřený přívod vody                        | otevřit přívod vody  |
|   | špatně nastavený programátor                | nastavte správně programátor   |
| 3. PRAČKA NEVYPOUŠTÍ VODU   | ohnutá odtoková hadice                      | narovnejte odtokovou hadici  |
|   | Ucpaný filtr                                | Zkontrolujte, vyčistěte filtr  |
| 4. VODA NA ZEMI V OKOLÍ PRAČKY  | z pračky vytéká pěna                        | snižte dávku prac. prášku  |
| 5. PRAČKA NEODSTŘEDUJE  | pračka ještě nevypustila vodu               | vyčkejte několik minut, pračka vypustí vodu  |
|   | stisknuto tlačítko pro vyloučení odstředění | vypněte tlačítko pro vyloučení odstředění  |
| 6. SILNÉ OTŘESY PŘI ŽDÍMÁNÍ   | pračka nestojí rovně                        | nastavit nožičky pračky  |
|   | nebyly odstraněny fix. vložky               | odstraňte fixační vložky   |
|   | prádlo nerovnoměr. rozložené                | rozložte rovnoměrně prádlo   |
| 7. Na displeji se zobrazuje chyba 0, 1, 5, 7, 8, 9  | -   | Kontaktujte servisní středisko.  |
| 8. Na displeji se zobrazuje chyba 2   | Nelze naplnit vodu.                         | Zkontrolujte, jestli je přívod vody otevřený.  |
| 9. Na displeji se zobrazuje chyba 3   | Nelze odčerpat vodu.                        | Zkontrolujte, jestli je odtok vody průchodný.<br>Zkontrolujte, jestli není vypouštěcí hadice zauzlená. |
| 10. Na displeji se zobrazuje chyba 4  | Pračka je přeplněná vodou.                  | Uzavřete přívod vody do pračky.<br>Kontaktujte servisní středisko.                                     |
| <b>POZNÁMKA:</b><br><b>PRAČKA JE VYBAVENA SPECIÁLNÍM, ELEKTRONICKÝM ZAŘÍZENÍM, KTERÉ CHRÁNÍ PŘED NADMĚRNÝMI VIBRACEMI A HLUKEM BĚHEM ODSTŘEDOVÁNÍ, POKUD ŠPATNÝM ROZLOŽENÍM PRÁDLA DOJDE V BUBNU K NEVYVÁŽENOSTI NÁPLNĚ. PRODLOUŽÍ SE TAK ŽIVOTNOST PRAČKY.</b> |   |  |

Pokud závada přetrvává, obraťte se na servisní organizaci. Uved'te vždy typ pračky (najdete jej buď na zadní stěně spotřebiče nebo na záručním listě).

**Důležité:**

1 Použití ekologických bezfosfátových pracích prášků může mít vliv na :

- Odtékající voda po máchání může být chladnější díky přítomnosti zeolitů ve směsi. Neovlivní to účinnost máchání.
- Na závěr praní se na prádle může objevit bílý prášek (zeolity), který však na něm nezůstane a také neovlivní barvu prádla.
- Ve vodě vypouštěné po posledním máchání se může objevit pěna, která neznamena, že by prádlo bylo nedokonale vymácháno.
- Neionizující povrch - aktivní částice, součást pracích prášků, se často odstraňují hůře a někdy se objevují jako zbytky pěny na prádle. Další máchání je neodstraní.

2 Pokud pračka nefunguje a závady uvedené v tabulce nelze odstranit obraťte se na odborný Candy servis.

---

**Doporučení pro použití pracího prostředku při různých teplotách.**

K praní s programy pro bavlnu a při teplotě  $> = 60^{\circ}\text{C}$  přiš znečištěného odolného prádla se doporučuje použití práškového pracího prostředku, neboť (heavy-duty) obsahuje bělicí látky, které při středně vysokých teplotách dosahují výborných výsledků.

Na praní při programech a při teplotě mezi  $40^{\circ}\text{C}$  a  $60^{\circ}\text{C}$  výběr typu pracího prostředku musí zohledňovat druh textilie, barvu a stupeň znečištění. Ve všeobecnosti se na praní bílého odolného prádla při vysokém stupni znečištění doporučuje použít práškový prací prostředek, na praní barevného prádla bez zaschlých skvrn se doporučuje použít tekutý prací prostředek nebo práškový prací prostředek se systémem ochrany barev.

Na praní při teplotě  $< 40^{\circ}\text{C}$  se doporučuje použít tekutý prací prostředek nebo práškový prací prostředek určený na praní při nízkých teplotách.

Na praní vlny a hedvábí používejte prací prostředek určený výhradně na vlnu.

Pro správné použití a dávkování pracího prostředku se doporučuje dodržovat pokyny uvedené na obalu pracího prostředku.

|                   |
|-------------------|
| <b>CHAPTER 13</b> |
|-------------------|

| FAULT  | CAUSE   | REMEDY   |
|--|---|--|
| 1. Does not function on any programme  | Mains plug not plugged in                           | Insert plug  |
|  | Mains switch not on                                 | Turn on mains switch                                     |
|  | No power  | Check  |
|  | Electric circuit fuses failure                      | Check  |
|  | Load door open                                      | Close load door  |
| 2. Does not load water   | See cause 1   | Check  |
|  | Inlet tap turned off                                | Turn on water inlet tap                                  |
|  | Timer not set correctly                             | Set timer on correct position                            |
| 3. Does not discharge water  | Discharge tube bent                                 | Straighten discharge tube                                |
|  | Odd material blocking filter                        | Check filter   |
| 4. Water on floor around washing machine   | Leak from the washer between the tap and inlet tube | Replace washer and tighten the tube on the tap           |
| 5. Does not spin   | The washing machine has not discharged water        | Wait a few minutes until the machine discharges water    |
|  | "No spin" setting (some models only)                | Turn the programme dial onto spin setting                |
| 6. Strong vibrations during spin   | Washing machine not perfectly level                 | Adjust special feet                                      |
|  | Transport bracket not removed                       | Remove transport bracket                                 |
|  | Washing load not evenly distributed                 | Distribute the washing evenly                            |
| 7. Display reads error 0, 1, 5, 7, 8, 9  | -   | Call service.  |
| 8. Display reads error 2   | No water fill.                                      | Check water supplies are on.                             |
| 9. Display reads error 3   | No pump out.  | Check drain is clear.<br>Check drain hose is not kinked. |
| 10. Display reads error 4  | Machine overfilled with water.                      | Turn off water supply to machine.<br>Call service.       |
| <p><b>NOTE:</b><br/> <b>THE MACHINE IS FITTED WITH A SPECIAL ELECTRONIC DEVICE, WHICH PREVENTS THE SPIN CYCLE SHOULD THE LOAD BE UNBALANCED.</b><br/> <b>THIS REDUCES THE NOISE AND VIBRATION IN THE MACHINE AND SO PROLONGS THE LIFE OF YOUR MACHINE.</b></p> |   |  |

If the fault should persist, contact a Candy Technical Assistance Centre. For prompt servicing, give the model of the washing machine, to be found on the label placed on the cabinet inside of the porthole or on the guarantee certificate.

#### **Important**

**1 The use of environment friendly detergives without phosphates may produce the following effects:**

- The discharge rinse water may result cloudier due to the presence of zeolites in suspension. This does not compromise the efficiency of the rinses.
- The presence of white powder (zeolites) on the washing at the end of the washing cycle. This does not remain incorporated in the fabric and does not alter the colour.
- The presence of foam in the last rinse water which is not necessarily a sign of inadequate rinsing.
- The non-ionic surface-active agents present in the composition of washing machine detergives are often difficult to remove from the washing itself and, even in small quantities, may produce visible signs of the formation of foam.
- Carrying out further rinses, in cases such as this, is not useful.

**2 If your washing machine fails to function, carry out the above-mentioned checks before calling the Candy Technical Assistance Service**

---

#### **Recommendations on the use of detergent at various temperatures.**

When washing heavily soiled whites, we recommend using cotton programs of 60°C or above and a normal washing powder (heavy duty) that contains bleaching agents that at medium/high temperatures provide excellent results.

For washes between 40°C and 60°C the type of detergent used needs to be appropriate for the type of fabric and level of soiling.

Normal powders are suitable for "white" or colour fast fabrics with high soiling, while liquid detergents or "colour protecting" powders are suitable for coloured fabrics with light levels of soiling.

For washing at temperatures below 40°C we recommend the use of liquid detergents or detergents specifically labeled as suitable for low temperature washing.

For washing wool or silk, only use detergents specifically formulated for these fabrics.

For dosage amounts please follow the instructions on the detergent package label.

Le constructeur decline toute responsabilité pour les éventuelles erreurs d'imprimerie contenues dans le présent mode d'emploi. Il se réserve en outre le droit d'apporter toutes modifications qui se révèleraient utiles à ses propres produits sans pour autant en compromettre les caractéristiques essentielles.

La Ditta costruttrice declina ogni responsabilità per eventuali errori di stampa contenuti nel presente libretto. Si riserva inoltre il diritto di apportare le modifiche che si renderanno utili ai propri prodotti senza compromettere le caratteristiche essenziali.

O modelo e características indicados nesta folha podem ser alterados sem qualquer aviso.

Výrobce se omlouvá za případné tiskové chyby v tomto návodě k použití.

Dále si výrobce vyhrazuje právo provést potřebné změny na svých výrobcích, které nemají vliv na jejich základní charakteristiku.

The manufacturer declines all responsibility in the event of any printing mistakes in this booklet. The manufacturer also reserves the right to make appropriate modifications to its products without changing the essential characteristics.

Cet appareil est commercialisé en accord avec la directive européenne 2002/96/CE sur les déchets des équipements électriques et électroniques (DEEE).

En vous assurant que ce produit est correctement recyclé, vous participez à la prévention des conséquences négatives sur l'environnement et la santé publique qui pourrait être causé par une mise au rebut inappropriée de ce produit.

Le symbole sur ce produit indique qu'il ne doit pas être traité comme un déchet ménager. Il doit être rapporté jusqu'à un point de recyclage des déchets électriques et électroniques.

La collecte de ce produit doit se faire en accord avec les réglementations environnementales concernant la mise au rebut de ce type de déchets.

Pour plus d'information au sujet du traitement, de la collecte et du recyclage de ce produit, merci de contacter votre mairie, votre centre de traitement des déchets ou le magasin où vous avez acheté ce produit.



Questo elettrodomestico è marcato conformemente alla Direttiva Europea 2002/96/CE sui rifiuti da apparecchiature elettriche ed elettroniche (WEEE).

Assicurandovi che questo prodotto sia smaltito correttamente, aiuterete ad evitare possibili conseguenze negative all'ambiente e alla salute delle persone, che potrebbero verificarsi a causa d'un errato trattamento di questo prodotto giunto a fine vita.

Il simbolo sul prodotto indica che questo apparecchio non può essere trattato come un normale rifiuto domestico; dovrà invece essere consegnato al punto più vicino di raccolta per il riciclo delle apparecchiature elettriche ed elettroniche.

Lo smaltimento deve essere effettuato in accordo con le regole ambientali vigenti per lo smaltimento dei rifiuti. Per informazioni più dettagliate sul trattamento, recupero e riciclo di questo prodotto, per favore contattare l'ufficio pubblico di competenza (del dipartimento ecologia e ambiente), o il vostro servizio di raccolta rifiuti a domicilio, o il negozio dove avete acquistato il prodotto.

Este electrodoméstico está marcado de acordo com o disposto na directiva europeia 2002/96/CE relativa aos resíduos de equipamentos eléctricos e electrónicos (REEE).

Ao assegurar que este produto seja correctamente eliminado, estará a prevenir eventuais consequências negativas para o ambiente e para a saúde, que, de outra forma, poderiam resultar de um tratamento incorrecto deste produto, quando eliminado.

O símbolo patente neste produto indica que ele não pode ser tratado como lixo doméstico. Em vez disso, deve ser entregue no centro de recolha apropriado, para reciclagem do equipamento eléctrico e electrónico.

A eliminação deste produto deve ser levada a cabo de acordo com os regulamentos localmente aplicáveis à eliminação e ao tratamento de lixo e resíduos.

Para obter informações mais detalhadas sobre o tratamento, a recuperação e a reciclagem deste produto, agradecemos que entre em contacto com a entidade municipal competente, com o serviço de eliminação de lixos e resíduos ou com o estabelecimento comercial onde adquiriu o produto.

Tento elektrospotřebič je značený podle evropské směrnice 2002/96/CE o odpadech z elektrických a elektronických zařízení (WEEE).

Ujistěte se, že byl tento výrobek likvidován správně, pomůžete tím vyhnout se případným negativním následkům na životním prostředí a zdraví, které by mohly nastat v případě chybného zacházení s výrobkem po ukončení jeho životnosti.

Symbol na výrobku znamená, že s tímto spotřebičem nelze zacházet jako s běžným domácím odpadem. Musí být doručen do nejbližšího středního místa na recyklaci elektrických a elektronických zařízení.

Likvidace musí být provedena v souladu s platnými předpisy pro životní prostředí týkající se likvidace odpadu.

Podrobnější informace o zacházení, vracení a recyklaci tohoto výrobku dostanete na příslušném úřadu veřejné správy (odbor ekologie a životního prostředí) nebo u vašeho poskytovatele služeb svozu odpadu nebo v obchodě, kde jste výrobek zakoupili.

This appliance is marked according to the European directive 2002/96/EC on Waste Electrical and Electronic Equipment (WEEE).

By ensuring this product is disposed of correctly, you will help prevent potential negative consequences for the environment and human health, which could otherwise be caused by inappropriate waste handling of this product.

The symbol on the product indicates that this product may not be treated as household waste. Instead it shall be handed over to the applicable collection point for the recycling of electrical and electronic equipment

Disposal must be carried out in accordance with local environmental regulations for waste disposal.

For more detailed information about treatment, recovery and recycling of this product, please contact your local city office, your household waste disposal service or the shop where you purchased the product.



FR

IT

PT

CZ

EN