



L 87495 XFL

FR Notice d'utilisation



 **AEG**
perfekt in form und funktion

SOMMAIRE

1. CONSIGNES DE SÉCURITÉ	3
2. INSTRUCTIONS DE SÉCURITÉ	4
3. CARACTERISTIQUES TECHNIQUES	5
4. DESCRIPTION DE L'APPAREIL	6
5. BANDEAU DE COMMANDE	7
6. PROGRAMMES	12
7. VALEURS DE CONSOMMATION	15
8. AVANT LA PREMIÈRE UTILISATION	16
9. UTILISATION DE L'APPAREIL	16
11. CONSEILS UTILES	20
12. ENTRETIEN ET NETTOYAGE	22
13. EN CAS D'ANOMALIE DE FONCTIONNEMENT	26
14. INSTALLATION	29
15. EN MATIÈRE DE PROTECTION DE L'ENVIRONNEMENT	35

POUR DES RÉSULTATS PARFAITS

Merci d'avoir choisi ce produit AEG. Nous l'avons conçu pour qu'il vous offre des performances irréprochables pour longtemps, en intégrant des technologies innovantes qui vous simplifient la vie grâce à des caractéristiques que vous ne trouverez pas forcément sur des appareils ordinaires. Veuillez prendre quelques instants pour lire cette notice afin d'utiliser au mieux votre appareil.

Visitez notre site Internet pour :



Obtenir des conseils d'utilisation, des brochures, de l'aide, des informations :
www.aeg.com



Enregistrer votre produit pour obtenir un meilleur service :
www.aeg.com/productregistration



Acheter des accessoires, consommables et pièces de rechange d'origine pour votre appareil :
www.aeg.com/shop

SERVICE APRÈS-VENTE

N'utilisez que des pièces de rechange d'origine.

Avant de contacter le service, assurez-vous de disposer des informations suivantes :

Vous trouverez ces informations sur la plaque signalétique. Modèle, PNC, numéro de série.



Avertissement/Attention : consignes de sécurité.



Informations générales et conseils



Informations écologiques

Sous réserve de modifications.

1. CONSIGNES DE SÉCURITÉ

Avant d'installer et d'utiliser cet appareil, lisez soigneusement les instructions fournies. Le fabricant ne peut être tenu pour responsable des dommages et blessures liés à une mauvaise installation ou utilisation. Conservez toujours cette notice avec votre appareil pour vous y référer ultérieurement.

1.1 Sécurité des enfants et des personnes vulnérables



AVERTISSEMENT

Risque d'asphyxie, de blessure ou d'invalidité permanente.

- Cet appareil n'est pas destiné à être utilisé par des enfants ou des personnes dont les capacités physiques, sensorielles ou mentales, ou le manque d'expérience et de connaissance les empêchent d'utiliser l'appareil sans risque lorsqu'ils sont sans surveillance ou en l'absence d'instruction d'une personne responsable qui puisse leur assurer une utilisation de l'appareil sans danger. ou en l'absence d'instruction d'une personne responsable qui puisse leur assurer une utilisation de l'appareil sans danger.
- Ne laissez pas les enfants jouer avec l'appareil.
- Ne laissez pas les emballages à la portée des enfants.
- Ne laissez pas les détergents à la portée des enfants.
- Tenez les enfants et les animaux éloignés du couvercle de l'appareil lorsque celui-ci est ouvert.
- Si l'appareil est équipé d'un dispositif de sécurité enfants, nous vous recommandons de l'activer.

1.2 Sécurité générale

- Avant toute opération d'entretien, éteignez l'appareil et débranchez la fiche de la prise secteur.
- Ne modifiez pas les caractéristiques de cet appareil.

- Respectez la charge maximale de 9 kg (reportez-vous au chapitre « Tableau des programmes »).

2. ⚠ INSTRUCTIONS DE SÉCURITÉ

2.1 Installation

- Retirez l'intégralité de l'emballage et les boulons de transport.
- Conservez les boulons de transport. Si vous devez déplacer à nouveau l'appareil, il est conseillé de bloquer le tambour.
- N'installez pas et ne branchez pas un appareil endommagé.
- N'installez pas l'appareil ou ne l'utilisez pas dans un endroit où la température ambiante est inférieure à 0 °C ou dans un endroit exposé aux intempéries.
- Suivez scrupuleusement les instructions d'installation fournies avec l'appareil.
- Assurez-vous que le sol sur lequel vous installez l'appareil est plat, stable, résistant à la chaleur et propre.
- N'installez pas l'appareil dans un endroit où il ne pourrait pas être complètement ouvert.
- L'appareil est lourd, soyez toujours prudent lorsque vous le déplacez. Portez toujours des gants de sécurité.
- Assurez-vous que de l'air circule entre l'appareil et le sol.
- Réglez les pieds pour laisser un espace suffisant entre l'appareil et la surface en moquette.
- Utilisez toujours une prise de courant de sécurité correctement installée.
- N'utilisez pas d'adaptateurs multiprises ni de rallonges.
- Veillez à ne pas endommager la fiche secteur ni le câble d'alimentation. Le remplacement du cordon d'alimentation de l'appareil doit être effectué par notre service après-vente.
- Ne connectez la fiche d'alimentation à la prise de courant qu'à la fin de l'installation. Assurez-vous que la prise de courant est accessible une fois l'appareil installé.
- Ne tirez jamais sur le câble d'alimentation électrique pour débrancher l'appareil. Tirez toujours sur la prise.
- Ne touchez jamais le câble d'alimentation ou la prise avec des mains mouillées.
- Cet appareil est conforme aux directives CEE.

Raccordement à l'arrivée d'eau

- Veillez à ne pas endommager les tuyaux de circulation d'eau.
- L'appareil doit être raccordé au circuit d'eau à l'aide des tuyaux neufs fournis. N'utilisez pas de tuyaux provenant d'anciens appareils.
- Avant de brancher l'appareil à des tuyaux neufs ou n'ayant pas servi depuis longtemps, laissez couler l'eau jusqu'à ce qu'elle soit propre.
- Avant d'utiliser l'appareil pour la première fois, assurez-vous de l'absence de fuites.

Branchement électrique



AVERTISSEMENT

Risque d'incendie ou d'électrocution.

- L'appareil doit être relié à la terre.
- Vérifiez que les données électriques figurant sur la plaque signalétique correspondent à celles de votre réseau. Si ce n'est pas le cas, contactez un électricien.

2.2 Utilisation



AVERTISSEMENT

Risque de blessure, de choc électrique, d'incendie, de brûlures ou de dommage matériel à l'appareil.

- Cet appareil est conçu uniquement pour un usage domestique et des situations telles que :
- Utilisez cet appareil dans un environnement domestique.
- Ne modifiez pas les caractéristiques de cet appareil.
- Suivez les consignes de sécurité figurant sur l'emballage du produit de lavage.
- Ne placez pas de produits inflammables ou d'éléments imbibés de produits inflammables à l'intérieur, à proximité ou sur l'appareil.
- Ne touchez pas la vitre du hublot pendant le déroulement d'un programme. La vitre peut être chaude.
- Ne placez aucun récipient sous l'appareil pour récupérer tout éventuel écoulement. Contactez le service après-vente pour connaître les accessoires disponibles.

2.3 Entretien et nettoyage



AVERTISSEMENT

Risque de blessure corporelle ou de dommages matériels.

- Avant toute opération d'entretien, éteignez l'appareil et débranchez la prise secteur.

- Ne pulvérisez pas d'eau ni de vapeur pour nettoyer l'appareil.
- Nettoyez l'appareil avec un chiffon doux humide. Utilisez uniquement des produits de lavage neutres. N'utilisez pas de produits abrasifs, de tampons à récurer, de solvants ou d'objets métalliques.

2.4 Mise au rebut



AVERTISSEMENT

Risque de blessure ou d'asphyxie.

- Débranchez l'appareil de l'alimentation secteur.
- Coupez le câble d'alimentation et mettez-le au rebut.
- Retirez le dispositif de verrouillage de la porte pour empêcher les enfants et les animaux de s'enfermer dans l'appareil.
- Le circuit frigorifique et les matériaux d'isolation de cet appareil préservent la couche d'ozone.
- La mousse isolante contient un gaz inflammable. Pour obtenir plus de détails sur le recyclage de ce produit, veuillez prendre contact avec les services de votre commune ou le magasin où vous avez effectué l'achat.
- N'endommagez pas la partie du circuit de réfrigération située à proximité du condenseur thermique.

3. CARACTERISTIQUES TECHNIQUES

Dimensions	Largeur / Hauteur / Profondeur	600 / 850 / 605 mm
	Profondeur totale	640 mm
Branchement électrique :	Voltage	230 V
	Puissance totale	2200 W
	Fusible	10 A
	Fréquence	50 Hz

Niveau de protection contre l'infiltration de particules solides et d'humidité assuré par le couvercle de protection, excepté là où l'équipement basse tension ne dispose d'aucune protection contre l'humidité		IPX4
Pression de l'arrivée d'eau	Minimum	0,5 bar (0,05 MPa)
	Maximum	8 bar (0,8 MPa)
Arrivée d'eau ¹⁾		Eau froide
Charge maximale	Coton	9 kg
Vitesse d'essorage	Maximum	1400 tr/min

¹⁾ Raccordez le tuyau d'arrivée d'eau à un robinet fileté (3/4 po).

4. DESCRIPTION DE L'APPAREIL

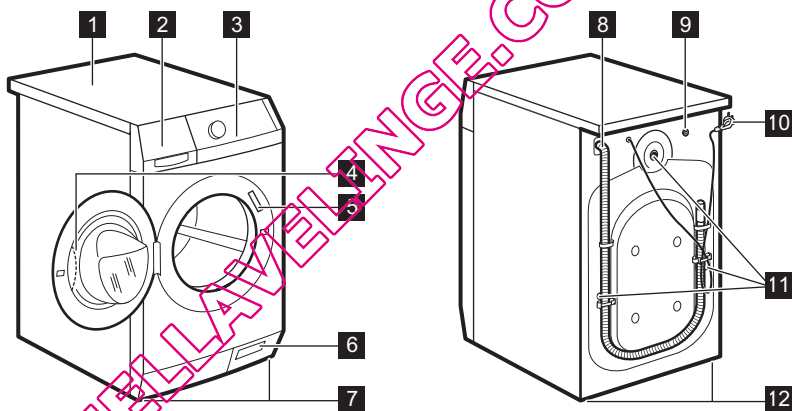

- 1** Plan de travail
- 2** Distributeur de produit de lavage
- 3** Bandeau de commande
- 4** Poignée de la porte
- 5** Plaque signalétique
- 6** Pompe de vidange
- 7** Pieds pour que l'appareil soit de niveau

- 8** Tuyau de vidange
- 9** Tuyau d'arrivée d'eau
- 10** Câble d'alimentation électrique
- 11** Dispositifs de protection
- 12** Pieds pour que l'appareil soit de niveau

4.1 Sécurité enfants

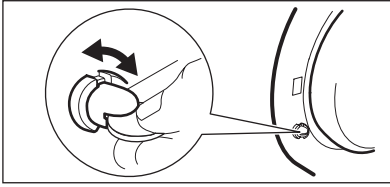

Lorsque ce dispositif est activé, vous ne pouvez pas fermer le hublot. Cela évite d'enfermer un enfant ou un animal dans l'appareil par accident. Pour activer ce dispositif, tournez-le vers la droite, jusqu'à ce que la rainure soit horizontale. Pour désactiver ce dispositif, tournez-le vers la gauche, jusqu'à ce que la rainure soit verticale.

4.2 Accessoires

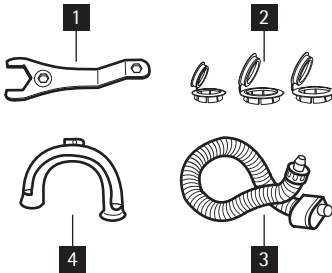

1 Clé

Pour retirer les boulons de transport.

2 Bouchons en plastique

Pour fermer les orifices du côté arrière de l'appareil après retrait des boulons de transport.

3 Tuyau anti-débordement

Pour éviter toute fuite

4 Guide tuyau en plastique

Pour relier le tuyau de vidange au bord d'un évier.

5. BANDEAU DE COMMANDE

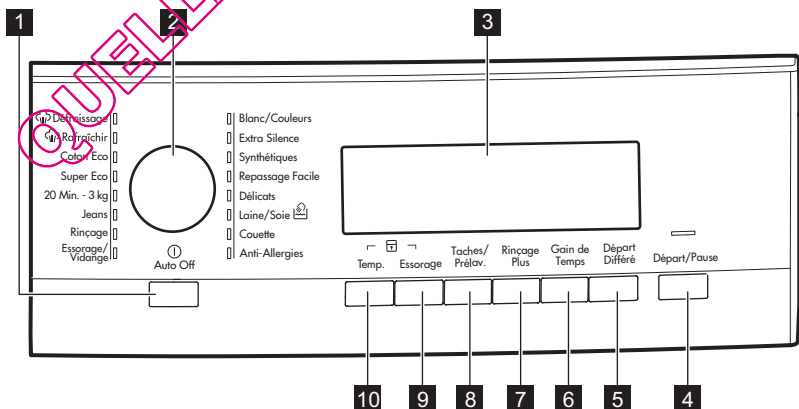

1 Touche Marche/Arrêt (**Auto Off**)

2 Manette des programmes

3 Ecran

4 Touche Départ/Pause (**Départ Pause**)

5 Touche Départ différé (**Départ Différé**)

- 6** Touche Gain de temps (**Gains de Temps**)
- 7** Touche Rinçage plus (**Rinçage Plus**)
- 8** Touche Prélavage/Taches (**Taches/Prélav.**)
- 9** Touche Réduction d'essorage (**Essorage**)
- 10** Touche Température (**Temp.**)

5.1 Bouton Arrêt AUTOMATIQUE **1**

Appuyez sur ce bouton pour allumer et éteindre la machine. Un son retentit lorsque la machine s'allume.

La fonction AUTO OFF désactive automatiquement la machine pour arrêter la consommation d'énergie lorsque :

- Vous n'utilisez pas la machine pendant 5 minutes avant d'appuyer sur le bouton **4** .
 - Toutes les sélections sont annulées.
 - Appuyez sur le bouton **1** pour remettre la machine en marche.
 - Sélectionnez de nouveau le programme de lavage et toutes les options possibles.
- Au bout de 5 minutes à compter de la fin du programme de lavage. Reportez-vous à 'A la fin du programme'.

5.2 Programmateur **2**

Tournez cette manette pour sélectionner un programme. Le voyant correspondant au programme s'allume.

5.3 Afficheur **3**

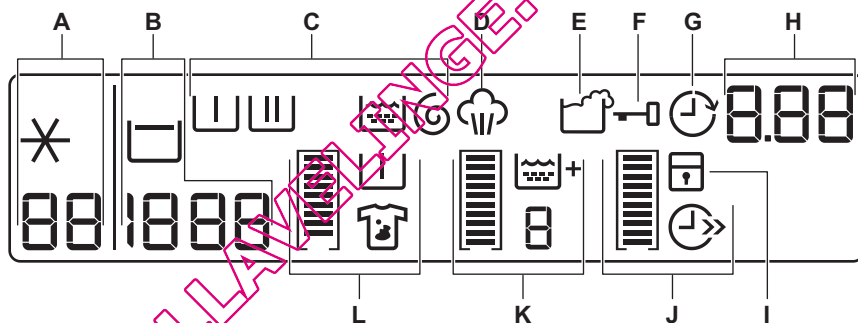

L'afficheur indique:

A	88	La température du programme choisi
	*	Eau froide
	1888	La vitesse d'essorage du programme choisi
B	- - -	Pas de symbole d'essorage ¹⁾
	☐	Symbole d'arrêt cuve pleine
		Phase de prélavage
C		Phase de lavage

¹⁾ Uniquement disponible pour le programme Essorage/Vidange



Phase de rinçage



Phase d'essorage

Les symboles des phases

- Lorsqu'un programme est sélectionné, tous les symboles des phases correspondant au programme apparaissent.
- Lorsque le programme démarre, seul le symbole de la phase en cours clignote.
- Lorsque le programme est terminé, le symbole de la dernière phase s'allume.

D



Le symbole vapeur s'allume lorsque vous choisissez un programme Vapeur.

E



Le surdosage de produit lessiviel s'allume à la fin du cycle lorsque le lave-linge détecte un excès de produit lessiviel.

F



Vous ne pouvez pas ouvrir la porte de l'appareil lorsque le symbole est allumé.
Vous pouvez ouvrir la porte de l'appareil uniquement lorsque le symbole est éteint.

Lorsque le programme est terminé, mais que le symbole reste allumé :

- La fonction Arrêt-Cuve Pleine est activée.
- Il y a de l'eau dans le tambour.

G



Le symbole du départ différé s'allume lorsque vous sélectionnez un départ différé.

- La durée du programme

125

Une fois que le programme a démarré, la durée du programme diminue par intervalles d'une minute.

- Le départ différé

2h

Lorsque vous appuyez sur la touche Départ différé, l'écran indique l'heure du départ différé.

- Codes d'alarme

H

E20

En cas de dysfonctionnement de l'appareil, l'affichage indique des codes d'alarme. Reportez-vous au chapitre « En cas d'anomalie de fonctionnement ».















- L'écran affiche ce message pendant quelques secondes lorsque :

Err

- Vous avez sélectionné une fonction qui n'est pas applicable pour ce programme.
- Vous avez modifié le programme pendant le fonctionnement de l'appareil.



- Lorsque le programme est terminé.

I		Le symbole de la sécurité enfants s'allume lorsque le verrouillage est activé.
Barres graphiques		
		Une barre vide apparaît si la fonction correspondante est compatible avec le programme sélectionné.
		La barre se remplit en fonction des sélections.
	Si vous faites une mauvaise sélection, le message Err s'affiche, vous indiquant que cette sélection n'est pas possible.	
		Le symbole Gain de temps s'allume lorsque vous sélectionnez l'une des durées du programme:
J		• Durée raccourcie
		• Extra Rapide
		Le symbole du rinçage supplémentaire s'allume lorsque cette fonction est activée.
K		La valeur indique le nombre total de rinçages.
		La barre de voyant est complète lorsque vous sélectionnez le nombre maximum de rinçages.
		Le symbole Taches s'allume lorsque vous activez la fonction.
		Le symbole Prélavage s'allume lorsque vous activez la fonction.
L		La barre de voyant n'est pas entièrement remplie lorsque vous sélectionnez uniquement l'une des fonctions.
		La barre de voyant est pleine lorsque vous sélectionnez les deux fonctions.

5.4 Touche Départ/Pause **4**

Appuyez sur la touche **4** pour lancer ou interrompre le programme.

5.5 Touche Départ différé **5**

Appuyez sur la touche **5** pour retarder le départ d'un programme de 30 minutes à 20 heures.

5.6 Touche Gain de temps **6**

Appuyez sur la touche **6** pour réduire la durée du programme.

- Appuyez une fois pour sélectionner 'Durée raccourcie' pour le linge sale, quotidien.
- Appuyez deux fois pour sélectionner 'Extra rapide' pour le linge légèrement sale.



Certains programmes n'acceptent que l'une des deux fonctions.

5.7 Touche Rinçage plus **7**

Appuyez sur la touche **7** pour ajouter des phases de rinçage à un programme. Utilisez cette fonction pour les personnes allergiques aux produits de lavage et dans les régions où l'eau est douce.

5.8 La touche Prélavage/ Taches **8**

Appuyez sur la touche **8** pour ajouter l'option Taches et/ou prélavage à un programme.

Appuyez plusieurs fois sur la touche pour activer une ou deux options. Le symbole correspondant et la barre de voyants apparaissent sur l'afficheur.

TACHES

- Utilisez cette fonction pour le linge comportant des taches difficiles à retirer.

Lorsque vous sélectionnez cette fonction, mettez le produit détachant dans le compartiment . Cette fonction prolonge la durée du programme.

 Cette fonction ne peut pas être utilisée si la température est inférieure à 40°C.

PRELAVAGE

- Utilisez cette fonction pour ajouter une phase de prélavage avant la phase de lavage. Nous vous recommandons d'utiliser cette fonction lorsque vous avez du linge très sale à laver.

 Cette fonction prolonge la durée du programme.

5.9 Touche Essorage **9**

Appuyez sur cette touche pour :

- Réduire la vitesse maximale de la phase d'essorage du programme.

 L'afficheur n'indique que les vitesses d'essorage disponibles avec le programme sélectionné.

- Désactivez la phase d'essorage.
- Activez la fonction "Arrêt Cuve Pleine". Sélectionnez cette fonction pour empêcher que le linge se froisse. Le lave-linge n'effectue pas de vidange lorsque le programme est terminé.

5.10 Touche Température **10**

Appuyez sur la touche **10** pour modifier la température par défaut. Lorsque l'afficheur indique ✕ - -, le lave-linge ne chauffe pas l'eau.

5.11 Fonction des signaux sonores.

Des signaux sonores retentissent lorsque :



- le lave-linge est mis en fonctionnement.
- le lave-linge est mis à l'arrêt.
- les touches sont activées.
- Le programme est terminé.
- Le lave-linge fonctionne mal.

Pour **désactiver/activer** les signaux sonores, appuyez simultanément sur la touche **8** et sur la touche **7** pendant 6 secondes.

 Si vous désactivez les signaux sonores, ils ne continueront à retentir que lorsque les touches sont activées et lorsque l'appareil présente une anomalie.

5.12 Fonction Sécurité enfants

Cette fonction empêche les enfants de jouer avec le bandeau de commande.

- Pour activer la fonction, appuyez sur la touche **10** et sur la touche **9** en même temps jusqu'à ce que l'écran affiche le symbole .
- Pour désactiver la fonction, appuyez sur la touche **10** et sur la touche **9** en même temps jusqu'à ce que le symbole  s'éteigne.

Vous pouvez activer la fonction :

- Avant d'appuyer sur la touche Départ/Pause **4** : l'appareil ne peut pas démarrer.
- Après avoir appuyé sur la touche Départ/Pause **4**, toutes les touches et le sélecteur de programmes sont désactivés.

5.13 Fonction Rinçage supplémentaire permanent

Cette fonction vous permet de maintenir la fonction Rinçage supplémentaire en permanence lorsque vous sélectionnez un nouveau programme.

- Pour **activer** la fonction, appuyez sur la touche **6** et sur la touche **5** si-

multanément jusqu'à ce que l'afficheur indique le symbole .

- Pour **désactiver** la fonction, appuyez sur la touche **6** et sur la touche **5**

simultanément jusqu'à ce que le symbole  disparaisse. .

6. PROGRAMMES

Programme Température	Type de charge Poids max. de la charge	Description du cycle	Fonctions
Blanc/Couleurs 95° - 0°	Coton blanc et couleurs normalement sales. Charge maximale 9 kg	Lavage Rinçages Essorage long	RÉDUCTION DE LA VITESSE D'ESSORAGE ARRÊT CUVE PLEINE PRÉLAVAGE ¹⁾ RINÇAGE PLUS TACHES ²⁾ GAIN DE TEMPS ³⁾
Extra Silence 95° - 0°	Coton blanc et couleurs normalement sales. Charge maximale 9 kg	Lavage Arrêt avec de l'eau dans le tambour Rinçages	PRÉLAVAGE ¹⁾ RINÇAGE PLUS TACHES ²⁾ GAIN DE TEMPS ³⁾
Synthétiques 60° - 0°	Articles synthétiques ou en tissus mixtes, normalement sales. Charge maximale 4 kg	Lavage Rinçages Essorage court	RÉDUCTION DE LA VITESSE D'ESSORAGE ARRÊT CUVE PLEINE PRÉLAVAGE ¹⁾ RINÇAGE PLUS TACHES ²⁾ GAIN DE TEMPS
Repassage Facile⁴⁾ 60 - 0°	Tissus synthétiques normalement sales. Charge maximale 4 kg	Lavage Rinçages Essorage court	RÉDUCTION DE LA VITESSE D'ESSORAGE ARRÊT CUVE PLEINE PRÉLAVAGE ¹⁾ RINÇAGE PLUS GAIN DE TEMPS

Programme Température	Type de charge Poids max. de la charge	Description du cycle	Fonctions
Déliçats 40 - 0°	Vêtements en textiles déliçats tels que l'acrylique, la viscose ou le polyester, normalement sales. Charge maximale 4 kg	Lavage Rinçages Essorage court	RÉDUCTION DE LA VITESSE D'ESSORAGE ARRÊT CUVE PLEINE PRÉLAVAGE ¹⁾ RINÇAGE PLUS TACHES ²⁾ GAIN DE TEMPS
Laine / Soie 40 - 0°	Vêtements en laine lavables en machine. Lainages et textiles déliçats lavables à la main portant le symbole « lavage à la main ». Charge maximale 2 kg	Lavage Rinçages Essorage court	RÉDUCTION DE LA VITESSE D'ESSORAGE ARRÊT CUVE PLEINE
Couette 60 - 30°	Un(e) seul(e) couverture, couette ou couvre-lit synthétique. Charge maximale 2 kg	Lavage Rinçages Essorage court	RÉDUCTION DE LA VITESSE D'ESSORAGE
Anti-Allergies 60°	Articles en coton blanc. Ce programme élimine les micro-organismes grâce à un lavage à 60 °C et un rinçage supplémentaire. Le lavage est ainsi plus efficace. Placez un additif spécial hygiène dans le compartiment Taches et sélectionnez l'option Taches. Charge maximale 9 kg	Lavage Rinçages Essorage long	RÉDUCTION DE LA VITESSE D'ESSORAGE ARRÊT CUVE PLEINE PRÉLAVAGE ¹⁾ TACHES ²⁾ RINÇAGE PLUS
Essorage / Vidange⁵⁾ 0°	Tous textiles. La charge maximale de linge est définie en fonction du type de linge. Charge maximale 9 kg	Vidange de l'eau Phase d'essorage.	RÉDUCTION DE LA VITESSE D'ESSORAGE

Programme Température	Type de charge Poids max. de la charge	Description du cycle	Fonctions
Rinçage 0°	Tous textiles. Charge maximale 9 kg	un rinçage avec additif phase d'es- sorage	RÉDUCTION DE LA VITESSE D'ES- SORAGE ARRÊT CUVE PLEINE RINÇAGE PLUS ⁶⁾
Jeans 60° - 0°	Tous les vêtements en jean. Les vête- ments en jersey con- çus avec des matières hi-tech. Charge maximale 9 kg	Lavage Rinçages Essorage court	RÉDUCTION DE LA VITESSE D'ES- SORAGE ARRÊT CUVE PLEINE PRÉLAVAGE ¹⁾ RINÇAGE PLUS
20 Min. - 3 kg 40° - 30°	Vêtements en coton et synthétiques légè- rement sales ou por- tés une seule fois. Charge maximale 3 kg	Lavage Rinçages Essorage court	RÉDUCTION DE LA VITESSE D'ES- SORAGE
Super Eco⁷⁾ 0°	Textiles mixtes (arti- cles en coton et syn- thétiques). Charge maximale 3 kg	Lavage Rinçages Essorage court	RÉDUCTION DE LA VITESSE D'ES- SORAGE ARRÊT CUVE PLEINE RINÇAGE PLUS
Coton Eco⁸⁾ 60° et 40°	Vêtements en coton blanc et couleurs grand teint normale- ment sales. Charge maximale 9 kg	Lavage Rinçages Essorage long	RÉDUCTION DE LA VITESSE D'ES- SORAGE ARRÊT CUVE PLEINE PRÉLAVAGE ¹⁾ TACHES ²⁾ RINÇAGE PLUS GAIN DE TEMPS ³⁾

1) Si vous utilisez un produit de lavage liquide, sélectionnez un programme sans PRÉLAVAGE.

2) La fonction Taches n'est pas disponible avec une température inférieure à 40 °C.

3) Si vous sélectionnez l'option Rapide, nous vous recommandons de réduire la charge de linge. Il est possible de charger entièrement le lave-linge, mais les résultats du lavage seront alors moins bons.

4) Les phases de lavage et d'essorage de ce programme sont délicates afin d'éviter de froisser le linge. L'appareil effectue des rinçages supplémentaires.

5) Réglez la vitesse d'essorage. Assurez-vous qu'elle correspond au linge chargé. Pour sélectionner uniquement le programme VIDANGE, choisissez la fonction SANS ESSORAGE.

6) Appuyez sur la touche RINÇAGE PLUS pour ajouter des rinçages. Avec une vitesse d'essorage peu élevée, l'appareil effectue des rinçages délicats et un essorage court.

- 7) Sélectionnez ce programme pour réduire la durée du cycle ainsi que la consommation d'énergie et d'eau. Utilisez un détergent prévu pour le lavage à basse température.
- 8) Programmes standard pour les valeurs de consommation de l'étiquette énergétique. Conformément à la norme 1061/2010, les programmes « Coton Eco 60 °C » et « Coton Eco 40 °C » sont respectivement le « programme standard à 60 °C pour le coton » et le « programme standard à 40 °C pour le coton ». Ce sont les programmes les plus économes en termes de consommation d'eau et d'électricité pour laver du linge en coton normalement sale. Sélectionnez ce programme pour obtenir de bons résultats de lavage et réduire la consommation d'énergie. La durée du programme de lavage est prolongée.

PROGRAMMES VAPEUR

Programme ¹⁾	Type de charge	Charge max
Vapeur Rafraîchir Ce cycle élimine les odeurs du linge.	Articles en coton et synthétiques.	jusqu'à 1.5 kg
<p>i La vapeur n'élimine pas les odeurs animales.</p>		
Vapeur Défroissage Ce cycle contribue à défroisser le linge.	Articles en coton et synthétiques.	jusqu'à 1.5 kg
<p>i La vapeur peut être utilisée sur du linge sec, lavé ou porté une seule fois. Ces programmes permettent de réduire le froissement et les odeurs et rendent le linge plus doux. N'utilisez aucun produit de lavage. En cas de besoin, nettoyez les taches en effectuant un cycle de lavage ou à l'aide d'un produit détachant à application locale. Les programmes Vapeur n'effectuent pas de cycle de lavage hygiénique.</p> <p>Ne sélectionnez pas le programme Vapeur pour ce type d'articles :</p> <ul style="list-style-type: none"> • articles pour lesquels il n'est pas précisé sur l'étiquette qu'ils peuvent aller au sèche-linge • tous les articles contenant des pièces en plastique, métal, bois ou équivalent. 		

- 1) Si vous sélectionnez un programme Vapeur avec du linge sec, il sera humide à la fin du cycle. Il est préférable de l'exposer à l'air libre pendant environ 10 minutes afin de permettre à cette humidité de se dissiper. Lorsque le programme est terminé, retirez rapidement le linge du tambour. Après un cycle vapeur, vous pourrez éventuellement éviter le repassage des vêtements ou repasser en faisant moins d'efforts !

7. VALEURS DE CONSOMMATION

- i** Les données de ce tableau sont approximatives. Les données peuvent différer pour différentes raisons : la quantité et le type de linge, la température ambiante ou de l'eau.

Programmes	Charge (kg)	Consommation énergétique (kWh)	Consommation d'eau (litres)	Durée approximative du programme (minutes)	Taux d'humidité restant (%) ¹⁾
Coton 60 °C	9	1.60	69	168	52
Coton 40 °C	9	1.00	69	164	52
Synthétiques 40 °C	4	0.60	48	105	35
Textiles délicats 40 °C	4	0.70	58	86	35
Laine/Lavage à la main 30 °C	2	0.35	57	61	30
Programmes coton standard					
Coton 60 °C standard	9	0.90	65	233	52
Coton 60 °C standard	4.5	0.58	40	198	52
Coton 40 °C standard	4.5	0.46	40	178	52

1) Au terme de la phase d'essorage.

Mode « Éteint » (W)	Mode « Veille » (W)
0.05	0.05

8. AVANT LA PREMIÈRE UTILISATION

1. Pour activer le système d'essorage, versez 2 litres d'eau dans le compartiment pour le lavage principal.
2. Versez une petite quantité de lessive dans le compartiment pour le lavage principal. Sélectionnez et faites démarrer un programme pour coton à vide à la température la plus élevée qui soit afin de vider le tambour et la cuve de toute poussière éventuelle.

9. UTILISATION DE L'APPAREIL

1. Ouvrez le robinet d'arrivée d'eau.
2. Branchez l'appareil au secteur.
3. Appuyez sur la touche **1** pour activer l'appareil.
4. Introduisez le linge dans l'appareil.
5. Utilisez la quantité correcte de produit de lavage et d'additifs.
6. Sélectionnez et lancez le programme de lavage en fonction de la charge et du degré de salissure.

9.1 Chargement du linge

1. Ouvrez la porte de l'appareil.



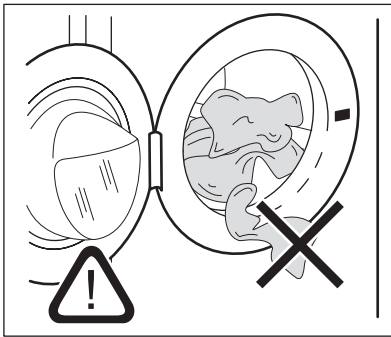

2. Placez les articles un à un dans le tambour en les dépliant le plus possible. Assurez-vous de ne pas surcharger le tambour.
3. Fermez la porte de l'appareil.

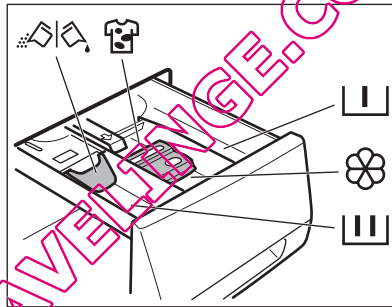

Assurez-vous de ne pas coincer de linge entre le joint et la porte. Risque de fuite d'eau ou de détérioration du linge.

9.2 Ajout du produit de lavage et des additifs



	Compartiment à lessive pour la phase de pré-lavage et le programme de trempage Ajoutez la lessive pour le pré-lavage et le trempage avant le départ du programme.
	Compartiment pour la phase de lavage Si vous utilisez de la lessive liquide, versez-la immédiatement avant de démarrer le programme.
	Compartiment des additifs liquides (assouplissant, amidon). Versez le produit dans le compartiment avant de démarrer le programme.
MAX	Niveau de quantité maximum pour les additifs liquides.
	Compartiment du détachant Versez le produit dans le compartiment et programmez l'option Taches avant de démarrer le programme.
	Languette pour lessive en poudre ou liquide Tournez-la (vers le haut ou vers le bas) en position correcte pour utiliser la lessive en poudre ou liquide.



Respectez toujours les instructions figurant sur l'emballage des lessives.

Vérifiez la position de la languette.

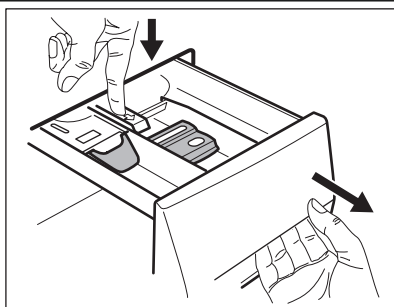

1. Tirez le panier supérieur jusqu'à la butée.
2. Poussez le levier vers le bas pour enlever le distributeur.

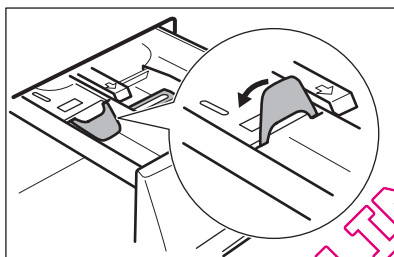

3. Pour utiliser de la lessive en poudre, tournez la languette vers le haut.

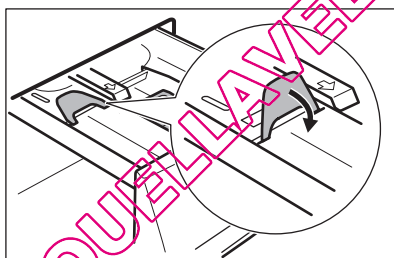

4. Pour utiliser de la lessive liquide, tournez la languette vers le bas.



Avec la languette en position BASSE :

- N'utilisez pas de lessives liquides gélatineuses ou épaisses.
- N'insérez pas de lessive liquide au-delà de la limite figurant sur la languette.
- Ne sélectionnez pas de phase de prélavage.
- Ne sélectionnez pas la fonction Départ différé.

5. Dosez les produits de lavage et l'adoucissant.
6. Fermez soigneusement le distributeur du produit de lavage. Assurez-vous que la languette ne bloque pas la fermeture de la porte.

9.3 Réglage et départ d'un programme

1. Tournez le programmeur. Le voyant correspondant au programme s'allume.
2. Le voyant de la touche **4** clignote en rouge.
3. L'afficheur indique la température par défaut, la vitesse d'essorage et les barres de voyants vides des fonctions disponibles.
4. Pour modifier la température et/ou la vitesse d'essorage, appuyez sur les touches correspondantes.
5. Sélectionnez les fonctions disponibles.
6. Appuyez sur la touche **4** pour démarrer le programme. Le voyant de la touche **4** est allumé.

i La pompe de vidange peut momentanément se mettre en route lorsque l'appareil se remplit d'eau.

i L'appareil ajuste automatiquement la durée du cycle en fonction du type de linge chargé dans le tambour pour un lavage parfait en un minimum de temps. Environ 15 minutes après le départ du programme, l'écran affiche la nouvelle durée.

9.4 Interruption d'un programme

1. Appuyez sur la touche **4**. Le voyant clignote.
2. Appuyez à nouveau sur la touche **4**. Le programme de lavage se poursuit.

9.5 Annulation d'un programme

1. Appuyez sur la touche **1** pour annuler le programme et désactiver l'appareil.

2. Appuyez à nouveau sur la touche **1** pour activer l'appareil. Maintenant, vous pouvez régler un nouveau programme de lavage.

i L'appareil ne se vidange pas.

9.6 Modification d'une fonction

Vous ne pouvez modifier que quelques fonctions avant qu'elles soient actives.

1. Appuyez sur la touche **4**. Le voyant clignote.
2. Modifiez la fonction réglée.

9.7 Sélectionnez le départ différé

1. Appuyez plusieurs fois sur la touche **5** jusqu'à ce que le délai du départ différé souhaité apparaisse sur l'afficheur. Les symboles correspondants apparaissent.
2. Appuyez sur la touche **4**, le décompte du départ différé commence.

Lorsque le décompte est terminé, le programme démarre automatiquement.

i Avant d'appuyer sur la touche **4** pour démarrer le lave-linge, vous pouvez annuler ou modifier le réglage du départ différé. Vous ne pouvez pas régler le départ différé avec le **programme Vapeur**.

9.8 Annulez le départ différé

1. Appuyez sur la touche **4**. Le voyant correspondant clignote.
2. Appuyez sur la touche **5** à plusieurs reprises jusqu'à ce que l'écran indique **0'**.
3. Appuyez sur la touche **4**. Le programme démarre.

10. RÉGLAGE ET DEPART D'UN PROGRAMME

10.1 Ouvrez la porte.

Lors du fonctionnement d'un programme ou du départ différé, la porte de l'appareil est verrouillée.

Pour ouvrir la porte de l'appareil :

1. Appuyez sur la touche **4**. Le symbole de verrouillage de la porte disparaît de l'écran.
2. Ouvrez la porte de l'appareil.
3. Fermez la porte de l'appareil et appuyez sur la touche **4**. Le programme ou le départ différé se poursuit.



Si la température et le niveau de l'eau dans le tambour sont trop élevés, le symbole de verrouillage de la porte reste affiché et il est impossible d'ouvrir la porte. Pour ouvrir la porte, respectez la procédure suivante :

1. Mettez à l'arrêt l'appareil.
2. Attendez quelques minutes.
3. Assurez-vous qu'il n'y a pas d'eau dans le tambour.



Si vous mettez à l'arrêt l'appareil, il est nécessaire de sélectionner de nouveau le programme.

10.2 À la fin du programme

- L'appareil se met à l'arrêt automatiquement.
- Les signaux sonores retentissent.
- Le symbole  apparaît sur l'affichage.
- Le voyant **4** de la touche Départ/Pause s'éteint.
- Le symbole de verrouillage de la porte s'éteint.

- Appuyez sur la touche **1** pour mettre à l'arrêt l'appareil. La fonction économie d'énergie met automatiquement l'appareil à l'arrêt 5 minutes après la fin du programme.



Lorsque vous remettez l'appareil en fonctionnement, le dernier programme sélectionné s'affiche à l'écran. Tournez le sélecteur pour choisir un nouveau cycle.

- Sortez la lessive de l'appareil. Vérifiez que le tambour est vide.
- Laissez la porte entrouverte pour éviter la formation de moisissures et l'apparition de mauvaises odeurs.
- Fermez le robinet d'arrivée d'eau.

Le programme de lavage est terminé, mais il y a de l'eau dans le tambour :

- Le tambour tourne régulièrement pour éviter que le linge ne se froisse.
- Le hublot reste verrouillé.
- Vous devez vidanger l'eau pour ouvrir le hublot.

Pour vidanger l'eau :

1. Si besoin est, diminuez la vitesse d'essorage.
2. Appuyez sur la touche DÉPART/PAUSE **4**. L'appareil vidange et essore.
3. Une fois le programme terminé et le symbole de verrouillage de la porte éteint, vous pouvez ouvrir la porte.
4. Mettez à l'arrêt l'appareil.



L'appareil vidange et essore automatiquement au bout d'environ 18 heures.

11. CONSEILS UTILES

11.1 Chargement du linge

- Répartissez le linge entre : blanc, couleur, synthétiques, délicats et laine.
- Respectez les instructions de lavage qui figurent sur les étiquettes des vêtements.
- Ne lavez pas ensemble les articles blancs et en couleur.

- Certains articles en couleur peuvent déteindre lors des premiers lavages. Il est recommandé de les laver séparément lors des premiers lavages.
- Boutonnez les taies d'oreiller, fermez les fermetures à glissière et à pression et les crochets. Attachez les ceintures.
- Videz les poches des vêtements et dépliez-les.
- Tournez vers l'intérieur les tissus multicouches, la laine et les articles portant des illustrations imprimées.
- Enlevez les taches.
- Lavez avec un produit spécial les taches incrustées.
- Traitez les rideaux avec précautions. Enlevez les crochets et placez les rideaux dans un sac de lavage ou une taie d'oreiller.
- Ne lavez pas dans l'appareil :
 - Le linge sans ourlet ou déchiré
 - Les soutien-gorges à armatures.
 - Utilisez un sac de lavage pour les articles très petits.
- Une très petite charge peut provoquer des problèmes d'équilibre pendant la phase d'essorage. Si cela se produit, répartissez manuellement les articles dans la cuve et lancez à nouveau la phase d'essorage.

11.2 Taches tenaces

Pour certaines taches, l'eau et les produits de lavage ne suffisent pas. Il est recommandé d'éliminer ces taches avant de mettre les articles dans l'appareil. Des détachants spéciaux sont disponibles. Utilisez le détachant spécial adapté au type de tache et au tissu.

11.3 Produits de lavage et additifs

- Utilisez uniquement des produits de lavage et des additifs spécialement conçus pour les lave-linge.

- Ne mélangez pas différents types de produits de lavage.
- Afin de préserver l'environnement, n'utilisez que la quantité nécessaire de produit de lavage.
- Respectez les instructions qui se trouvent sur les emballages de ces produits.
- Utilisez les produits adaptés au tissu, à la température du programme et au niveau de salissure.
- Si vous utilisez des produits de lavage liquides, ne sélectionnez pas la phase de prélavage.
- Si votre appareil ne dispose pas d'un distributeur de produit de lavage avec volet, ajoutez les produits de lavage avec une bouteille doseuse.

11.4 Dureté de l'eau

Si, dans votre région, la dureté de l'eau est élevée ou modérée, il est recommandé d'utiliser un adoucisseur d'eau pour les lave-linge. Dans les régions où l'eau est douce, il n'est pas nécessaire d'utiliser un adoucisseur d'eau. Pour connaître la dureté de l'eau dans votre région, prenez contact avec l'organisme local de distribution d'eau. Respectez les instructions qui se trouvent sur les emballages de ces produits. Ces échelles d'équivalence mesurent la dureté de l'eau :

- Degrés allemands (dH°).
- Degrés français (°TH).
- mmol/l (millimole par litre - unité internationale de mesure de la dureté de l'eau).
- Degrés Clarke.

Tableau de dureté de l'eau

Niveau	Type	Dureté de l'eau			
		°dH	°T.H.	mmol/l	Degrés Clarke
1	douce	0-7	0-15	0-1,5	0-9
2	moyenne	8-14	16-25	1,6-2,5	10-16
3	dure	15-21	26-37	2,6-3,7	17-25
4	très dure	> 21	> 37	>3,7	>25

12. ENTRETIEN ET NETTOYAGE



AVERTISSEMENT

Déconnectez l'appareil de l'alimentation électrique avant de le nettoyer.



ATTENTION

N'utilisez pas d'alcool, de solvants ou de produits chimiques.

12.1 Détartrage de l'appareil

L'eau du robinet contient du calcaire. Si cela s'avère nécessaire, utilisez un adoucisseur d'eau pour éliminer le tartre. Utilisez un produit spécialement conçu pour les lave-linge. Respectez les instructions inscrites sur l'emballage par le fabricant. Procédez séparément d'un lavage de linge.

12.2 Nettoyage externe

Nettoyez l'appareil uniquement à l'eau savonneuse chaude. Séchez complètement toutes les surfaces.

12.3 Entretien régulier

Avec les programmes à basse température, il est possible que certains produits de lavage restent dans le tambour. Procédez à un entretien régulier. Pour ce faire :

- Videz le linge du tambour.
- Sélectionnez le programme de lavage pour le coton le plus chaud
- Utilisez une quantité correcte de poudre de lavage dotée de propriétés biologiques.

Après chaque lavage, laissez la porte ouverte pendant un moment pour éviter les moisissures et les mauvaises odeurs.

12.4 Joint du hublot

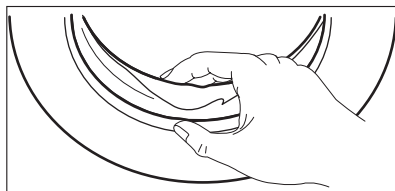

Examinez régulièrement le joint et enlevez tous les objets situés à l'intérieur.

12.5 Tambour

Examinez régulièrement le tambour pour éviter la formation de calcaire ou de particules de rouille. N'utilisez que des produits spéciaux pour éliminer les particules de rouille du tambour.

Pour ceci :

- Nettoyez le tambour à l'aide d'un produit spécial inox.
- Mettez en route un programme coton court à température maximale avec une petite quantité de lessive.

12.6 Distributeur de produit de lavage

Pour nettoyer le distributeur :

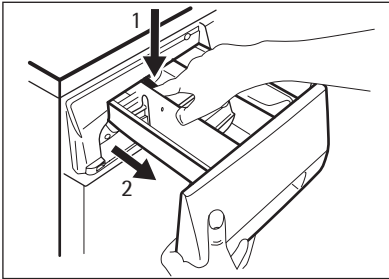

1. Appuyez sur le levier.
2. Sortez le panier.

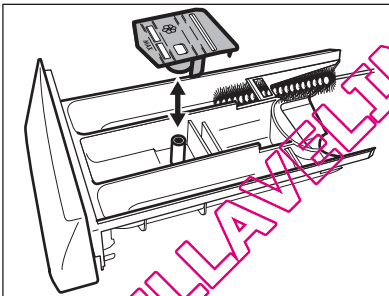

3. Retirez la partie supérieure du compartiment de l'additif liquide.
4. Nettoyez tous les éléments sous l'eau courante.

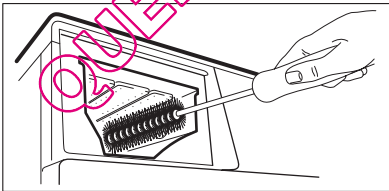

5. Nettoyez le logement du panier à l'aide d'une brosse.
6. Remettez le panier dans son logement.

12.7 Pompe de vidange



Examinez régulièrement la pompe de vidange et assurez-vous qu'elle est propre.

- Un code d'alarme s'affiche en raison du problème de vidange.

Nettoyez la pompe si :

- L'appareil ne vidange pas.
- Le tambour ne tourne pas.
- L'appareil fait un bruit inhabituel car la pompe de vidange est bloquée.



AVERTISSEMENT

1. Débranchez l'appareil électriquement.
2. Ne retirez pas le filtre pendant que l'appareil fonctionne. Ne nettoyez pas la pompe de vidange si l'eau de l'appareil est chaude. L'eau doit être froide pour que vous puissiez nettoyer la pompe de vidange.

Pour nettoyer la pompe de vidange :

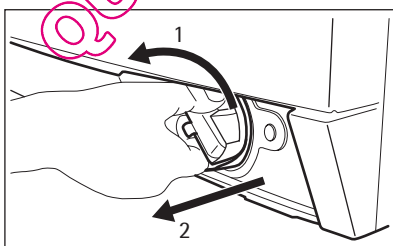
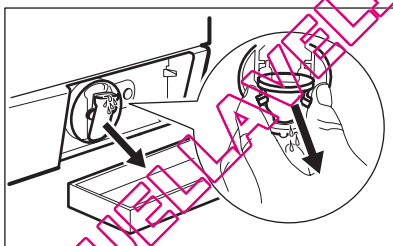
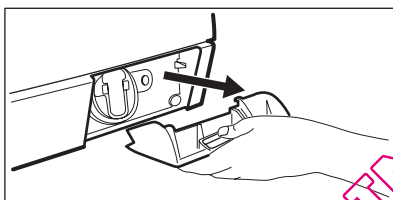
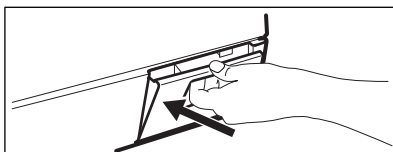

1. Ouvrez le volet de la pompe.
2. Enlevez la languette en tirant dessus.
3. Insérez un récipient sous le panier de la pompe de vidange pour recueillir l'eau qui s'écoule.
4. Appuyez sur les deux leviers et tirez la conduite de vidange vers l'avant pour évacuer l'eau.
5. Lorsque le récipient est rempli, remettez la conduite de vidange en place et videz le récipient. Répétez les étapes 4 et 5 jusqu'à ce que l'eau ne s'écoule plus de la pompe de vidange.
6. Tirez la conduite de vidange vers l'arrière et tournez le filtre pour l'enlever.

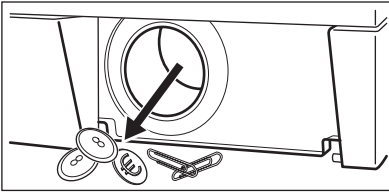

7. Enlevez les peluches et les objets de la pompe.

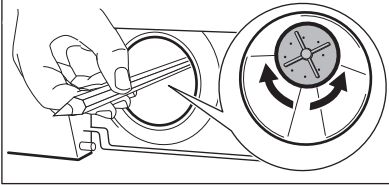

8. Assurez-vous que la turbine de la pompe tourne. Si ce n'est pas le cas, contactez votre service après-vente.

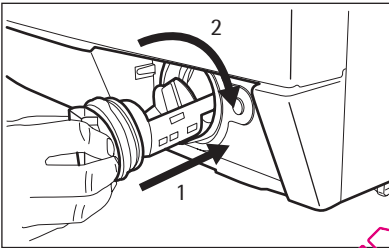

9. Nettoyez le filtre sous l'eau courante et remettez-le en place dans la pompe en l'insérant dans les glissières prévues spécialement à cet effet.

10. Assurez-vous de visser correctement le filtre pour empêcher les fuites.

11. Remplacez la languette et fermez le volet de la pompe de vidange.

12.8 Le filtre du tuyau d'arrivée d'eau et le filtre de la soupape

Il peut être nécessaire de nettoyer les filtres lorsque :

- L'appareil n'est pas approvisionné en eau.
- L'appareil met du temps à s'approvisionner en eau.

- Le voyant de la touche **4** clignote et l'alarme correspondante s'affiche. Reportez-vous au chapitre « En cas d'anomalie de fonctionnement ».



AVERTISSEMENT

Débranchez l'appareil électriquement.

Pour nettoyer les filtres du tuyau d'arrivée d'eau :

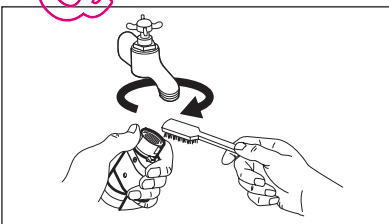

1. Fermez le robinet d'arrivée d'eau.
2. Retirez le tuyau d'arrivée d'eau du robinet d'arrivée d'eau.
3. Nettoyez le filtre du tuyau à l'aide d'une petite brosse dure.

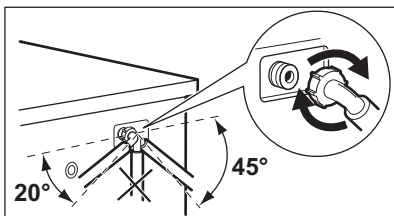
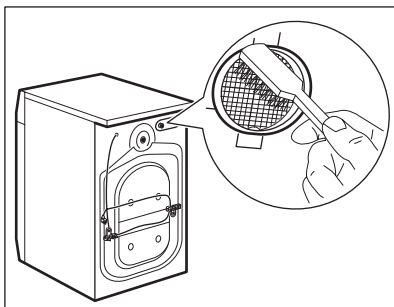

4. Retirez le tuyau d'alimentation situé à l'arrière de l'appareil.
5. Nettoyez le filtre de la soupape à l'aide d'une petite brosse dure ou d'un chiffon.
6. Réinstallez le tuyau d'alimentation. Assurez-vous que tous les raccords de tuyaux d'eau sont bien serrés afin d'éviter toute fuite.
7. Ouvrez le robinet d'arrivée d'eau.

12.9 Vidange d'urgence :

L'appareil ne vidange pas à cause d'une anomalie de fonctionnement.

Si cela se produit, procédez aux étapes (1) à (6) du paragraphe « Pour nettoyer la pompe de vidange ».

Nettoyez la pompe, si besoin.

Remettez la conduite de vidange en place et fermez le volet de la pompe de vidange.

Lorsque vous appliquez la procédure de vidange d'urgence, vous devez réactiver le système de vidange :

1. Versez 2 litres d'eau dans le compartiment pour le lavage principal.
2. Démarrez le programme pour vidanger l'eau.

12.10 Précautions contre le gel

Si l'appareil est installé dans un local dans lequel la température peut être né-

gative, évacuez toute l'eau restant dans le tuyau d'alimentation et la pompe de vidange.

1. Débranchez l'appareil du secteur.
2. Fermez le robinet d'arrivée d'eau.
3. Retirez le tuyau d'arrivée d'eau.
4. Placez les deux extrémités du tuyau d'alimentation dans un récipient et laissez l'eau s'évacuer du tuyau.
5. Contrôlez la pompe de vidange. Reportez-vous à la procédure de vidange d'urgence.
6. Une fois que la pompe de vidange est vide, réinstallez le tuyau d'alimentation.



AVERTISSEMENT

Assurez-vous que la température est supérieure à 0 °C avant d'utiliser l'appareil à nouveau.

Le fabricant ne pourra être tenu pour responsable en cas de dommages dus aux basses températures.

13. EN CAS D'ANOMALIE DE FONCTIONNEMENT

L'appareil ne démarre pas ou se met à l'arrêt en cours de programme. Dans un premier temps, essayez de trouver une solution au problème (reportez-

vous au tableau). Si vous n'y parvenez pas, contactez votre service après-vente.

Dans certains cas, le signal sonore retentit et l'écran affiche un code d'alarme :

- **E10** - L'appareil n'est pas approvisionné en eau.
- **E20** - L'appareil ne vidange pas.
- **E40** - La porte de l'appareil est ouverte ou ne se ferme pas correctement.

- **EFO** - Le système de sécurité anti-débordement s'est déclenché.



AVERTISSEMENT

Mettez l'appareil à l'arrêt avant de procéder aux vérifications.

Problème	Cause possible	Solution possible
L'appareil n'est pas approvisionné en eau.	Le robinet d'arrivée d'eau est fermé.	Ouvrez le robinet d'arrivée d'eau.
	Le tuyau d'arrivée d'eau est endommagé.	Assurez-vous que le tuyau d'arrivée d'eau n'est pas endommagé.
	Les filtres situés dans le tuyau d'arrivée d'eau sont bouchés.	Nettoyez les filtres. Reportez-vous au chapitre « Entretien et nettoyage ».
	Le robinet d'arrivée d'eau est obstrué ou incrusté de tartre.	Nettoyez le robinet d'arrivée d'eau.
	Le tuyau d'arrivée d'eau n'a pas été raccordé correctement.	Vérifiez que le tuyau est bien raccordé.
	La pression d'eau est trop basse.	Contactez votre compagnie locale de distribution des eaux.
L'appareil ne vidange pas.	Le tuyau de vidange est endommagé.	Assurez-vous que le tuyau de vidange n'est pas endommagé.
	Le filtre de la pompe de vidange est obstrué.	Nettoyez le filtre de la pompe de vidange. Reportez-vous au chapitre « Entretien et nettoyage ».
	Le tuyau de vidange n'a pas été raccordé correctement.	Vérifiez que le tuyau est bien raccordé.
	Un programme de lavage sans phase de vidange a été sélectionné.	Sélectionnez le programme vidange.
	La fonction « Arrêt cuve pleine » est activée.	Sélectionnez le programme vidange.
L'appareil est ouvert ou ne se ferme pas correctement.		Fermez la porte correctement.

Problème	Cause possible	Solution possible
Le système de sécurité anti-débordement s'est déclenché.		<ul style="list-style-type: none"> • Débranchez l'appareil. • Fermez le robinet d'arrivée d'eau. • Contactez votre service après-vente.
La phase d'essorage ne fonctionne pas.	La phase d'essorage est désactivée.	Sélectionnez le programme d'essorage.
	Le filtre de la pompe de vidange est obstrué.	Nettoyez le filtre de la pompe de vidange. Reportez-vous au chapitre « Entretien et nettoyage ».
	Problèmes d'équilibrage de la charge de linge.	Répartissez manuellement les articles dans la cuve et lancez à nouveau la phase d'essorage.
Le programme ne démarre pas.	La fiche du câble d'alimentation n'est pas branchée à la prise de courant.	Insérez la fiche dans la prise secteur.
	Un fusible a disjoncté dans la boîte à fusibles de votre habitation.	Remplacez le fusible.
	Vous n'avez pas appuyé sur la touche 4 .	Appuyez sur la touche 4 .
	La fonction Départ différé est sélectionnée.	Pour démarrer immédiatement le programme, annulez le départ différé.
	La sécurité enfants est activée.	Désactivez la Sécurité enfants.
Il y a de l'eau sur le sol.	Fuites sur les raccords des tuyaux d'arrivée d'eau.	Vérifiez que les raccords sont bien serrés.
	Fuites sur la pompe de vidange.	Vérifiez que le filtre de la pompe de vidange est bien serré.
	Le tuyau de vidange est endommagé.	Assurez-vous que le tuyau d'arrivée d'eau n'est pas endommagé.
Impossible d'ouvrir la porte de l'appareil.	Le programme de lavage est en cours.	Laissez le programme de lavage se terminer.
	Il y a de l'eau dans le tambour.	Sélectionnez le programme Vidange ou Essorage.
L'appareil fait un bruit inhabituel.	L'appareil n'est pas de niveau.	Mettez l'appareil de niveau. Consultez le paragraphe « Installation ».

Problème	Cause possible	Solution possible
	Vous n'avez pas retiré l'emballage et/ou les boulons de transport.	Retirez l'emballage et/ou les boulons de transport. Consultez le paragraphe « Installation ».
	La charge est très petite.	Ajoutez plus de linge dans le tambour.
L'appareil se remplit d'eau et vidange immédiatement.	L'extrémité du tuyau de vidange est placée trop bas.	Assurez-vous que le tuyau de vidange est dans une position correcte.
Les résultats de lavage ne sont pas satisfaisants.	Le produit de lavage que vous utilisez n'est pas suffisant ou n'est pas adéquat.	Augmentez la quantité de produit de lavage ou utilisez-en un autre.
	Vous n'avez pas enlevé les taches tenaces avant de laver le linge.	Utilisez des produits spéciaux pour traiter les taches tenaces.
	Une température incorrecte a été sélectionnée.	Veillez à sélectionner la température correcte.
	Charge de linge trop importante.	Réduisez la charge de linge.

Après avoir effectué ces contrôles, mettez l'appareil en fonctionnement. Le programme reprend là où il a été interrompu.

Si l'anomalie persiste, contactez le service après-vente.

Si d'autres codes d'alarme s'affichent, contactez le service après-vente.

14. INSTALLATION

14.1 Kit de plaques de fixation (405517114)

Disponible auprès de votre magasin vendeur.

Si vous installez l'appareil sur un socle, stabilisez l'appareil à l'aide des plaques de fixation.

Suivez les instructions fournies avec le kit.

14.2 Déballage

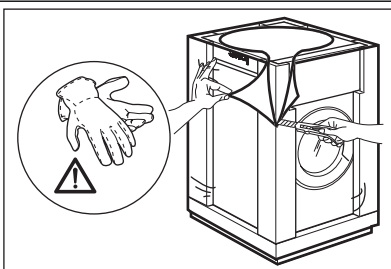

1. Servez-vous de gants. Retirez le film externe. Si nécessaire, utilisez un cutter.

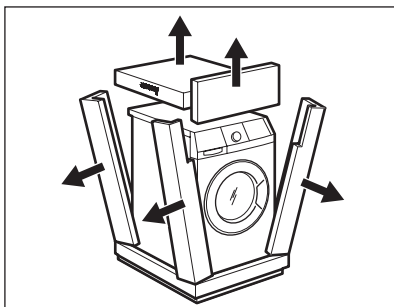

2. Retirez la partie supérieure du carton.
3. Retirez les cales en polystyrène.

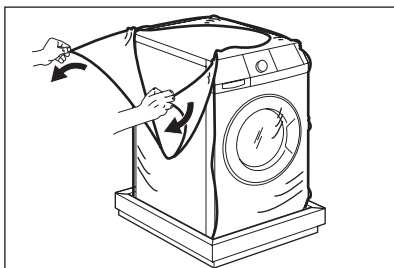

4. Retirez le film interne.

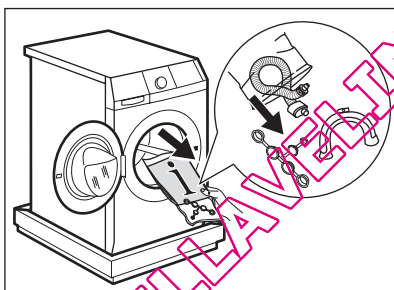

5. Ouvrez le hublot. Retirez la cale en polystyrène du joint du hublot et tous les articles présents dans le tambour.

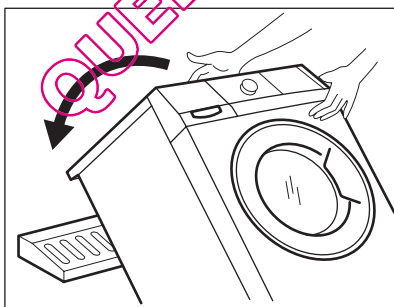

6. Placez l'une des cales en polystyrène au sol derrière l'appareil. Couchez avec soin l'appareil sur le dos. Assurez-vous de ne pas endommager les tuyaux.

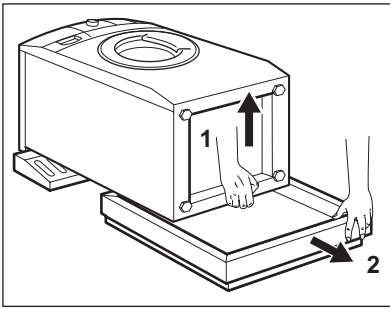

7. Retirez la base en polystyrène en bas de l'appareil.
8. Remettez l'appareil en position verticale.

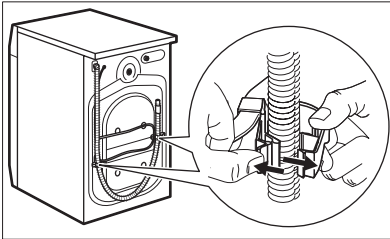

9. Retirez le câble d'alimentation électrique et le tuyau de vidange de leurs supports.

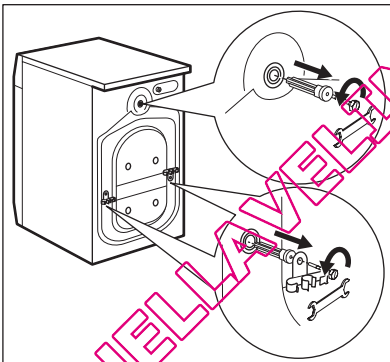

10. Desserrez les trois boulons. Utilisez la clé fournie avec l'appareil.
11. Retirez les entretoises en plastique.

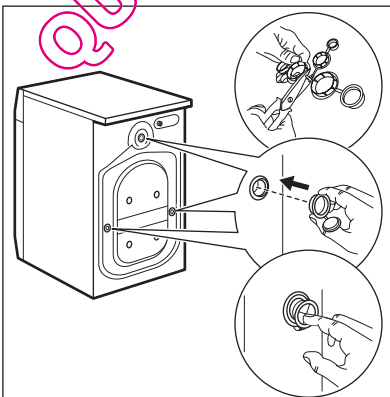

12. Mettez les bouchons en plastique dans les orifices. Ces bouchons se trouvent dans le même sachet que la notice d'utilisation.

**AVERTISSEMENT**

Retirez toutes les attaches de transport et les dispositifs de sécurité avant d'installer l'appareil.

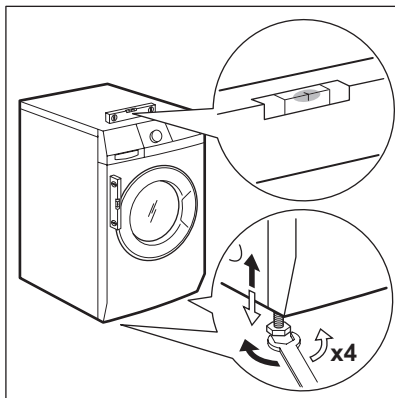

Nous vous recommandons de conserver l'emballage et les dispositifs de sécurité en vue d'un éventuel déménagement de l'appareil.

14.3 Positionnement et mise à niveau

- Placez l'appareil sur un sol plat et dur.
- Assurez-vous que la circulation de l'air sous l'appareil ne soit pas entravée par des tapis.
- Veillez à ce que l'appareil ne touche pas le mur ou les autres meubles.
- Desserrez ou serrez les pieds jusqu'à ce que l'appareil soit de niveau. Une mise à niveau correcte évite les vibrations, le bruit ou des déplacements de l'appareil au cours de son fonctionnement.

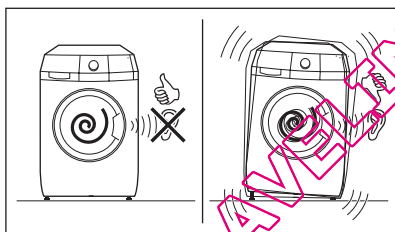

- L'appareil doit être de niveau et stable.

**ATTENTION**

Ne placez ni carton, ni bois, ni autre matériau sous les pieds de l'appareil pour le mettre de niveau.

14.4 Le tuyau d'arrivée

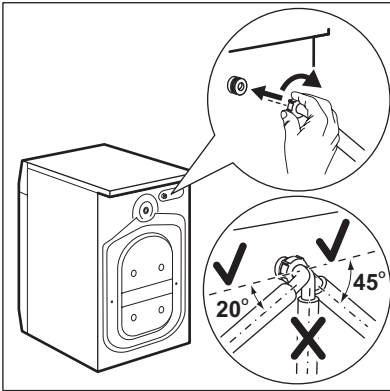

- Reliez le tuyau à l'appareil. Le tuyau d'alimentation peut être orienté vers la gauche ou la droite. Desserrez la bague pour qu'il soit bien positionné.

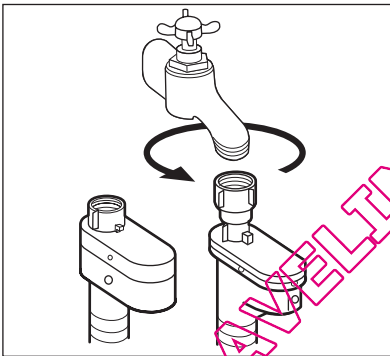

- Raccordez le tuyau d'arrivée d'eau à un robinet fileté (3/4 po).



ATTENTION

Assurez-vous que les raccords ne fuient pas.



N'utilisez pas de rallonge si le tuyau d'alimentation est trop court. Contactez le service après-vente pour remplacer le tuyau d'alimentation.

Dispositif d'arrêt de l'eau

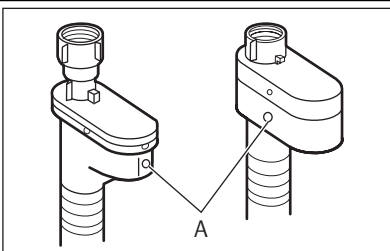

Le tuyau d'alimentation est équipé d'un dispositif de protection contre les dégâts des eaux. Si le tuyau inférieur devait se détériorer à cause d'une usure naturelle, ce dispositif bloquera l'arrivée d'eau à l'appareil. Ce défaut est signalé par l'apparition d'un secteur rouge dans la fenêtre « A ».

Dans ce cas, fermez le robinet d'arrivée d'eau et appelez un service après-vente pour faire remplacer le tuyau.

14.5 Vidange de l'eau

Il existe différentes procédures pour raccorder le tuyau de vidange :

Avec le guide de tuyau en plastique.

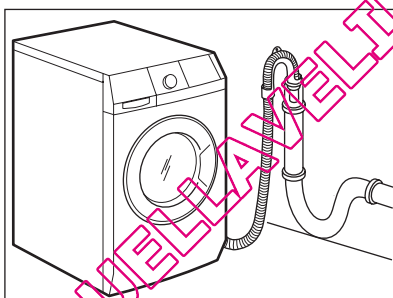
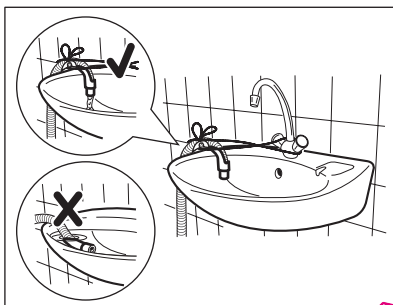
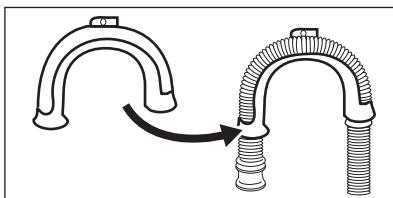

- Sur le bord d'un évier.
- Veillez à ce que le guide de tuyau en plastique ne puisse pas se déplacer quand l'appareil se vidange. Fixez le guide au robinet d'arrivée d'eau ou au mur.

- À une conduite fixe dotée d'une ventilation spéciale.

Reportez-vous à l'illustration. Directement dans une conduite d'évacuation murale, à une hauteur du sol comprise entre 60 et 100 cm. L'extrémité du tuyau de vidange doit être ventilée en permanence, autrement dit, le diamètre interne du conduit d'évacuation doit être supérieur au diamètre externe du tuyau de vidange.

Sans le guide de tuyau en plastique.

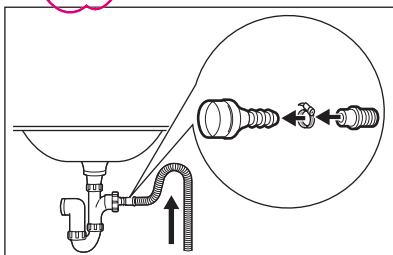

- Au robinet de l'évier.

Reportez-vous à l'illustration. Placez le tuyau de vidange dans le robinet et serrez-le avec une attache. Veillez à ce que le tuyau de vidange fasse une boucle avant d'empêcher les particules restantes de passer dans l'appareil devant l'évier.

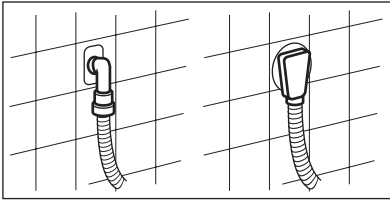

- Directement dans une canalisation de vidange murale intégrée et serrez-le avec une attache.



La longueur maximale du tuyau de vidange est de 400 cm. Contactez le service après-vente pour les autres longueurs de tuyaux de vidange et les rallonges.

15. EN MATIÈRE DE PROTECTION DE L'ENVIRONNEMENT

Recyclez les matériaux portant le symbole ♻️. Déposez les emballages dans les conteneurs prévus à cet effet.

Contribuez à la protection de l'environnement et à votre sécurité, recyclez vos produits électriques et

électroniques. Ne jetez pas les appareils portant le symbole ♻️ avec les ordures ménagères. Emmenez un tel produit dans votre centre local de recyclage ou contactez vos services municipaux.

QUELLAVELING.COM

www.aeg.com/shop



QUELLAVELINGE.COM



132923330-A-232012