

LAVAMAT 62642 VI

Manual de instruções
Notice d'utilisation

Máquina de lavar
Lave-linge

QUELLAVELINGE.COM

Obrigado por escolher um dos nossos produtos de alta qualidade.

Para garantir um desempenho ideal e regular do aparelho, leia atentamente este manual de instruções. Permitir-lhe-á percorrer todos os processos de forma perfeita e com grande eficácia. Para consultar este manual sempre que necessário, recomendamos que o guarde num local seguro e que o passe a qualquer futuro proprietário do aparelho

Esperamos que desfrute do seu novo aparelho.

Índice

Instruções de funcionamento	3	Seleccionar INÍCIO/PAUSA (Botão 8)	12
Informações de segurança	3	Seleccionar INÍCIO DIFERIDO (Botão 9)	13
Segurança geral	3	Seleccionar um enxaguamento adicional	13
Instalação	4	Alterar uma opção de um programa em curso	13
Utilização	4	Interromper um programa	14
Segurança para crianças	5	Cancelar um programa	14
Descrição do produto	5	Abrir a porta após o início do programa	14
Gaveta do detergente	6	No final do programa	14
Painel de controlo	7	Programas de lavagem	15
Tabela de símbolos	7	Sugestões e conselhos úteis	17
Visor	8	Separar a roupa	17
Luzes piloto do indicador (10)	9	Antes de carregar a roupa	17
Primeira utilização	9	Retirar as nódoas	18
Personalização	9	Como colocar detergentes e aditivos	18
Sinais sonoros	9	Quantidade de detergente a utilizar	19
Bloqueio para crianças	9	Graus de dureza da água	19
Utilização diária	10	Manutenção e limpeza	19
Carregar a roupa	10	Descalcificação	19
Meça a quantidade de detergente e amaciador	10	Após cada lavagem	19
Seleccione o programa pretendido ao rodar o selector de programas (1)	11	Lavagem de manutenção	19
Seleccionar a velocidade de CENTRIFUGAÇÃO ou a opção CUBA CHEIA (Botão 2)	11	Limpeza externa	20
Teclas Opção de programas	11	Gaveta do detergente	20
Seleccionar a opção PRÉ-LAVAGEM (Botão 3)	12	Tambor de lavagem	21
Seleccionar a opção NÓDOAS (Botão 4)	12	Junta da porta	21
Seleccionar a opção SENSITIVE (Botão 5)	12	Bomba de drenagem	21
Seleccionar a opção POUPANÇA DE TEMPO (Botão 6)	12	Limpeza dos filtros de entrada de água	23
		Escoamento de emergência	24
		Precaução de congelação	24
		O que fazer se...	25
		Dados técnicos	29
		Valores de consumo	29

Instruções de instalação	30	Ligação eléctrica	35
Instalação	30	Encastre	36
Retirar a embalagem	30	Preocupações ambientais	37
Posicionamento e nivelamento	31	Materiais da embalagem	38
Entrada de água	32	Conselhos ecológicos	38
Dispositivo de paragem de água	34		
Escoamento da água	34		

Subjeito a alterações sem aviso prévio

Instruções de funcionamento



Informações de segurança



Leia com atenção e guarde-o para utilização no futuro.

- A segurança do seu aparelho cumpre com as normas do mercado e com os requisitos legais sobre a segurança dos aparelhos. Contudo, como fabricantes, sentimos o dever de fornecer as seguintes notas de segurança.
- É muito importante que este livro de instruções seja mantido junto do aparelho para futura referência. Caso o aparelho seja vendido ou transferido para outro proprietário, ou se mudar de casa e abandonar o aparelho, certifique-se sempre de que o livro é fornecido com o aparelho, de modo a que o novo proprietário possa conhecer o funcionamento do aparelho e os avisos relevantes.
- LEIA-OS atentamente antes de instalar ou utilizar a máquina.
- Antes de ligar pela primeira vez, verifique o aparelho quanto a danos ocorridos durante o transporte. Nunca ligue um aparelho danificado. Se tiver peças danificadas, contacte o fornecedor.
- Se o aparelho for entregue nos meses de Inverno com temperaturas negativas. Guarde-o à temperatura ambiente durante 24 horas antes de a usar pela primeira vez.

Segurança geral

- É perigoso alterar as especificações ou tentar modificar o produto de qualquer forma.
- Durante os programas de lavagem a temperaturas elevadas, o vidro da porta pode ficar quente. Não lhe toque!
- Certifique-se de que os animais domésticos não entram no tambor. Para o evitar, verifique sempre o tambor antes de utilizar a máquina.
- Objectos como moedas, alfinetes, pregos, parafusos, pedras ou quaisquer objectos duros e afiados podem provocar danos graves e não devem ser colocados na máquina.
- Utilize apenas as quantidades recomendadas de amaciador de roupa e detergente. Pode danificar o tecido se encher demasiado. Consulte as recomendações do fabricante sobre as quantidades.
- Lave as peças pequenas (como meias, fitas, cintos laváveis, etc.) num saco de lavagem ou numa fronha, pois podem escorregar e ficar presas entre a cuba e o tambor interno.
- Não utilize a máquina de lavar roupa para lavar peças com barbas de baleia, tecidos sem bainha ou rasgados.

- Após a utilização, limpeza e manutenção, desligue sempre a máquina e feche a torneira da água.
- Em nenhuma circunstância deve tentar reparar a máquina. As reparações efectuadas por pessoas sem a formação adequada podem causar ferimentos ou avarias graves. Contacte o seu Centro de Assistência local. Insista sempre para que sejam utilizadas peças sobresselentes originais.

Instalação

- Este aparelho é pesado. Tenha cuidado quando o deslocar.
- Quando retirar a máquina da embalagem, certifique-se de que não está danificada. Se tiver dúvidas, não a utilize e contacte o Centro de Assistência.
- Retire todas as embalagens e parafusos de transporte antes de a utilizar. Podem ocorrer sérios danos materiais ou na máquina se não cumprir estas indicações. Consulte a secção específica no manual do utilizador.
- Depois de instalar a máquina, certifique-se de que esta não está apoiada na mangueira de entrada e escoamento e que o tampo não está a esmagar o cabo de alimentação contra a parede.
- Se a máquina estiver instalada sobre uma alcatifa, ajuste os pés de forma que o ar circule livremente sob o aparelho.
- Após a instalação, certifique-se de que não existem fugas de água das mangueiras e respectivas ligações.
- Se o aparelho estiver instalado num local sujeito a congelação, leia o capítulo "perigos de congelamento".
- Quaisquer trabalhos de canalização necessários para a instalação da máquina devem ser efectuados por um canalizador qualificado.
- Quaisquer trabalhos eléctricos necessários para a instalação da máquina devem ser efectuados por um electricista qualificado.

Utilização

- Esta máquina destina-se a uso doméstico. Não deve ser utilizada para fins diferentes daqueles para os quais foi concebida.
- Lave apenas peças de roupa concebidas para lavagem à máquina. Siga as instruções nas etiquetas da roupa.
- Não carregue demasiado a máquina. Consulte a tabela Programa de lavagem.
- Antes da lavagem, certifique-se de que os bolsos estão vazios e os botões e fechos apertados. Evite lavar tecidos gastos ou rasgados e trate as nódoas de pintura, tinta, ferrugem e relva antes da lavagem. Os soutiens com armação metálica NÃO devem ser lavados na máquina.
- As peças de roupa que tiverem estado em contacto com produtos petrolíferos voláteis não devem ser lavadas na máquina. Se forem utilizados líquidos de limpeza voláteis, tenha o cuidado de retirar o produto da peça de roupa antes de a colocar na máquina.
- Nunca puxe pelo cabo eléctrico para retirar a ficha da tomada; puxe sempre pela própria ficha.
- Não utilize a máquina se o cabo de alimentação, o painel de comandos, a superfície de trabalho ou a base estiverem danificados de forma a que o interior da máquina de lavar roupa esteja acessível.

Segurança para crianças

- Este aparelho não deve ser utilizado por pessoas (incluindo crianças) com deficiências físicas, sensoriais ou sem experiência e conhecimentos, salvo se tiverem recebido supervisão ou instruções relativas à utilização do aparelho por uma pessoa responsável pela sua segurança.
- Os componentes da embalagem (por ex. película de plástico, poliestireno) podem ser perigosos para as crianças - perigo de asfixia! Mantenha-os fora do alcance das crianças.
- Mantenha todos os detergentes num local seguro e fora do alcance das crianças.
- Certifique-se de que as crianças ou animais domésticos não entram no tambor. Esta máquina possui uma funcionalidade especial para evitar que as crianças ou os animais possam ficar presos no interior do tambor. Para activar este dispositivo, rode o botão (sem o premir) no interior da porta para a direita até a ranhura ficar na horizontal. Se necessário, utilize uma moeda. Para desactivar este dispositivo e poder fechar de novo a porta, rode o botão para a esquerda até a ranhura ficar na vertical.

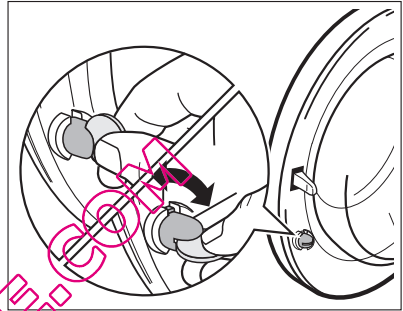

Descrição do produto

Esta nova máquina satisfaz todos os requisitos modernos para um tratamento eficaz da roupa com baixo consumo de água, energia e detergente. O sistema ECO valve permite a utilização total do detergente e reduz o consumo de água poupando energia.

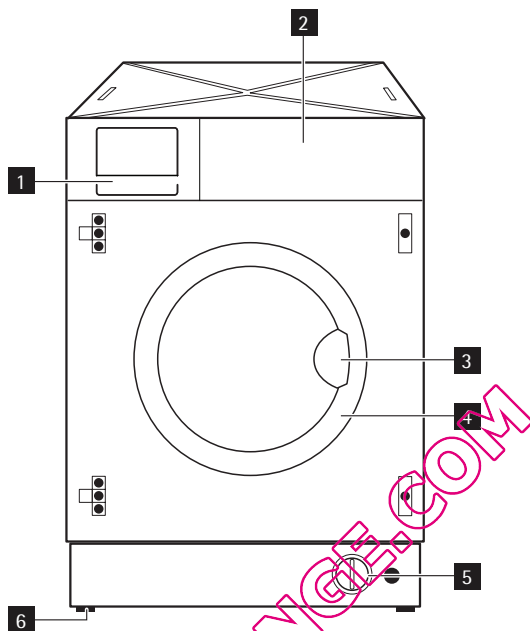

- 1 Gaveta do detergente
- 2 Painele de comando
- 3 Manípulo de abertura da porta
- 4 Placa de características
- 5 Bomba de drenagem
- 6 Pés ajustáveis

Gaveta do detergente

Compartimento para a fase de pré-lavagem ou de remoção de nódoas.

O detergente de pré-lavagem é adicionado no início do programa de lavagem.

O tira-nódoas é adicionado durante a **fase Acção-NÓDOAS** na lavagem principal.

Compartimento para detergente em pó ou líquido usado na **lavagem principal**.

Compartimento para **aditivos líquidos** (amaciador de roupa, goma).

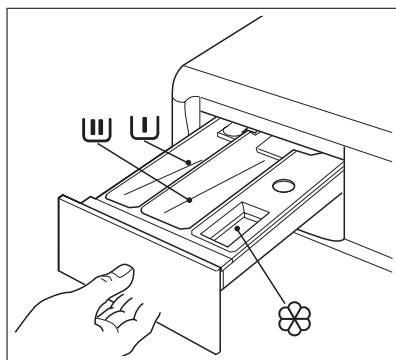

Siga as recomendações do fabricante do produto no que respeita às quantidades a utilizar e não ultrapasse a marca "MAX" na gaveta do detergente. Os amaciadores e a goma têm ser colocados no compartimento antes de iniciar o programa de lavagem.

Painel de controlo

i Em baixo, encontra-se uma imagem do painel de comandos. Mostra o selector de programas, bem como os botões e as luzes piloto. Estes são apresentados pelos respectivos números nas páginas seguintes.

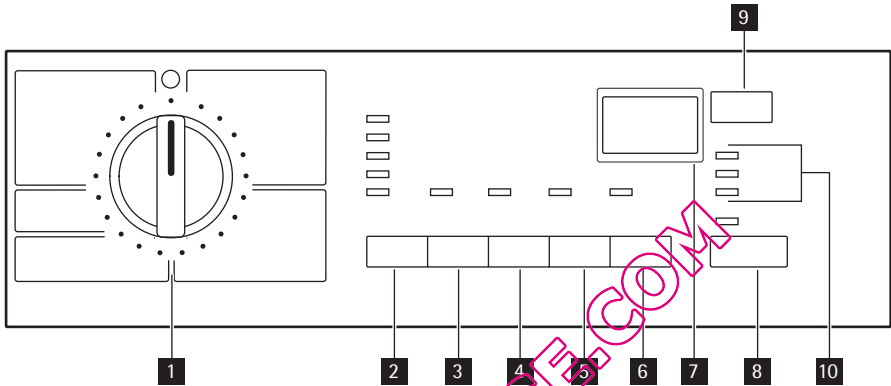

- 1** Selector de programas
- 2** Botão CENTRIFUGAÇÃO
- 3** Botão PRÉ-LAVAGEM
- 4** Botão NÓDOAS
- 5** Botão SENSITIVE
- 6** Botão POUPANÇA DE TEMPO
- 7** Visor
- 8** Botão INÍCIO/PAUSA
- 9** Botão INÍCIO DIFERIDO
- 10** Luzes piloto do indicador

Tabela de símbolos

	= Algodão		= Cuba cheia
	= Lavagem a frio		= Pré-lavagem
	= Sintéticos		= Nódoas
	= Engomar fácil		= Sensitive
	= Delicados		= Poupança de tempo
	= Lã		= Bloqueio de segurança para crianças
	= Lavagem à mão		= Tempo restante
	= Enxaguamentos delicados		= Início diferido

	= Escoamento		= Lavagem
	= Centrifugação		= Porta bloqueada
	= Refrescamento		= Enxaguamento extra
ECO	= Programa de poupança de energia		= Início/Pausa
	= Desligar/Reiniciar		

Visor

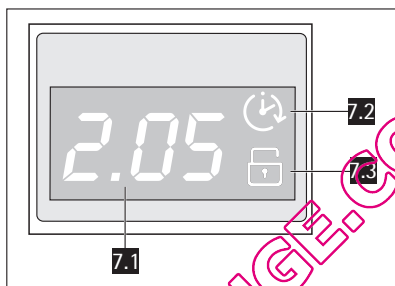

Duração do programa seleccionado (7.1):

Duração do programa seleccionado: Depois de seleccionar um programa, a sua duração é visualizada em horas e minutos (por exemplo **2.05**). A duração é calculada automaticamente com base na carga máxima recomendada para cada tipo de tecido. Depois do início do programa, o tempo restante é actualizado minuto a minuto.

Códigos de alarme

Em caso de problemas de funcionamento, podem ser visualizados alguns códigos de alarme, por exemplo **E20**. (Ver capítulo «O que fazer, se...»).

Fim do programa

Quando o programa terminar, é visualizado um zero intermitente, a luz piloto PORTA (**10.2**), a luz piloto LAVAGEM (**10.1**) e a luz piloto do botão **8** apagam-se. A porta pode ser aberta.

Seleção de uma opção incorrecta

Se for seleccionada uma opção que não seja compatível com o programa de lavagem definido, é visualizada a mensagem **Err** durante alguns segundos e a luz piloto amarela do botão **8** começa a piscar.

Início diferido (7.2)

O atraso seleccionado (20 horas no máximo) definido através do respectivo botão aparece no visor durante alguns segundos e, em seguida, visualiza-se a duração do programa anteriormente seleccionado. O símbolo **7.2** aparece no visor. O valor do tempo de atraso diminui uma unidade por hora. Quando falta uma hora, diminui minuto a minuto.

Bloqueio para crianças (7.3)

Luzes piloto do indicador (10)

Após ter premido o botão **8**), a luz piloto LAVA-GEM (**10.1**) acende-se.

Quando a luz piloto **10.1** se acende, significa que a máquina está a trabalhar.

A luz piloto PORTA (**10.2**) indica se a porta pode ser aberta:

- luz acesa: a porta não pode ser aberta
- luz intermitente: a porta está a abrir
- luz apagada: a porta pode ser aberta.

Quando o aparelho está a efectuar enxaguamentos adicionais, a luz piloto ENXAGUAMENTO EXTRA (**10.3**) acende-se. Para adicionar um enxaguamento extra, consulte o capítulo «Seleccionar um enxaguamento extra».

 **10.1** **10.2** **10.3**

Primeira utilização



- Certifique-se de que as ligações eléctricas e hídricas estão de acordo com as instruções de instalação.
- Retire o bloco de poliestireno e qualquer outro material do tambor.
- Deite 2 litros de água no compartimento de lavagem principal (L1) da gaveta de detergente para activar a válvula **ECO**. Em seguida, inicie um ciclo para algodão à temperatura máxima, com a máquina vazia, para retirar os resíduos de fabrico do tambor e da cuba. Deite metade de uma medida de detergente no compartimento de lavagem principal e ligue a máquina.

Personalização

Sinais sonoros

A máquina possui um dispositivo sonoro que funciona nos seguintes casos:

- no fim do ciclo
- em caso de problemas de funcionamento.

Ao premir os botões **3** e **4** em simultâneo durante cerca de 6 segundos, o sinal sonoro é desactivado (excepto no caso de problemas de funcionamento). Premindo novamente os 2 botões, o sinal sonoro é reactivado.

Bloqueio para crianças

Este dispositivo permite-lhe deixar o aparelho sem vigilância, sem se preocupar que as crianças possam ferir-se ou danificar o aparelho.

Esta função permanece também activa quando a máquina não está a funcionar.

Existem duas formas possíveis para definir esta opção:

- antes de premir o botão **8** : é impossível pôr a máquina a funcionar.
 - depois de premir o botão **8** : é impossível mudar para outro programa ou opção.
- Para activar ou desactivar esta opção, prima simultaneamente durante cerca de 6 segundos os botões **4** e **5** até o símbolo **7.3** aparecer ou desaparecer do visor.

Utilização diária

Carregar a roupa

1. Abra a porta puxando cuidadosamente o manípulo da porta para fora. Coloque a roupa no tambor, uma peça de cada vez, sacudindo-a o mais possível.
2. Feche bem a porta. Tem de ouvir um estalido quando fecha.



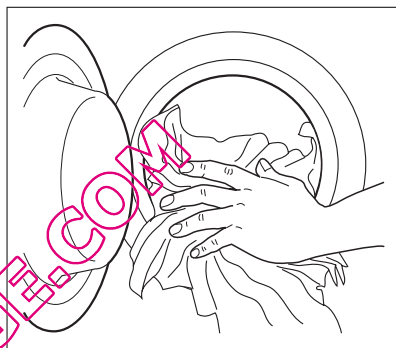

ADVERTÊNCIA

Não prenda a roupa entre a porta e a junta de borracha.



Meça a quantidade de detergente e amaciador

O seu aparelho novo foi concebido para reduzir água, energia e consumo de detergente.

1. Puxe completamente a gaveta. Meça a quantidade de detergente necessária, deite no compartimento de lavagem principal  e, se pretender executar a fase de **pré-lavagem** ou a função de **nódoas**, deite o detergente ou o tira-nódoas no compartimento marcado .

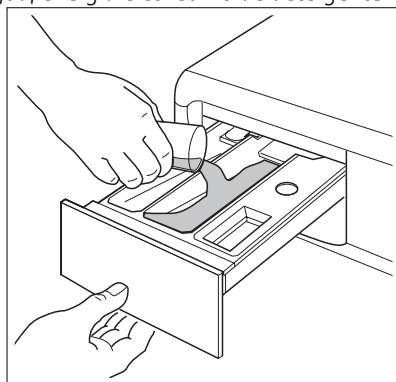

2. Se necessário, deite o amaciador no compartimento com a indicação  (a quantidade utilizada não deve exceder a marca **MAX** na gaveta). Feche a gaveta com cuidado.

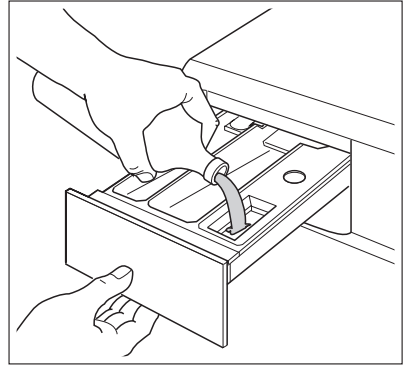

Selecione o programa pretendido ao rodar o selector de programas (1)

Pode escolher o programa certo para qualquer tipo de roupa, seguindo as descrições nas tabelas dos programas de lavagem (ver "Programas de lavagem").

Rode o selector de programas para o programa pretendido. O selector de programas determina o tipo de ciclo de lavagem (por exemplo, nível de água, movimento do tambor, número de enxaguamentos) e a temperatura de lavagem de acordo com o tipo de roupa. A luz piloto do botão **8** começa a piscar.

O selector pode ser rodado para a direita ou para a esquerda. Posição  para Reiniciar o programa/Desligar a máquina.

No final do programa, rode o selector para a posição , para desligar a máquina.

-  Se rodar o selector de programas para outro programa com a máquina em funcionamento, a luz piloto amarela do botão **8** fica intermitente 3 vezes e a mensagem **Err** aparece no visor para indicar uma selecção errada. A máquina não realiza o novo programa seleccionado.

Selecione a velocidade de CENTRIFUGAÇÃO ou a opção CUBA CHEIA (Botão 2)

-  Quando o programa necessário tiver sido seleccionado, o aparelho propõe automaticamente a velocidade de centrifugação máxima destinada ao programa.

Prima o botão **2** repetidamente para alterar a velocidade de centrifugação, se pretender centrifugar a roupa a uma velocidade diferente da proposta pela máquina de lavar. O respectivo indicador luminoso acende-se.

CUBA CHEIA: seleccionando esta opção, a água do último enxaguamento não é esvaziada para evitar que os tecidos fiquem enrugados. Quando o programa terminar, o visor apresenta um  intermitente, a luz piloto **10.2** acende-se, a luz piloto do botão **8** está apagada e a porta é bloqueada para indicar que a água deve ser escoada.

Para escoar a água, leia o capítulo «No fim do programa»

Teclas Opção de programas

Dependendo do programa, pode combinar diversas opções. Estas devem ser seleccionadas depois de escolher o programa desejado e antes de premir o botão **8**.

Ao premir estas teclas, as luzes correspondentes acendem-se. Premindo-os novamente, as luzes apagam-se.

Se seleccionar uma opção incorrecta, a luz piloto amarela do botão **8** pisca 3 vezes e a mensagem **Err** aparece no visor durante alguns segundos.

i Para a compatibilidade entre os programas de lavagem e as opções, consulte o capítulo "Programas de lavagem".

Seleccionar a opção PRÉ-LAVAGEM (Botão 3)

Selecione esta opção se pretender uma pré-lavagem a 30 ° C antes da lavagem principal. A Pré-lavagem termina com uma centrifugação breve para tecidos de algodão e sintéticos, enquanto que no programa para tecidos delicados a água é apenas escoada.

O respectivo indicador luminoso acende-se.

Seleccionar a opção NÓDOAS (Botão 4)

Selecione esta opção para tratar roupa altamente suja ou manchada com tira-nódoas (lavagem principal alargada com fase de acção de nódoas com tempo optimizado). O respectivo indicador luminoso acende-se.

Esta opção **não está** disponível com uma temperatura inferior a 40 ° C.

Se pretender executar um programa com a opção nódoas, deite tira-nódoas no compartimento adequado.

Seleccionar a opção SENSITIVE (Botão 5)

Ao seleccionar esta opção, a intensidade da lavagem será diminuída. A máquina adiciona um enxaguamento nos programas para algodões e tecidos sintéticos.

Esta opção é recomendada para peças com cores resistentes e peças lavadas frequentemente.

Seleccionar a opção POUPIANÇA DE TEMPO (Botão 6)

Esta opção permite modificar o tempo de lavagem proposto automaticamente pelo aparelho.

Ao premir este botão, pode seleccionar as seguintes opções

DIÁRIO: ao premir o botão **6** uma vez, a luz piloto correspondente acende e a duração de lavagem será reduzida para lavar roupa suja diária.

SUPER RÁPIDO: ao premir o botão **6** duas vezes, a luz piloto correspondente permanece acesa, a duração de lavagem será reduzida para lavar roupa ou itens ligeiramente sujos que foram usados durante um curto período de tempo. No visor aparece o tempo de lavagem reduzido.

Seleccionar INÍCIO/PAUSA (Botão 8)

Para iniciar o programa seleccionado, prima o botão **8**, a luz piloto vermelha correspondente começa a piscar.

A luz piloto **10.1** acende para indicar que a máquina começou a funcionar.

A luz piloto **10.2** acende para indicar que a porta está bloqueada.

Para interromper um programa em curso, prima o botão **8**: a luz piloto vermelha correspondente começa a piscar.

Para reiniciar o programa a partir do ponto em que foi interrompido, **prima** o botão **8** novamente. Se tiver seleccionado um início diferido com o botão **9**, a máquina irá começar

a contagem decrescente. Se for seleccionada uma opção incorrecta, a luz piloto amarela do botão **8** irá piscar 3 vezes e é visualizada a mensagem **Err** durante cerca de 2 segundos.

Seleccionar INÍCIO DIFERIDO (Botão 9)

Antes de iniciar o programa, se pretender atrasar o início, prima o botão repetidamente para seleccionar o atraso pretendido.

O valor do tempo de atraso seleccionado (até 20 horas) aparece no visor durante cerca de 3 segundos e, em seguida, a duração do programa aparece novamente.

Deve seleccionar esta opção depois de definir o programa e antes de premir o botão **8**.

Com este botão, o programa de lavagem pode ser atrasado 30 min. - 60 min. - 90 min., 2 horas e depois mais uma hora até um máximo de 20 horas.

Se pretender acrescentar roupa na máquina durante o tempo de atraso, prima o botão **8** para colocar a máquina em pausa. Coloque a roupa, feche a porta e prima o botão **8** novamente.

Seleccionar o início diferido.

- Seleccionar o programa e as opções que deseja.
- Seleccionar o início diferido.
- Prima o botão **8**: o aparelho inicia a contagem decrescente das horas. O programa té iniciado após o tempo de atraso seleccionado ter terminado.

Cancelar o início diferido

- Defina a máquina de lavar para PAUSA premindo o botão **8**;
- Prima o botão **9** uma vez até o símbolo  ser visualizado;
- Prima o botão **8** novamente para iniciar o programa.



- O atraso seleccionado só pode ser alterado depois de seleccionar novamente um programa de lavagem.
- A porta fica bloqueada durante o tempo de atraso. Se precisar de abrir a porta, programe primeiro a máquina de lavar para PAUSA premindo o botão **8**. Depois de fechar a porta, prima o botão **8** novamente.

O botão **9** não pode ser seleccionado com o programa ESCOAR.

Seleccionar um enxaguamento adicional

Este aparelho foi concebido para poupar água. No entanto, para pessoas com pele muito delicada (alérgica a detergentes), pode ser necessário enxaguar a roupa com uma quantidade extra de água (enxaguamento extra).

Prima simultaneamente os botões **2** e **3** durante alguns segundos: a luz piloto **10.3** acende-se. Esta função permanece sempre acesa. Para a remover, prima novamente os mesmos botões até a luz piloto **10.3** apagar.

Alterar uma opção de um programa em curso

É possível alterar algumas opções antes do programa terminar. Antes de efectuar qualquer alteração, deve parar a máquina premindo o botão **8**.

A alteração de um programa em curso só é possível **reiniciando-o**. Rode o selector de programas para , em seguida, para a posição do novo programa. Inicie o novo programa premindo novamente o botão **8**. A água de lavagem na cuba não é escoada.

Interromper um programa

Prima o botão **8** para interromper um programa em progresso, a luz correspondente começa a piscar. Prima novamente o botão para reiniciar o programa.

Cancelar um programa

Rode o selector para  para cancelar um programa em curso. Pode agora seleccionar um novo programa.

Abrir a porta após o início do programa

Primeiro, pare a máquina premindo o botão **8**. Se a luz piloto **10.2** se apagar, após alguns minutos a porta pode ser aberta.

Se a porta permanecer trancada com a luz piloto **10.2** acesa, isso significa que a máquina já está a aquecer e que o nível da água está acima da extremidade inferior da porta. Neste caso, não pode abrir a porta. Se não puder abrir a porta mas precisar de a abrir, deve desligar a máquina colocando o selector na posição . Passados alguns minutos, pode abrir a porta **(Tenha atenção ao nível da água e à temperatura)**.



Depois de fechar a porta, é necessário seleccionar novamente o programa e premir o botão **8**.

No final do programa

A máquina pára automaticamente, a luz piloto do botão **8**, as luzes piloto **10.1** e **10.2** apagam-se e um  intermitente parece no visor.

Se tiver seleccionado um programa ou uma opção que termine ainda com água na cuba, a luz piloto **10.2** acende-se, um  intermitente aparece no visor, a luz piloto do botão **8** apaga-se e a porta permanece bloqueada para indicar que a água deve ser escoada antes de abrir a porta.





Siga as instruções abaixo para escoar a água:

- Rode o selector de programas para .
- Selecciono o programa ESCOAR ou CENTRIFUGAÇÃO.
- Se necessário, reduza a velocidade de centrifugação com o respectivo botão.
- Prima o botão **8**.
- Quando o programa terminar, o visor apresenta um  intermitente. A luz piloto **10.2** apaga-se e a porta pode ser aberta.

Rode o selector de programas para  para desligar a máquina. Retire a roupa do tambor e verifique bem se o tambor está vazio. Se não pretender fazer outra lavagem, feche a torneira da água. Deixe a porta aberta para evitar a formação de bolor e cheiros desagradáveis.

Standby : no fim do programa, após alguns minutos, o sistema de poupança de energia é activado. O brilho do visor é reduzido. Ao premir um botão qualquer o aparelho sai do estado de poupança de energia.

Programas de lavagem

Programa Temperatura máxima e mínima Descrição do ciclo Velocidade de centrifugação máxima Carga máxima de roupa Tipo de roupa	Opções	Compartimento de detergente
ALGODÃO 95° - Frio Lavagem principal - Enxaguamentos - Centrifugação longa Velocidade de centrifugação máxima 1200 rpm Carga máx. 6 kg – Carga reduzida 3 kg Para algodão branco e de cor (itens com sujidade normal).	CENTRIFUGAÇÃO CUBA CHEIA PRÉ-LAVAGEM NÓDOAS ¹⁾ SENSITIVE POUPANÇA DE TEMPO ²⁾ ENXAGUAMENTO EXTRA	
SINTÉTICOS 60° - Frio Lavagem principal - Enxaguamentos - Centrifugação curta Velocidade de centrifugação máxima 1200 rpm Carga máx. 3 kg – Carga reduzida 1,5 kg Tecidos sintéticos ou mistos: roupa interior, roupa de cor, camisas que não encolhem, blusas.	CENTRIFUGAÇÃO CUBA CHEIA PRÉ-LAVAGEM NÓDOAS ¹⁾ SENSITIVE POUPANÇA DE TEMPO ²⁾ ENXAGUAMENTO EXTRA	
ENGOMAR FÁCIL 40° Lavagem principal - Enxaguamentos - Centrifugação curta Velocidade de centrifugação máxima 1200 rpm Carga máx. 1 kg Tecidos sintéticos para lavar e centrifugar suavemente. Selecionando este programa, a roupa é lavada e centrifugada suavemente para evitar vincos. Desta forma, é mais fácil engomar. Além disso, a máquina realiza enxaguamentos adicionais.	CENTRIFUGAÇÃO CUBA CHEIA PRÉ-LAVAGEM ENXAGUAMENTO EXTRA	
DELICADOS 40° - Frio Lavagem principal - Enxaguamentos - Centrifugação curta Velocidade de centrifugação máxima 1200 rpm Carga máx. 3 kg – Carga reduzida 1,5 kg Tecidos delicados: acrílico, viscose, poliéster.	CENTRIFUGAÇÃO CUBA CHEIA PRÉ-LAVAGEM NÓDOAS ¹⁾ POUPANÇA DE TEMPO ²⁾ ENXAGUAMENTO EXTRA	

Programa Temperatura máxima e mínima Descrição do ciclo Velocidade de centrifugação máxima Carga máxima de roupa Tipo de roupa	Opções	Compartimento de detergente
LÃ/LAVAGEM À MÃO 30° - Frio Lavagem principal - Enxaguamentos - Centrifugação curta Velocidade de centrifugação máxima 1200 rpm Carga máx. 2 kg Programa de lavagem para lãs laváveis à máquina, bem como lãs laváveis à mão e tecidos delicados. Nota : Uma peça única ou volumosa pode causar desequilíbrio. Se o aparelho não efectuar a fase de centrifugação final, adicione mais peças, redistribua a carga manualmente e, a seguir, seleccione o programa de centrifugação.	CENTRIFUGAÇÃO CUBA CHEIA	
ENXAGUAMENTOS DELICADOS Enxaguamentos - Centrifugação longa Velocidade de centrifugação máxima 1200 rpm Carga máx. 6 kg Com este programa, é possível enxaguar e centrifugar peças que foram lavadas à mão. A máquina executa alguns enxaguamentos, seguidos de uma centrifugação final. A velocidade de centrifugação pode ser reduzida premindo o botão correspondente.	CENTRIFUGAÇÃO CUBA CHEIA ENXAGUAMENTO EXTRA	
ESCOAMENTO escoamento da água Carga máx. 6 kg Para escoar a água do último enxaguamento em programas com a opção Cuba cheia seleccionada.		
CENTRIFUGAÇÃO Escoamento e centrifugação longa Velocidade de centrifugação máxima 1200 rpm Carga máx. 6 kg Centrifugação separada para peças de algodão lavadas à mão e após programas com a opção Cuba cheia seleccionada. Antes de seleccionar este programa, deve rodar o selector para  . Pode escolher a velocidade de centrifugação premindo o respectivo botão para a adaptar aos tecidos que vai centrifugar.	CENTRIFUGAÇÃO	

Programa Temperatura máxima e mínima Descrição do ciclo Velocidade de centrifugação máxima Carga máxima de roupa Tipo de roupa	Opções	Compartimento de detergente
REFRESCAMENTO 30° Lavagem principal - Enxaguamentos - Centrifugação curta Velocidade de centrifugação máxima 1200 rpm Carga máx. 3 kg Este programa pode ser usado para a lavagem rápida de roupa desportiva ou de roupa de algodão e sintéticos ligeiramente suja ou que foi usada apenas uma vez	CENTRIFUGAÇÃO	
ALGODÃO ECONÓMICO 60° Lavagem principal - Enxaguamentos - Centrifugação longa Velocidade de centrifugação máxima 1200 rpm Carga máx. 6 kg Algodão branco e de cores resistentes. Este programa pode ser seleccionado para peças de algodão pouco sujas ou com sujidade normal. A temperatura diminui e o tempo de lavagem é aumentado. Isto permite obter bons resultados de lavagem, poupando energia.	CENTRIFUGAÇÃO CUBA CHEIA PRÉ-LAVAGEM NÓDOAS ¹⁾ SENSITIVE ENXAGUAMENTO EXTRA	  ³⁾
 / DESLIGADO Para cancelar o programa de lavagem que está a decorrer ou para desligar a máquina.		

1) A opção nódoas só pode ser seleccionada a uma temperatura de 40 ° C ou superior.

2) Se seleccionar a opção Super Rápido premindo o botão **6**, recomenda-se que diminua a carga máxima como indicado. A carga completa é possível, no entanto, os resultados de limpeza diminuem.

3) Se utilizar detergentes líquidos, seleccione um programa sem PRÉ-LAVAGEM.

Sugestões e conselhos úteis

Separar a roupa

Siga os símbolos dos códigos de lavagem em cada etiqueta do vestuário e as instruções de lavagem do fabricante. Separe a roupa da seguinte forma: branca, de cor, sintéticos, roupa delicada, lãs.

Antes de carregar a roupa

Não junte na mesma lavagem roupa branca e de cor. Os brancos podem perder a sua "brancura" na lavagem.

As peças de cor novas podem desbotar na primeira lavagem; devem, por isso, ser lavadas separadamente na primeira lavagem.

Abote as almofadas, puxe os fechos éclair, feche ganchos e molas. Aperte cintos e fitas longas.

Retire as nódoas persistentes antes da lavagem.

Esfregue as zonas particularmente sujas com um detergente especial ou com uma pasta de detergente.

Trate as cortinas com um cuidado especial. Retire os ganchos ou guarde-os num saco ou numa rede.

Retirar as nódoas

As nódoas difíceis podem não sair apenas com água e detergente. Por isso, é aconselhável tratá-las antes da lavagem.

Sangue: trate as nódoas recentes com água fria. Para nódoas secas, ponha de molho durante a noite em água com um detergente especial e, em seguida, esfregue com água e sabão.

Tinta à base de óleo: humedeça com tira-nódoas de benzina, coloque a peça de vestuário sobre um pano macio e bata na nódoa; efectue várias vezes esta operação.

Nódoas de gordura secas: humedeça com terebintina, coloque a peça de vestuário sobre uma superfície macia e bata na nódoa com as pontas dos dedos e um pano de algodão.

Ferrugem: utilize ácido oxálico dissolvido em água quente ou um produto para retirar ferrugem em frio. Tenha cuidado com as nódoas de ferrugem que não sejam recentes, uma vez que a estrutura de celulose pode já estar danificada e o tecido pode ter tendência a rasgar.

Nódoas de bolor: trate com lixívia, enxagúe bem (apenas para peças brancas ou com cores firmes).

Relva: ponha de molho e trate com lixívia (apenas para peças brancas ou cores firmes).

Tinta de esferográfica e cola: humedeça com acetona ¹⁾, coloque a peça de vestuário sobre um pano macio e bata na nódoa.

Baton: humedeça com acetona como acima indicado e trate as nódoas com álcool desnatado. Trate as manchas residuais com lixívia.

Vinho tinto: ponha de molho em água e detergente, enxagúe e trate com ácido cítrico ou vinagre, enxagúe em seguida. Trate as manchas residuais com lixívia.

Tinta: dependendo do tipo de tinta, humedeça primeiro o tecido com acetona ¹⁾ e depois com vinagre, trate as manchas residuais nos tecidos brancos com lixívia e, em seguida, enxagúe bem.

Nódoas de alcatrão: trate primeiro com um tira-nódoas, álcool desnatado ou benzina e, em seguida, esfregue com detergente.

Como colocar detergentes e aditivos

Os bons resultados de lavagem dependem também da escolha do detergente e da utilização das quantidades certas para evitar desperdícios e proteger o meio ambiente.

Embora biodegradáveis, os detergentes contêm substâncias que, em grandes quantidades, podem perturbar o delicado equilíbrio da natureza.

A escolha do detergente depende do tipo de tecidos (delicados, lã, algodão, etc.), da cor, da temperatura de lavagem e do grau de sujidade.

Todos os detergentes para máquina de lavar roupa disponíveis no mercado podem ser utilizados nesta máquina:

1) não utilize acetona na seda artificial

- detergentes em pó para todos os tipos de tecidos
- detergentes em pó para tecidos delicados (60°C máx.) e lãs
- detergentes líquidos, de preferência para programas de lavagem a baixas temperaturas (60°C máx) para todos os tipos de tecidos ou especial apenas para lãs.

O detergente e os aditivos devem ser colocados nos respectivos compartimentos da gaveta antes do início do programa de lavagem.

Se utilizar detergentes líquidos, tem de seleccionar um programa **sem** pré-lavagem.

A máquina de lavar roupa possui um sistema de recirculação que permite uma utilização óptima do detergente concentrado.

Siga as recomendações do fabricante do produto no que respeita às quantidades a utilizar e **não ultrapasse a marca "MAX" na gaveta do detergente** .

Quantidade de detergente a utilizar

O tipo e a quantidade de detergente depende do tipo de tecido, do tamanho da carga, do grau de sujidade e da dureza da água utilizada.

Siga as instruções do fabricante no que respeita às quantidades a utilizar.

Utilize menos detergente quando:

- lavar uma carga de roupa pequena
- a roupa estiver pouco suja
- se formar muita espuma durante a lavagem.

Graus de dureza da água

A dureza da água está classificada em "graus" de dureza. Para obter informações sobre a dureza da água da sua zona, contacte os serviços de abastecimento de água ou as autoridades locais. Se o grau de dureza da água for médio ou elevado, recomendamos adicionar um amaciador, seguindo sempre as instruções do fabricante. Se o grau de dureza for suave, reajuste a quantidade de detergente.

Manutenção e limpeza

Tem de **DESLIGAR** a máquina da alimentação eléctrica antes de executar qualquer trabalho de limpeza e manutenção.

Descalcificação

A água que usamos normalmente contém cal. Convém usar periodicamente um amaciador de água na máquina. Faça-o separadamente de qualquer lavagem da roupa e de acordo com as instruções do fabricante do amaciador. Isto ajuda a evitar a formação de depósitos de calcário.

Após cada lavagem

Deixe a porta aberta durante algum tempo. Isto ajuda a evitar a formação de bolor e odores desagradáveis dentro do aparelho. Mantendo a porta aberta durante algum tempo depois da lavagem, ajuda também a conservar a junta da porta.

Lavagem de manutenção

Com a utilização de lavagens a baixa temperatura, é possível que se verifique uma acumulação de resíduos dentro do tambor.

Recomendamos que efectue periodicamente lavagens de manutenção.

Para efectuar uma lavagem de manutenção:

- Retirar toda a roupa do tambor.
- Seleccione o programa de lavagem de algodão mais quente.
- Use uma medida normal de detergente, tem de ser um detergente em pó com propriedades biológicas.

Limpeza externa

Limpe o exterior do aparelho apenas com água e sabão e seque bem.



Não utilize álcool desnaturalado, solventes ou produtos semelhantes para limpar a estrutura.

Gaveta do detergente

A gaveta do detergente deve ser limpa regularmente.

1. Para facilitar a limpeza, retire a parte superior do compartimento do aditivo. Retire a gaveta premindo o fecho para baixo e puxando-a para fora.

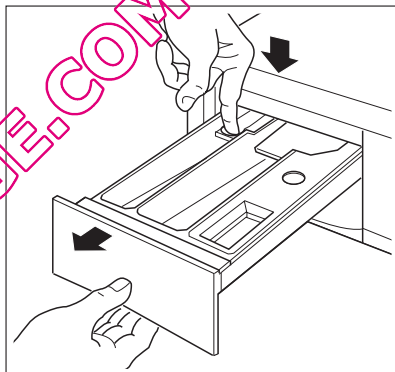

2. Lave-a sob água corrente para retirar os resíduos de detergente acumulado.

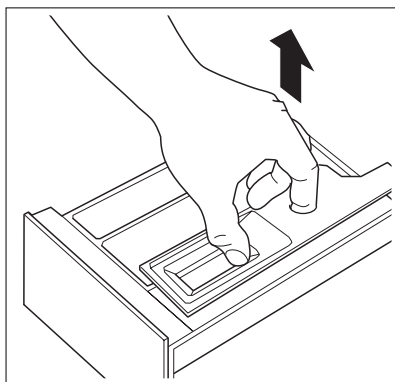

3. Depois de retirar a gaveta, utilize uma escova pequena para limpar o vão, certificando-se de que foram retirados todos os resíduos de pó da parte superior e inferior do vão.
4. Volte a colocar a gaveta e inicie o programa de enxaguamento sem roupa no tambor.

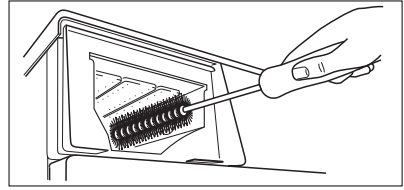

Tambor de lavagem

Os depósitos de ferrugem podem ocorrer devido a substâncias estranhas enferrujadas na lavagem ou água da torneira com ferro.



Não limpe o tambor com agentes de desgradação ácidos, agentes de limpeza com cloro, ferro ou palha-de-aço.

1. Retire quaisquer depósitos de ferrugem no tambor com um agente de limpeza para aço inoxidável.
2. Execute um ciclo de lavagem sem lavagem para limpar os resíduos do agente de limpeza.
Programa: Programa de algodão curto a temperatura máxima e adicione aprox. 1/4 de detergente num copo de medição.

Junta da porta

Verifique regularmente a junta da porta e retire os objectos que possam eventualmente estar presos na dobra da borracha.

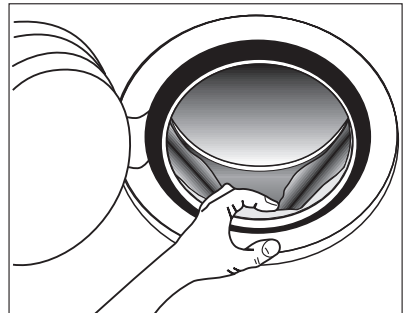

Bomba de drenagem

A bomba deve ser inspeccionada regularmente e especialmente se:

- a máquina não esvaziar e/ou centrifugar
- a máquina fizer um barulho anormal durante a drenagem, devido a objectos, tais como alfinetes, moedas, etc. que bloqueiem a bomba.

Proceda do seguinte modo:

1. Desligue a máquina.
2. Se necessário, aguarde até que a água arrefeça.

3. Coloque um recipiente perto da bomba (A) para recolher eventuais salpicos.

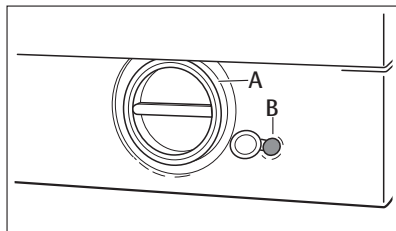

4. Retire o tubo de escoamento de emergência (B), coloque-o no recipiente e retire o tampão.

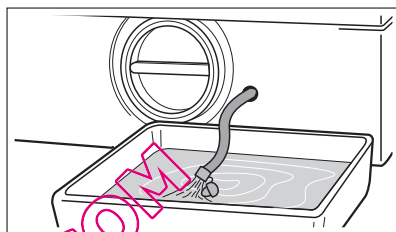

5. Quando já não sair mais água, desaperte a tampa da bomba e retire-a. Tenha sempre um trapo à mão para secar os salpicos de água depois de retirar a tampa.

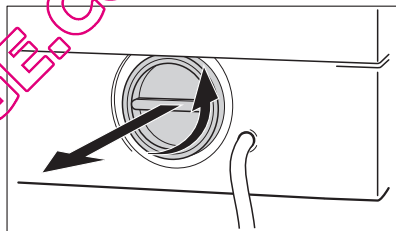

6. Retire quaisquer objectos do impulsor da bomba rodando-o.

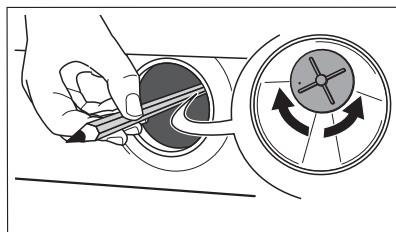
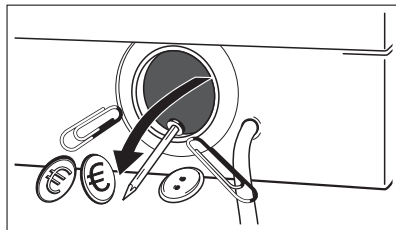

7. Volte a colocar o tampão no tubo de escoamento de emergência e coloque-o no lugar.

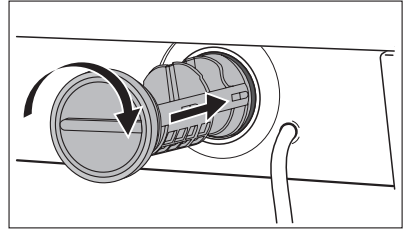

8. Aperte bem a bomba.



ADVERTÊNCIA

Se o aparelho estiver a ser utilizado, e dependendo do programa seleccionado, poderá haver água quente na bomba. Nunca retire a tampa da bomba durante um ciclo de lavagem. Aguarde sempre até o aparelho terminar o ciclo e ficar vazio. Quando voltar a colocar a tampa, certifique-se de que a aperta devidamente para evitar fugas e que as crianças a possam remover.

Limpeza dos filtros de entrada de água



Se o aparelho não encher ou demorar muito tempo a encher com água, o botão de início piscar a amarelo ou o visor (se disponível) apresentar o alarme relevante (ver capítulo "O que fazer se..." para mais informações), verifique se os filtros de entrada de água se encontram obstruídos.

Para limpar os filtros de entrada de água:

1. Feche a torneira da água.
2. Desaperte a mangueira da torneira.
3. Limpe o filtro da mangueira com uma escova de cerdas duras.
4. Aperte de novo o tubo na torneira. Certifique-se de que a ligação fica devidamente apertada.

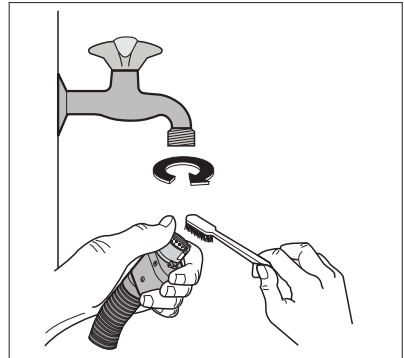

5. Desenrosque a mangueira da máquina. Coloque um tapete na proximidade pois poderá ser evacuada alguma água.
6. Limpe o filtro na válvula com uma escova de cerdas duras ou com um pano.

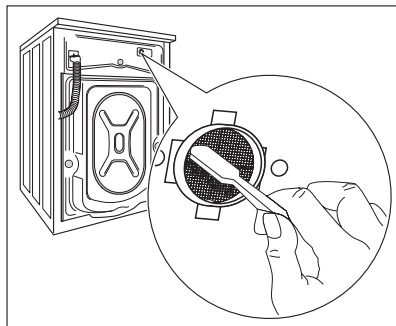

7. Volte a colocar a mangueira na máquina e assegure-se de que a ligação ficou bem apertada.
8. Abra a torneira da água.

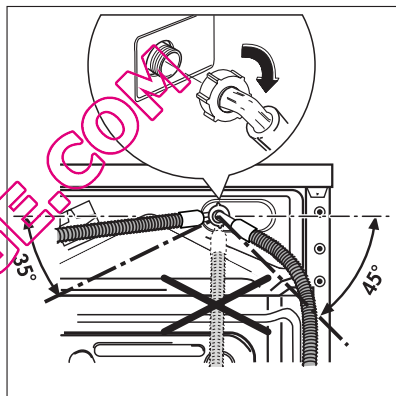

Escoamento de emergência

Se a água não descarregar, proceda do seguinte modo para esvaziar a máquina:

1. Retire a ficha da tomada;
2. feche a torneira da água;
3. se necessário, aguarde até que a água arrefeça;
4. coloque uma bacia no chão e ponha a extremidade do tubo de escoamento na bacia. Retire o tampão. A água é drenada para a bacia pela força da gravidade. Quando a bacia estiver cheia, volte a colocar o tampão no tubo. Esvazie a bacia. Repita o procedimento até que a água deixe de escoar;
5. se necessário, limpe a bomba conforme descrito anteriormente;
6. volte a colocar o tubo de escoamento de emergência no lugar depois de tapá-lo;
7. volte a aparafusar a bomba.

Precaução de congelação

Se a máquina estiver instalada num local onde a temperatura possa descer abaixo de 0°C, proceda do seguinte modo:

1. Feche a torneira da água e desaperte o tubo de entrada de água da torneira;
2. Coloque a extremidade do tubo de escoamento de emergência e a da mangueira de entrada de água numa bacia colocada no chão e deixe escoar a água;
3. Volte a apertar a mangueira de entrada da água e coloque novamente o tubo de escoamento de emergência depois de colocar o tampão.

Ao fazê-lo, a água que permanecia na máquina é retirada, evitando a formação de gelo e os consequentes danos no aparelho.

Quando utilizar novamente a máquina, certifique-se de que a temperatura ambiente é superior a 0°C.



Sempre que escoar a água através do tubo de escoamento de emergência, deve deitar 2 litros de água no compartimento de lavagem principal da gaveta do detergente e efectuar um programa de drenagem. Isto irá activar o dispositivo **ECO Valve**, evitando que parte do detergente permaneça sem utilização na próxima lavagem.

O que fazer se...

Alguns problemas devem-se à simples falta de manutenção ou vigilância e podem ser facilmente resolvidos sem recurso a um técnico especializado. Antes de contactar o centro de assistência local, efectue as verificações abaixo indicadas.

Durante o funcionamento da máquina é possível que a luz piloto **amarela** do botão **8** pisque, um dos seguintes códigos de alarme apareça no visor e ao mesmo tempo sejam emitidos sinais sonoros de 20 em 20 segundos, para indicar que a máquina não está a trabalhar:

- **E10** : problema com o abastecimento de água
- **E20** : problema com o escoamento da água
- **E40** : porta aberta

Depois de eliminar o problema, prima o botão **8** para reiniciar o programa. Se depois de efectuar todas as verificações o problema persistir, contacte o centro de assistência local.

Problema	Possível causa/Solução
<p>A máquina não arranca:</p>	<p>A porta não foi fechada. E40</p> <ul style="list-style-type: none"> • Feche bem a porta. <p>A ficha não está correctamente inserida na tomada.</p> <ul style="list-style-type: none"> • Insira a ficha na tomada. <p>Não existe corrente na tomada.</p> <ul style="list-style-type: none"> • Verifique a sua instalação eléctrica doméstica. <p>O fusível principal queimou.</p> <ul style="list-style-type: none"> • Substitua o fusível. <p>O selector não está posicionado correctamente e o botão 8 não foi premido.</p> <ul style="list-style-type: none"> • Rode o selector e prima o botão 8 novamente. <p>Foi seleccionado o início diferido.</p> <ul style="list-style-type: none"> • Se precisar de lavar a roupa imediatamente, cancele o início diferido. <p>O BLOQUEIO DE SEGURANÇA PARA CRIANÇAS foi activado.</p> <ul style="list-style-type: none"> • Desactive este dispositivo.

Problema	Possível causa/Solução
<p>A máquina não enche:</p>	<p>A torneira da água está fechada. E10</p> <ul style="list-style-type: none"> • Abra a torneira da água. <p>A mangueira de entrada está dobrada ou torcida. E10</p> <ul style="list-style-type: none"> • Verifique a ligação da mangueira de entrada. <p>O filtro da mangueira de entrada ou o filtro da válvula de entrada estão bloqueados. E10</p> <ul style="list-style-type: none"> • Limpe os filtros de entrada de água. (Consulte "Limpeza dos filtros de entrada de água" para obter mais informações.) <p>A porta não está bem fechada. E40</p> <ul style="list-style-type: none"> • Feche bem a porta.
<p>A máquina enche e esvazia-se de seguida:</p>	<p>A extremidade do tubo de escoamento está muito baixa.</p> <ul style="list-style-type: none"> • Consulte o parágrafo correspondente na secção «Escoamento de água».
<p>A máquina não esvazia e/ou não centrifuga:</p>	<p>O tubo de escoamento está dobrado ou torcido. E20</p> <ul style="list-style-type: none"> • Verifique a ligação da mangueira de escoamento. <p>O filtro de escoamento está obstruído. E20</p> <ul style="list-style-type: none"> • Limpe o filtro de escoamento. <p>Foi seleccionada uma opção ou programa que termina com a água ainda na cuba ou que elimina todas as fases de centrifugação.</p> <ul style="list-style-type: none"> • Selecciono o programa de escoamento ou centrifugação. <p>A roupa não está bem distribuída dentro do tambor.</p> <ul style="list-style-type: none"> • Redistribua a roupa.

QUELLAVELING.COM

Problema	Possível causa/Solução
<p>Há água no chão:</p>	<p>Foi utilizado detergente a mais ou um detergente não adequado (forma-se demasiada espuma).</p> <ul style="list-style-type: none"> • Reduza a quantidade de detergente ou utilize um outro detergente. <p>Verifique se existem fugas nas ligações da mangueira de entrada de água. Nem sempre é fácil verificar as fugas, uma vez que a água escorre ao longo da mangueira. Verifique se esta está húmida.</p> <ul style="list-style-type: none"> • Verifique a ligação da mangueira de entrada. A mangueira de escoamento está danificada. • Substitua-a por uma nova. <p>O tampão na mangueira de escoamento de emergência não foi substituído ou o filtro não foi bem apertado após a acção de limpeza.</p> <ul style="list-style-type: none"> • Volte a colocar o tampão na mangueira de escoamento de emergência ou aperte bem o filtro.
<p>Resultados de lavagem não satisfatórios:</p>	<p>Foi utilizado pouco detergente ou um detergente não adequado.</p> <ul style="list-style-type: none"> • Aumente a quantidade de detergente ou utilize um outro detergente. <p>As nódoas difíceis não foram tratadas antes da lavagem.</p> <ul style="list-style-type: none"> • Utilize produtos comerciais para tratar as nódoas difíceis. <p>Não foi seleccionada a temperatura correcta.</p> <ul style="list-style-type: none"> • Verifique se seleccionou a temperatura correcta. <p>Carga de roupa excessiva.</p> <ul style="list-style-type: none"> • Introduza menos roupa no tambor.
<p>A porta não abre:</p>	<p>O programa ainda está a decorrer.</p> <ul style="list-style-type: none"> • Aguarde o final do ciclo de lavagem. <p>O fecho da porta não foi solto.</p> <ul style="list-style-type: none"> • Aguarde até que a luz piloto 10.3 apague. Há água no tambor. • Selecciono o programa de escoamento ou centrifugação para esvaziar a água.

Problema	Possível causa/Solução
A máquina vibra ou faz barulho:	<p>Os parafusos de transporte e o material de embalagem não foram retirados.</p> <ul style="list-style-type: none"> • Verifique se a máquina está instalada correctamente. <p>Os pés de apoio não foram ajustados.</p> <ul style="list-style-type: none"> • Verifique se a máquina está correctamente nivelada. <p>A roupa não está bem distribuída dentro do tambor.</p> <ul style="list-style-type: none"> • Redistribua a roupa. <p>Pode haver pouca roupa no tambor.</p> <ul style="list-style-type: none"> • Carregue mais roupa.
A centrifugação começa atrasada ou a máquina não efectua a centrifugação:	<p>O dispositivo de detecção de desequilíbrio electrónico foi accionado, porque a roupa não está bem distribuída no tambor. A roupa é redistribuída com uma rotação contrária do tambor. Isto pode acontecer várias vezes até que o desequilíbrio desapareça e a máquina retome a centrifugação normal. Se, após alguns minutos, a roupa ainda não estiver bem distribuída no tambor, a máquina não centrifuga.</p> <ul style="list-style-type: none"> • Redistribua a roupa. <p>A carga é demasiado pequena.</p> <ul style="list-style-type: none"> • Adicione mais peças, redistribua a carga manualmente e, a seguir, seleccione o programa de centrifugação.
A máquina faz um barulho anormal:	<p>A máquina está equipada com um tipo de motor que faz um barulho pouco comum comparado com os motores tradicionais. Este novo motor assegura um arranque mais suave e uma distribuição mais uniforme da roupa no tambor durante a centrifugação, bem como uma maior estabilidade da máquina.</p>
Não se vê água no tambor:	<p>As máquinas baseadas nas tecnologias modernas funcionam de forma muito económica, utilizando pouca água sem afectar o desempenho.</p>

Se não conseguir identificar ou solucionar o problema, contacte o nosso serviço de assistência. Antes de telefonar, tome nota do modelo, do número de série e da data de compra da sua máquina: o Centro de Assistência irá pedir-lhe estes dados.

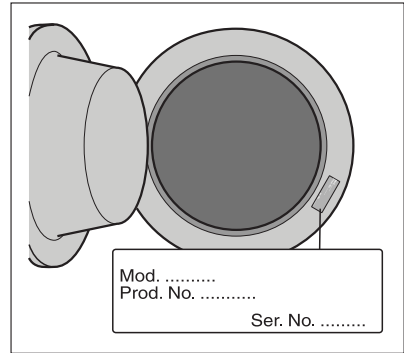

Dados técnicos

Dimensões	Largura	60 cm
	Altura	82 cm
	Profundidade	54 cm
Ligação eléctrica Tensão – Energia geral - Fusível	São fornecidas informações sobre a ligação eléctrica na placa de características situada na parte interior da porta da máquina.	
Pressão do abastecimento da água	Mínima	0,05 MPa
	Máximo	0,8 MPa
Carga máxima	Algodão	6 kg
Velocidade de centrifugação	Máximo	1200 rpm

Valores de consumo

Programa	Consumo de energia (KWh)	Consumo de água (litros)	Duração do programa (Minutos)
Algodão branco 95°	2.1	62	Para informações sobre a duração dos programas, consulte o visor do painel de comandos.
Algodão 60°	1.35	59	
Programa de poupança de energia para algodão 60° ¹⁾	1.02	45	
Algodão 40°	0.75	59	
Sintéticos 40°	0.5	44	
Delicados 40°	0.55	57	
Lã/ Lavagem à mão 30°	0.3	57	

1) O «Programa de poupança de energia para algodão» a 60° C com uma carga de 6 kg é o programa de referência para os dados inseridos na etiqueta de energia, em conformidade com as normas CEE 92/75.

- i** Os dados de consumo indicados nesta tabela devem ser considerados meramente indicativos, já que podem variar conforme a quantidade e o tipo de roupa, a temperatura da água de entrada e a temperatura ambiente.

Instruções de instalação

Instalação

Retirar a embalagem

Retire todos os parafusos de transporte e embalagens antes de utilizar o aparelho. Guarde todos os dispositivos de transporte para que possam ser reinstalados no caso de necessitar de transportar novamente a máquina.

1. Depois de retirar a embalagem, coloque cuidadosamente a máquina no chão apoiada na parte de trás para retirar a base de poliestireno do fundo.

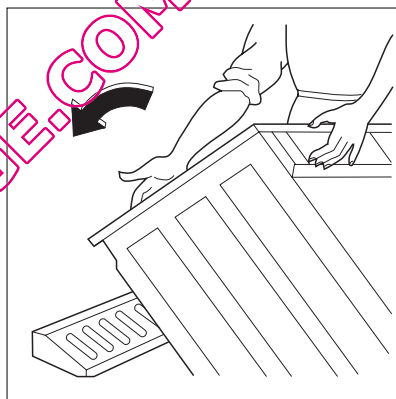

2. Retire o cabo de alimentação, a mangueira de entrada e de escoamento dos suportes da mangueira na parte de trás do aparelho.

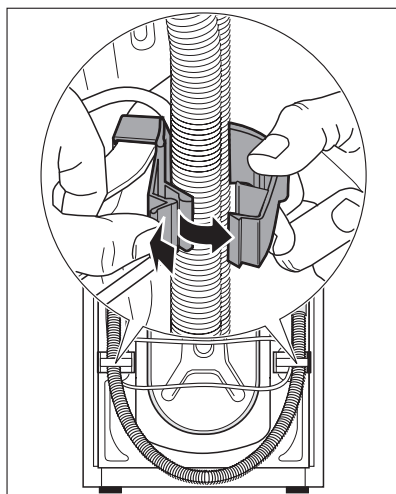

- Desaperte os três parafusos com a chave fornecida com o aparelho.

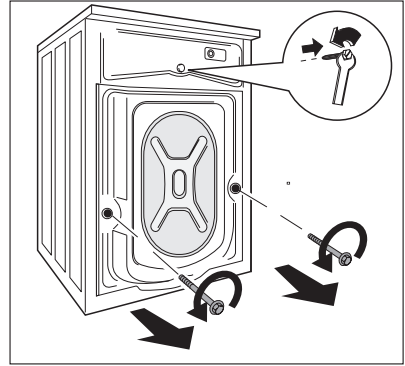

- Retire os respectivos espaçadores de plástico.

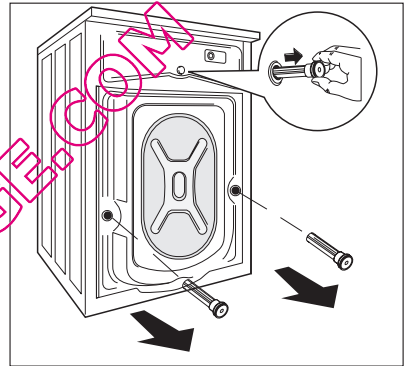

- Tape o orifício superior mais pequeno e os dois maiores com os respectivos tampões de plástico fornecidos no saco que contém o manual de instruções.

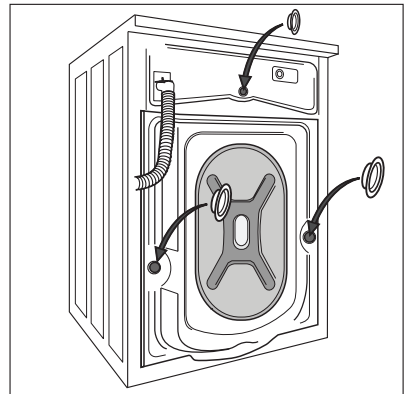

Posicionamento e nivelamento

Instale a máquina numa superfície plana e sólida.

Certifique-se de que a circulação do ar à volta da máquina não é impedida por carpetes, tapetes, etc.

Antes de a colocar sobre pequenos azulejos, aplique um revestimento de borracha.

Nunca tente corrigir um desnivelamento no chão ao colocar pedaços de madeira, cartão ou materiais semelhantes sob a máquina.

Se for impossível evitar o posicionamento da máquina perto de um fogão a gás ou um forno a carvão, tem de inserir entre os dois electrodomésticos um painel isolador coberto com folha de alumínio no lado do fogão ou forno.

A máquina não pode ser instalada em salas com temperatura abaixo de 0°C.

A mangueira de entrada de água e a mangueira de drenagem não podem estar dobradas. Certifique-se de que quando o aparelho é instalado, fica facilmente acessível para o técnico em caso de avaria.

Nivele a máquina correctamente aparafusando ou desaparafusando os pés ajustáveis. Nunca coloque cartão, madeira ou outros materiais semelhantes debaixo da máquina para compensar o desnivelamento do chão.

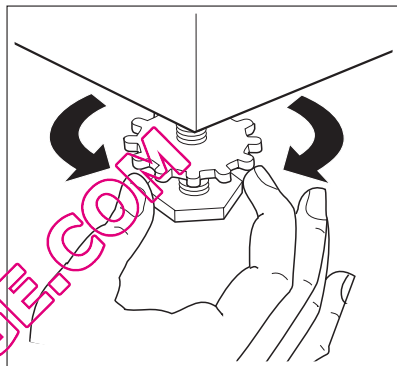

Depois de ter nivelado a máquina, aperte as porcas de bloqueio.

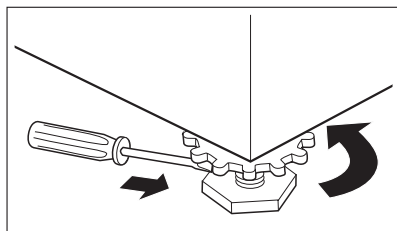

Entrada de água

É fornecida uma mangueira de entrada, que se encontra no interior do tambor da máquina.

A máquina tem de estar ligada a um abastecimento de água fria.

Não utilize mangueiras já utilizadas para fazer a ligação à rede de abastecimento de água.

1. Abra o orifício da porta e retire a mangueira de entrada.
2. Ligue a mangueira com a união angular à máquina.



Não coloque a mangueira de entrada virada para baixo. Vire a mangueira para a esquerda ou para a direita dependendo da posição da torneira da água.

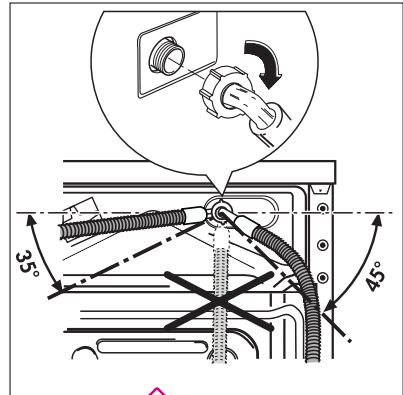

3. Ajuste correctamente a mangueira desapertando a porca. Depois de posicionar a mangueira de entrada, certifique-se de que aperta novamente a porca para prevenir fugas de água.
4. Ligue a mangueira a uma torneira com rosca de 3/4. Utilize sempre a mangueira fornecida com o aparelho.

Não deve colocar extensões na mangueira de entrada. Se a mangueira for muito curta e não quiser mudar a posição da torneira, terá de adquirir uma mangueira nova, mais comprida, especialmente concebida para este tipo de utilização.

A instalação deve cumprir com os requisitos das autoridades sanitárias locais e de construção. Verifique a pressão de água mínima necessária para o funcionamento seguro do aparelho no capítulo "Dados técnicos".

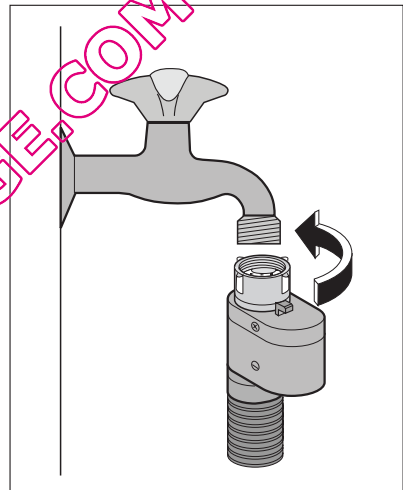

Dispositivo de paragem de água

A mangueira de entrada está equipada com um dispositivo de paragem da água, que protege contra os danos provocados por fugas de água na mangueira devido ao desgaste natural do tubo. Esta avaria é assinalada com um sector vermelho na janela "A". Se isto acontecer, feche a torneira da água e contacte o Centro de Assistência para substituir a mangueira.

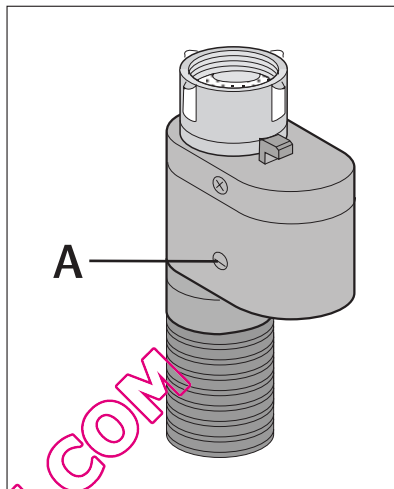

Escoamento da água

A extremidade do tubo de escoamento pode ser colocada de três formas diferentes:

1. **Preso na borda de um lava-loiças utilizando a guia do tubo de plástico fornecida com a máquina.**

Neste caso, certifique-se de que a extremidade do tubo não se solta quando a máquina estiver a esvaziar.

Pode fazê-lo atando-a à torneira com um pedaço de corda ou prendendo-a à parede.

2. **Numa derivação do tubo de escoamento do lava-loiças.** Esta derivação deve situar-se acima do tubo ladrão para que a dobra fique pelo menos a 60 cm do chão.
3. **Directamente num tubo de escoamento a uma altura** entre 60 cm e 90 cm.

A extremidade do tubo de escoamento deve estar sempre ventilada, isto é, o diâmetro interno do tubo de escoamento deve ser superior ao diâmetro externo do tubo de escoamento.

O tubo de escoamento não deve estar torcido.

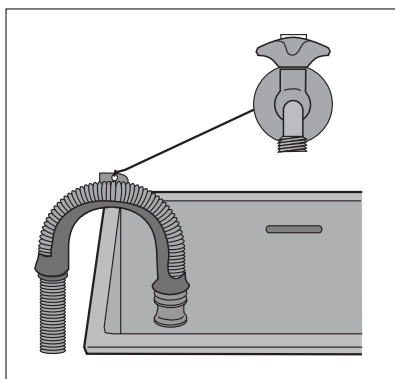

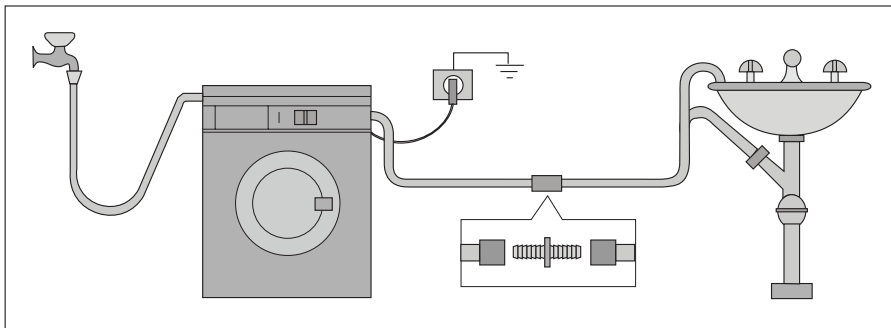

O tubo de escoamento pode ser estendido até um máximo de 4 metros. Estão disponíveis no Centro de Assistência um tubo de escoamento e uma união adicionais.

Ligação eléctrica

São fornecidas informações sobre a ligação eléctrica na placa de características situada na parte interior da porta da máquina.

Verifique se a instalação eléctrica de sua casa suporta a carga máxima necessária, tendo em conta quaisquer outros aparelhos em funcionamento.



ADVERTÊNCIA

Ligue a máquina a uma tomada ligada à terra.



ADVERTÊNCIA

O fabricante rejeita qualquer responsabilidade por danos ou ferimentos causados pelo não cumprimento da precaução de segurança acima referida.



ADVERTÊNCIA

O cabo de alimentação deve estar acessível após a instalação da máquina.



ADVERTÊNCIA

Caso seja necessário substituir o cabo de alimentação, esta operação deve ser efectuada pelo Centro de Assistência.

Encastre

Este aparelho foi concebido para ser encastrado nos móveis da cozinha. O nicho deve ter as dimensões ilustradas na figura A .

Preparação e montagem da porta

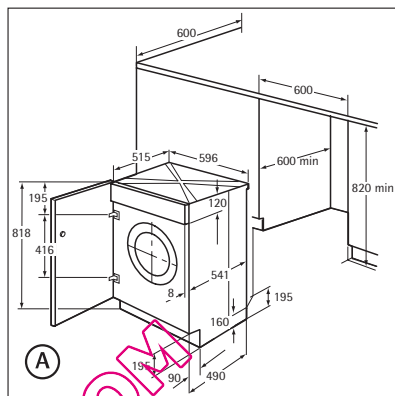

A máquina está preparada de origem para a montagem de uma porta que abre da direita para a esquerda.

Neste caso, é suficiente apertar as dobradiças (1) e o íman (6) fornecido com o aparelho, no nível correcto (Fig. B).

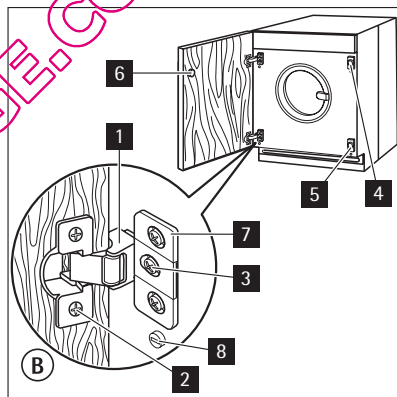

- **Porta**

As dimensões da porta deverão ser:

- Largura 595-598 mm
- Espessura 16-22 mm

A altura (C-Fig. C) depende da altura da base do móvel adjacente.

- **Dobradiças**

Para montar as dobradiças, é necessário fazer dois furos (diâm. 35 mm, profundidade 12,5-14 mm, dependendo da profundidade da porta do armário) no lado interior da porta. A distância entre os centros de fixação das placas de orifícios deverá ser de 416 mm.

A distância (B) do rebordo superior da porta até ao centro do orifício depende das dimensões do móvel adjacente.

As dimensões necessárias são indicadas na figura C .

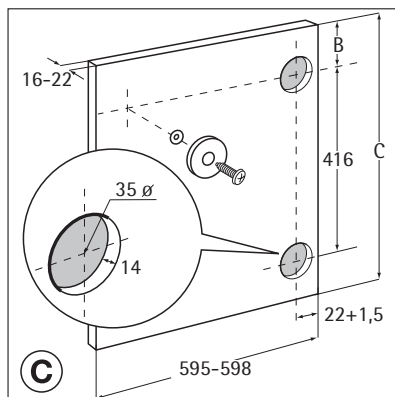

As dobradiças deverão ser fixas à porta com parafusos para madeira (2 - Fig. B) fornecidos com o aparelho.

- **Montagem da porta**

Fixe as dobradiças (1) à máquina com os parafusos M5x8 (3-Fig. B). As dobradiças podem ser ajustadas para compensar qualquer irregularidade na espessura da porta.

Para alinhar perfeitamente a porta, é necessário desapertar o parafuso (3-Fig. B), ajustar a porta e apertar novamente o parafuso.

- **Íman (6)**

O aparelho está preparado para um fecho magnético da porta. Para permitir o bom funcionamento deste dispositivo, é necessário apertar o íman (6) (disco de aço + anel de borracha) no lado interior da porta.

A sua posição deverá corresponder ao íman (4) do aparelho (ver a figura D).

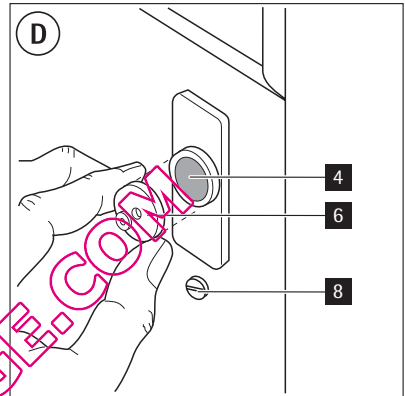

Se a porta tiver de ser aberta da esquerda para a direita, inverta a posição das placas (7), do íman (4) e da placa (5) (Fig. B e E). Monte o íman (6) e as dobradiças (1) conforme descrito anteriormente.

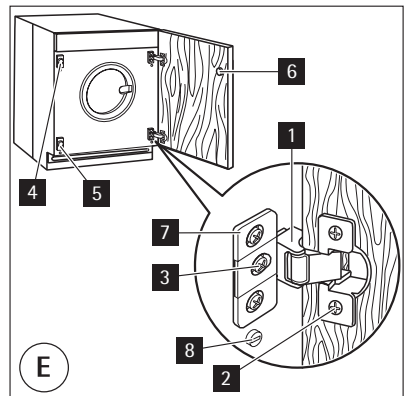

Preocupações ambientais

O símbolo  no produto ou na embalagem indica que este produto não pode ser tratado como lixo doméstico. Em vez disso, deve ser entregue ao centro de recolha selectiva para a reciclagem de equipamento eléctrico e electrónico. Ao garantir uma eliminação adequada deste produto, irá ajudar a evitar eventuais consequências negativas para o meio ambiente e para a saúde pública, que, de outra forma, poderiam ser provocadas por um tratamento incorrecto do produto. Para obter informações mais pormenorizadas sobre a reciclagem

deste produto, contacte os serviços municipalizados locais, o centro de recolha selectiva da sua área de residência ou o estabelecimento onde adquiriu o produto.

Materiais da embalagem

Os materiais marcados com o símbolo  são recicláveis.

>PE<=polietileno

>PS<=poliestireno

>PP<=polipropileno

Significa que podem ser reciclados eliminando-os correctamente nos contentores de recolha apropriados.

Conselhos ecológicos

Para poupar água, energia e ajudar a proteger o meio ambiente, recomendamos que siga as seguintes sugestões:

- A roupa normalmente suja pode ser lavada sem pré-lavagem para poupar detergente, água e tempo (também protege o ambiente!).
- A máquina funciona com mais economia se estiver totalmente carregada.
- Com pré-tratamento adequado, pode retirar as nódoas e a sujidade moderada; a roupa pode depois ser lavada a uma temperatura mais baixa.
- Doseie o detergente de acordo com a dureza da água, o grau de sujidade e a quantidade de roupa a lavar.

QUELLAVELING.COM

Nous vous remercions d'avoir choisi l'un de nos produits de qualité.

Afin de garantir une performance optimale et constante de votre appareil, veuillez lire attentivement cette notice d'utilisation. Il vous permettra d'utiliser correctement et efficacement toutes les fonctions de l'appareil. Nous vous recommandons de conserver cette notice à proximité pour une utilisation rapide et optimale. Si l'appareil devait être vendu ou cédé à une autre personne, assurez-vous que la notice d'utilisation l'accompagne.

Nous vous souhaitons beaucoup de plaisir avec votre nouvel appareil.

Sommaire

Notice d'utilisation	40	Sélection de l'option DÉPART DIFFÉRÉ (touche 9)	50
Consignes de sécurité	40	Sélection d'un rinçage supplémentaire	50
Sécurité générale	40	Modification d'une option ou d'un programme en cours	51
Installation	41	Interruption d'un programme	51
Utilisation	41	Annulation d'un programme	51
Sécurité des enfants	42	Ouverture du hublot en cours de programme	51
Description de l'appareil	42	À la fin du programme	51
Boîte à produits	42	Programmes de lavage	52
Bandeau de commande	44	Conseils utiles	54
Tableau des symboles	44	Tri du linge	54
Afficheur	45	Avant le chargement du linge	54
Voyants (10)	46	Traitement des taches	55
Première utilisation	46	Choix de la lessive	55
Personnalisation	46	Dosage des produits lessiviels et additifs	56
Signaux sonores	46	Degrés de dureté de l'eau	56
Sécurité enfants	46	Entretien et nettoyage	56
Utilisation quotidienne	47	Détartrage de l'appareil	56
Chargement du linge	47	Après chaque lavage	56
Dosage des produits lessiviels	47	Entretien régulier	56
Sélectionnez le programme souhaité en tournant le sélecteur sur (1)	48	La carrosserie	57
Sélection de la vitesse d'ESSORAGE ou de l'option ANTI FROISSAGE (Touche 2)	48	Boîte à produits	57
Touches des options de programme	49	Le tambour	58
Sélection de l'option PRÉLAVAGE (touche 3)	49	Le joint du hublot	58
Sélection de l'option TACHES (Touche 4)	49	Pompe de vidange	58
Sélection de l'option PEAUX SENSIBLES (touche 5)	49	Nettoyage des filtres de l'arrivée d'eau	60
Sélection de l'option GAIN DE TEMPS (Touche 6)	49	Vidange de secours	61
Choisissez DÉPART/PAUSE (touche 8).	49	Précautions contre le gel	61
		En cas d'anomalie de fonctionnement	62
		Caractéristiques techniques	65

Valeurs de consommation	66	Vidange de l'eau	70
Instructions d'installation	66	Branchement électrique	71
Installation	66	Encastrement	72
Déballage	66	Environnement	74
Emplacement et mise à niveau	68	Matériaux d'emballage	74
Arrivée d'eau	69	Conseils écologiques	74
Dispositif d'arrêt de l'eau	70		

Sous réserve de modifications

Notice d'utilisation

Consignes de sécurité

 Veuillez lire attentivement cette notice et la conserver pour toute consultation future.

- La sécurité de nos appareils est conforme aux règles reconnues de la technique et à la législation sur la sécurité des appareils. Cependant en tant que fabricant, nous vous rappelons les règles de sécurité suivantes.
- Conservez cette notice d'utilisation avec votre appareil. Si l'appareil devait être vendu ou cédé à une autre personne, assurez-vous que la notice d'utilisation l'accompagne. Le nouvel utilisateur pourra alors être informé du fonctionnement de celui-ci et des avertissements s'y rapportant.
- Pour des raisons de sécurité et dans le but de garantir un usage correct de l'appareil, nous vous invitons à lire attentivement cette notice d'utilisation ainsi que les recommandations et les avertissements qu'elle contient avant de procéder à l'installation et à la première utilisation de l'appareil.
- Avant la première utilisation, vérifiez si l'appareil n'a pas été endommagé pendant le transport. Ne procédez pas à l'installation d'un appareil endommagé. Si l'appareil présente un endommagement, adressez-vous à votre magasin vendeur.
- Si votre appareil est livré au cours d'un mois d'hiver, lorsque la température est inférieure à 0°C. Laissez l'appareil dans un local à température ambiante pendant 24 heures avant de le mettre en service.

Sécurité générale

- Il est interdit de modifier ou d'essayer de modifier les caractéristiques techniques de cet appareil.
- Le hublot s'échauffe au cours des programmes de lavage à température élevée. Ne le touchez pas !
- Veillez à empêcher vos animaux familiers de se glisser dans le tambour. Pour éviter cela, vérifiez l'intérieur du tambour avant chaque utilisation de l'appareil.
- Les objets tels que les pièces de monnaie, les épingles de sûreté, les clous, les vis, les cailloux ou tout autre objet dur, tranchant, peuvent provoquer d'importants dégâts et ne doivent pas être placés dans l'appareil.

- N'utilisez que les quantités de lessive et d'assouplissant indiquées par le fabricant. Une quantité excessive pourrait endommager le linge. Conformez-vous aux doses préconisées par les fabricants.
- Groupez les petits articles, tels que les chaussettes, ceintures lavables en machine etc., dans un petit sac de toile ou une taie, afin d'éviter que ces pièces ne glissent entre le tambour et la cuve.
- Ne lavez pas en machine le linge avec des baleines, les tissus non ourlés ou déchirés.
- Débranchez toujours la prise de courant et fermez le robinet de l'eau après chaque utilisation et avant le nettoyage et l'entretien de l'appareil.
- N'essayez en aucun cas de réparer l'appareil vous-même. Les réparations effectuées par du personnel non qualifié peuvent provoquer des blessures ou le mauvais fonctionnement de l'appareil. Contactez le service après-vente de votre magasin vendeur. Exigez des pièces de rechange certifiées Constructeur.

Installation

- Cet appareil est lourd. Faites attention lors de son déplacement.
- Déballez l'appareil et vérifiez qu'il n'est pas endommagé. En cas de doute, ne l'utilisez pas et contactez le magasin vendeur.
- L'appareil doit être débridé avant la première utilisation. L'élimination incomplète des dispositifs de protection pour le transport pourrait occasionner des dommages à l'appareil et aux meubles voisins. Voir le chapitre correspondant dans cette notice d'utilisation.
- Assurez-vous, après avoir installé l'appareil, que celui-ci ne repose pas sur le tuyau d'alimentation ou le tuyau de vidange et que le plan de travail ne coince pas le câble d'alimentation contre le mur.
- Si l'appareil est placé sur une moquette, ajustez les pieds afin de permettre à l'air de circuler librement sous l'appareil.
- Assurez-vous, après avoir installé l'appareil, qu'aucun tuyau ou raccord ne fuit.
- Si l'appareil est installé dans un endroit exposé au gel, veuillez lire attentivement le chapitre "Précautions contre le gel".
- Ne confiez les travaux hydrauliques nécessaires à l'installation de l'appareil qu'à un plombier qualifié.
- Si l'installation électrique de votre habitation nécessite une modification pour le branchement de votre appareil, faites appel à un électricien qualifié.

Utilisation

- Votre appareil est destiné à un usage domestique normal. Ne l'utilisez pas à des fins commerciales ou industrielles ou pour d'autres buts que celui pour lequel il a été conçu.
- Lavez en machine uniquement les articles pouvant supporter ce traitement. Suivez les indications se trouvant sur l'étiquette dont chaque article est muni.
- Ne surchargez pas l'appareil. Consultez le tableau des programmes de lavage.
- Avant le lavage, videz les poches et fermez les boutons et les fermetures à glissière. Évitez de laver les articles effilochés ou déchirés, et traitez avant le lavage les taches de peinture, d'encre, de rouille et d'herbe. Les soutiens-gorge à armature NE doivent PAS être lavés en machine.
- Les articles détachés à l'essence, à l'alcool, au trichloréthylène, etc., ne doivent pas être mis dans un lave-linge. Si de tels détachants sont utilisés avant le lavage en machine, il

faudra attendre que le produit se soit évaporé avant d'introduire les articles dans l'appareil.

- Le câble d'alimentation ne doit jamais être tiré au niveau du câble ; mais toujours au niveau de la prise.
- N'utilisez jamais l'appareil si le câble d'alimentation, le bandeau de commande, le plan de travail ou le socle sont endommagés de manière telle que l'intérieur de l'appareil est accessible.

Sécurité des enfants

- Cet appareil n'est pas destiné à être utilisé par des enfants ou des personnes dont les capacités physiques, sensorielles ou mentales, ou le manque d'expérience et de connaissance les empêchent d'utiliser l'appareil sans risque lorsqu'ils sont sans surveillance ou en l'absence d'instruction d'une personne responsable qui puisse leur assurer une utilisation de l'appareil sans danger.
- Les matériaux d'emballage (par ex. les films plastiques, le polystyrène) représentent un danger pour les enfants (risque d'asphyxie) ! Conservez-les hors de la portée des enfants.
- Rangez les détergents en lieu sûr, hors de la portée des enfants.
- Assurez-vous que les enfants ou les animaux domestiques ne pénètrent pas dans le tambour. Pour empêcher que des enfants ou des animaux familiers s'enferment dans le tambour, l'appareil est doté d'un dispositif spécial. Pour activer ce dispositif, tournez le bouton (sans appuyer) situé à l'intérieur du hublot dans le sens des aiguilles d'une montre jusqu'à ce que la rainure soit horizontale. Si nécessaire, utilisez une pièce de monnaie. Pour désactiver ce dispositif et permettre à nouveau la fermeture du hublot, tournez le bouton dans le sens contraire des aiguilles d'une montre jusqu'à ce que la rainure soit verticale.

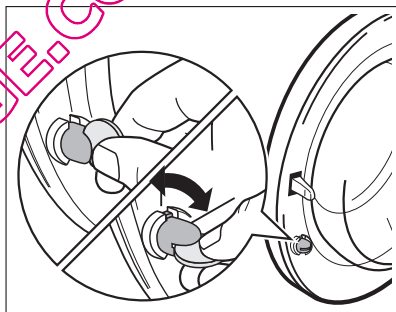

Description de l'appareil

Votre nouveau lave-linge répond à toutes les exigences de traitement moderne du linge en économisant l'eau, l'énergie et la lessive.

L'éco clapet permet d'utiliser toute la lessive et d'économiser l'eau et donc l'énergie.

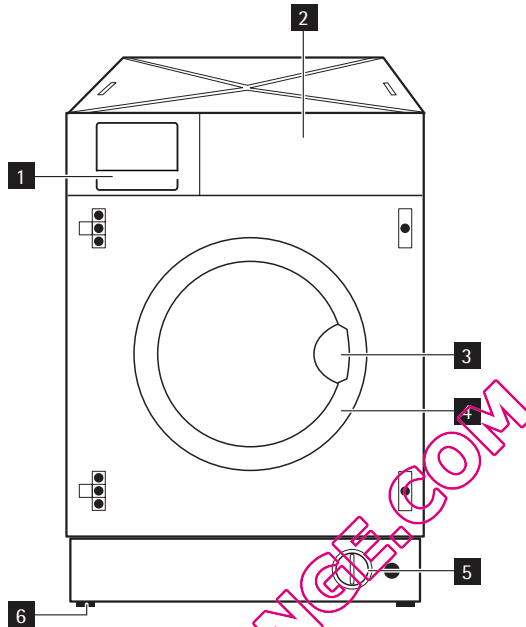

- 1 Boîte à produits
- 2 Bandeau de commande
- 3 Poignée d'ouverture du hublot
- 4 Plaque signalétique
- 5 Pompe de vidange
- 6 Pieds réglables

Boîte à produits

 Lessive en poudre pour programme avec pré-lavage ou produit détachant.

La lessive de pré-lavage est ajoutée au début du programme de lavage.

Le détachant est ajouté pendant la phase d' **action contre les taches** lors du lavage.

 Lessive en poudre ou liquide **pour le lavage principal** .

 Additifs liquides **liquid additives** : assouplissant, amidon.

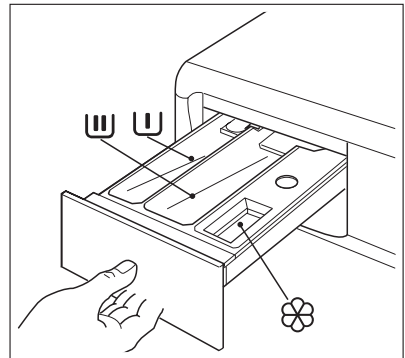

Respectez le dosage indiqué par le fabricant sur l'emballage et ne dépassez pas le niveau "MAX" indiqué sur la boîte à produits. L'assouplissant ou les additifs d'amidon doivent être versés dans le compartiment avant le départ du programme de lavage.

Bandeau de commande

i Le bandeau de commande est illustré ci-dessous. Il comprend : le sélecteur de programme, les touches et les voyants. Ces éléments sont signalés tout au long de la notice par les numéros correspondants.

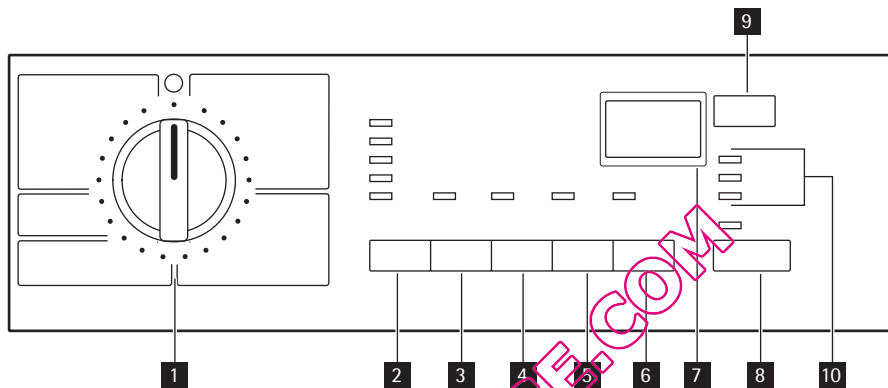

- 1** Sélecteur de programme
- 2** Touche ESSORAGE
- 3** Touche PRÉLAVAGE
- 4** Touche TACHES
- 5** Touche DÉLICATS
- 6** Touche GAIN DE TEMPS
- 7** Afficheur
- 8** Touche DÉPART/PAUSE
- 9** Touche DÉPART DIFFÉRÉ
- 10** Voyants

Tableau des symboles

	= Coton		= Arrêt cuve pleine
	= Lavage à l'eau froide		= Prélavage
	= Synthétiques		= Taches
	= Repassage facile		= Peau sensible
	= Linge délicat		= Gain de temps
	= Laine		= Sécurité enfants
	= Lavage à la main		= Temps restant
	= Rinçages délicats		= Départ différé

🌀	= Vidange	👤	= Lavage
🌀	= Essorage	🔑	= Hublot verrouillé
🔄	= Rafraîchir	👤+	= Rinçage plus
ECO	= Programme économie d'énergie	👤/👤	= Marche/Arrêt
○	= Arrêt/Réinitialisation		

Afficheur

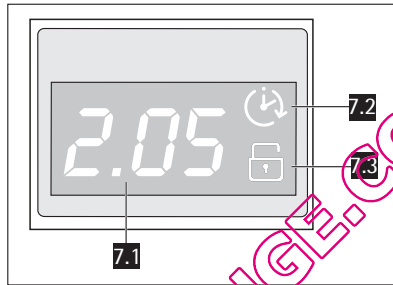

Durée du programme sélectionné (7.1)

Durée du programme sélectionné : Après sélection d'un programme, la durée s'affiche en heures et en minutes (par exemple 2.05). La durée est calculée automatiquement sur la base de la charge maximale recommandée pour chaque type de textile. Après le démarrage du programme, le temps restant est réactualisé toutes les minutes.

Codes d'alarme

En cas d'anomalies de fonctionnement, des codes d'alarme s'affichent, par exemple :

E20 (reportez-vous au chapitre « Que faire si... »).

Fin de programme

Lorsque le programme est terminé, un 0 (zéro) clignotant **0** s'affiche, le voyant PORTE (**10.2**), le voyant LAVAGE (**10.1**) et le voyant de la touche **8** s'éteignent. La porte peut être ouverte.

Sélection d'option erronée

Si vous sélectionnez une option incompatible avec le programme de lavage choisi, le message **Err** s'affiche pendant quelques secondes et le voyant jaune de la touche **8** se met à clignoter.

Départ différé (7.2)

Le départ différé (20 heures max.) sélectionné en appuyant sur la touche correspondante apparaît à l'écran pendant quelques secondes, puis la durée du programme précédemment sélectionné s'affiche. Le symbole **7.2** s'affiche. La valeur du délai de départ différé diminue d'heure en heure. Lorsqu'il ne reste plus qu'une heure, elle diminue de minute en minute.

Sécurité enfants (7.3)

Voyants (10)

Après avoir appuyé sur la touche **8**), le voyant LAVAGE (**10.1**) s'allume.

Quand le voyant **10.1** s'allume, cela signifie que l'appareil est en fonctionnement.

Le voyant PORTE (**10.2**) indique si le hublot peut être ouvert ou non :

- est allumé : le hublot ne peut pas être ouvert.
- le voyant clignote : le hublot est en train d'être ouvert.
- Le voyant est éteint : le hublot peut être ouvert.

Lorsque l'appareil effectue des rinçages supplémentaires, le voyant de l'option RINÇAGE PLUS (**10.3**) s'allume. Pour ajouter un rinçage, reportez-vous au chapitre « Sélection d'un rinçage supplémentaire ».

10.1

10.2

10.3

Première utilisation

- i**
- Assurez-vous que les raccordements électriques et hydrauliques sont conformes aux instructions d'installation.
 - Retirez le bloc en polystyrène et tout autre matériel se trouvant dans le tambour.
 - Versez 2 litres d'eau dans le compartiment de lavage principal  de la boîte à produits pour activer l' **éco** clapet. Puis lancez un cycle coton à la température maximum, sans placer de linge dans l'appareil, afin d'éliminer du tambour et de la cuve les résidus de matériaux utilisés lors de la fabrication. Versez 1/2 mesure de lessive dans le compartiment de lavage principal et démarrez le programme.

Personnalisation

Signaux sonores

Le lave-linge est doté d'un dispositif sonore qui retentit dans les cas suivants :

- à la fin du cycle
- en cas d'anomalie de fonctionnement.

Appuyez simultanément sur les touches **3** et **4** pendant environ 6 secondes pour désactiver le signal sonore (le signal reste actif uniquement en cas d'alarme). Appuyez de nouveau sur ces deux touches pour réactiver le signal sonore.

Sécurité enfants

Cette option permet d'éviter le départ d'un programme par inadvertance ou la modification d'un programme en cours.

Elle reste active même si le lave-linge n'est pas en fonctionnement.

Il y a deux types de verrouillage :

- avant d'appuyer sur la touche **8** : il est alors impossible de démarrer le lave-linge.
- après avoir appuyé sur la touche **8** : il est alors impossible de modifier une option ou le programme.

Pour activer ou désactiver cette option, appuyez simultanément sur les touches **4** et **5** pendant environ 6 secondes jusqu'à ce que le symbole **7.3** apparaisse ou disparaisse de l'afficheur.

Utilisation quotidienne

Chargement du linge

1. Ouvrez le hublot en tirant avec précaution vers l'extérieur à l'aide de la poignée. Placez les articles un à un dans le tambour, en les dépliant le plus possible.
2. Fermez correctement le hublot. L'enclenchement de la fermeture doit être audible.





AVERTISSEMENT

Ne coincez pas de linge entre le hublot et le joint en caoutchouc.

Dosage des produits lessiviels

Votre appareil a été conçu de manière à réduire vos consommations en eau et produits lessiviels, réduisez donc les doses préconisées par les fabricants de lessive.

1. Tirez la boîte à produits jusqu'à la butée. Dosez la lessive en poudre, versez-la dans le compartiment pour le lavage principal  et, si vous souhaitez effectuer un **pré-lavage** ou utiliser l'option **TACHES**, versez la lessive ou le détachant dans le compartiment .

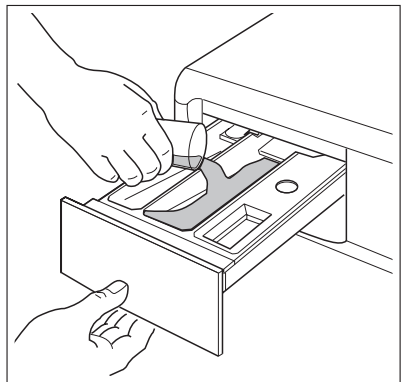

2. Versez, le cas échéant, l'assouplissant dans le compartiment **8** (sans dépasser le niveau **MAX**). Fermez doucement la boîte à produits.

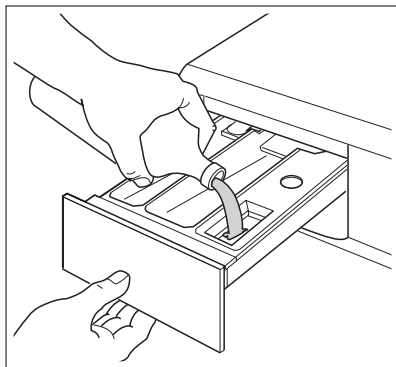

Sélectionnez le programme souhaité en tournant le sélecteur sur (1)

Vous trouverez le programme approprié pour le type de linge en vous conformant aux descriptions des tableaux de programmes (voir " Programmes de lavage ").

Tournez le sélecteur sur le programme souhaité. Le sélecteur de programmes détermine le mode de lavage (par ex. niveau d'eau, mouvement du tambour, nombre de rinçages) et la température de l'eau de lavage en fonction de la nature et du degré de salissure du linge. Le voyant de la touche **8** clignote.

Le sélecteur de programmes peut être tourné vers la droite ou vers la gauche. Position

○ = réinitialisation du programme / mise à l'arrêt du lave-linge.

À la fin du programme, le sélecteur doit être tourné sur ○ pour mettre l'appareil à l'arrêt.

- i** Si vous tournez le sélecteur de programmes sur un autre programme pendant le fonctionnement, le voyant jaune de la touche **8** clignote trois fois et le message **Err** s'affiche pour indiquer l'erreur de sélection. Le lave-linge n'effectuera pas le nouveau programme sélectionné.

Sélection de la vitesse d'ESSORAGE ou de l'option ANTI FROISSAGE (Touche 2)

- i** Une fois que vous avez sélectionné le programme souhaité, l'appareil propose automatiquement la vitesse d'essorage maximale autorisée pour ce programme.

Appuyez sur la touche **2** par pressions successives pour modifier la vitesse d'essorage, si vous souhaitez que le linge soit essoré à une vitesse différente de celle proposée par le lave-linge.

Le voyant correspondant s'allume.

ARRÊT CUVE PLEINE : en choisissant cette option, l'eau du dernier rinçage n'est pas évacuée pour éviter que le linge ne se froisse. Une fois le programme terminé, l'affichage indique un **8** clignotant, le voyant **10.2 8** s'allume, le voyant de la touche est éteint et le hublot est verrouillé pour signaler que l'eau doit être vidangée.

Pour vidanger l'eau, veuillez vous reporter au chapitre "Fin du programme".

Touches des options de programme

Selon le programme, différentes fonctions peuvent être combinées. Ces dernières doivent être sélectionnées après le choix d'un programme et avant la sélection de la touche **8**.

Si vous appuyez sur ces touches, les voyants correspondants s'allument. Si vous appuyez à nouveau, les voyants s'éteignent.

Lorsqu'une option non compatible est sélectionnée, le voyant jaune de la touche **8** clignote 3 fois, tandis que le message **Err** s'affiche pendant quelques secondes.



Pour plus d'informations sur la compatibilité des programmes de lavage et des options, consultez le chapitre " Programmes de lavage ".

Sélection de l'option PRÉLAVAGE (touche 3)

Sélectionnez cette option si vous souhaitez que votre linge soit pré-lavé à 30 °C avant le lavage principal. Le pré-lavage se termine par un bref essorage pour les programmes COTON et SYNTHÉTIQUES, alors que pour le programme LINGE DELICAT, seule la vidange de l'eau est effectuée.

Le voyant correspondant s'allume.

Sélection de l'option TACHES (Touche 4)

Pour le traitement du linge très sale ou taché avec un produit détachant, (lavage principal prolongé avec entraînement du produit optimisé pendant le lavage). Le voyant correspondant s'allume.

Cette option **n'est pas** compatible avec des températures de lavage inférieures à 40 °C. Si vous souhaitez effectuer un programme avec l'option TACHES, versez le détachant dans le compartiment.

Sélection de l'option PEAUX SENSIBLES (touche 5)

Si vous sélectionnez cette option, l'intensité du lavage sera réduite. L'appareil ajoute un rinçage dans les programmes COTON et SYNTHÉTIQUES.

Cette option est recommandée pour les articles de couleur fragiles et pour les lavages fréquents.

Sélection de l'option GAIN DE TEMPS (Touche 6)

Cette option vous permet de modifier le temps de lavage automatiquement proposé par le lave-linge.

Avec cette touche, vous pouvez sélectionner les options suivantes :

QUOTIDIEN : lorsque vous appuyez une fois sur la touche **6**, le voyant correspondant s'allume et la durée de lavage est réduite pour laver le linge quotidien.

RAPIDE : lorsque vous appuyez deux fois sur la touche **6**, le voyant correspondant reste allumé et la durée de lavage est réduite pour laver le linge peu sale ou les articles qui ont été portés peu de temps. Le décompte de la durée de lavage s'affiche à l'écran.

Choisissez DÉPART/PAUSE (touche 8).

Pour lancer le programme sélectionné, appuyez sur la touche **8**, le voyant rouge correspondant cesse de clignoter.

Le voyant **10.1** reste allumé pour indiquer que le lave-linge a démarré.

Le voyant **10.2** reste allumé pour indiquer que le hublot est verrouillé.

Pour interrompre un programme en cours, appuyez sur la touche **8** : le voyant rouge correspondant clignote.

Le programme reprendra là où il a été interrompu **si vous appuyez de nouveau sur la touche 8**. Si vous avez sélectionné un départ différé avec la touche **9**, l'appareil effectue un décompte. Si vous sélectionnez une option non compatible avec un programme, le voyant jaune de la touche **8** clignote 3 fois et le message **Err** s'affiche pendant environ 2 secondes.

Sélection de l'option DÉPART DIFFÉRÉ (touche 9)

Avant de lancer le programme, si vous souhaitez en différer le départ, appuyez par pressions successives sur la touche pour sélectionner le délai souhaité.

Le départ différé sélectionné (jusqu'à 20 heures) s'affiche pendant environ 3 secondes, puis la durée du programme apparaît de nouveau.

Vous devez sélectionner cette option après avoir réglé le programme et avant d'appuyer sur la touche **8**.

En appuyant sur cette touche, le programme de lavage peut être différé de 30 min, 60 min, 90 min, 2 heures, puis d'heure en heure jusqu'à un maximum de 20 heures.

Si vous souhaitez ajouter du linge pendant la durée du départ différé, vous devez appuyer sur la touche **8** pour mettre le lave-linge en pause. Ajoutez le linge, fermez le hublot et appuyez de nouveau sur la touche **8**.

Sélection du départ différé.

- Sélectionnez le programme et les options requises.
- Sélectionnez le départ différé.
- Appuyez sur la touche **8** : l'appareil commence son décompte. Le programme démarre à l'expiration du départ différé sélectionné.

Annulation du départ différé

- Mettez le lave-linge en pause en appuyant sur la touche **8**.
- Appuyez une fois sur la touche **9** jusqu'à ce que le symbole  s'affiche.
- Appuyez de nouveau sur la touche **8** pour lancer le programme.



- Le délai sélectionné ne peut être modifié qu'après avoir sélectionné de nouveau le programme de lavage.
- Le hublot sera verrouillé jusqu'au moment du départ différé. Si vous devez ouvrir le hublot, réglez d'abord le lave-linge sur PAUSE en appuyant sur la touche **8**. Après avoir fermé le hublot, appuyez de nouveau sur la touche **8**.

La touche **9** ne peut pas être sélectionnée avec le programme VIDANGE.

Sélection d'un rinçage supplémentaire

Cet appareil est conçu pour consommer peu d'eau. Toutefois, pour les personnes particulièrement sensibles (allergiques aux lessives), il peut être toutefois nécessaire de rincer le linge avec une quantité d'eau supérieure.

Appuyez simultanément sur les touches **2 3** et **10.3 10.3** pendant quelques secondes : le voyant s'allume. Cette fonction reste allumée en permanence. Pour la supprimer, appuyez de nouveau sur les mêmes touches jusqu'à ce que le voyant s'éteigne.

Modification d'une option ou d'un programme en cours

Il est possible de modifier une option d'un programme en cours avant que le lave-linge ne l'exécute. Avant d'effectuer un changement, vous devez mettre le lave-linge en pause en appuyant sur la touche **8**.

Si le programme est en cours, il est possible de le modifier **seulement en le réinitialisant**. Tournez le sélecteur sur **○**, puis sur le nouveau programme sélectionné. Lancez le nouveau programme en appuyant de nouveau sur la touche **8**. L'eau reste dans la cuve.

Interruption d'un programme

Appuyez sur la touche **8** pour interrompre le programme en cours ; le voyant correspondant clignote. Appuyez de nouveau sur la même touche pour redémarrer le programme.

Annulation d'un programme

Pour annuler un programme en cours, tournez le sélecteur de programmes sur **○**. Vous pouvez à présent sélectionner un nouveau programme.

Ouverture du hublot en cours de programme

Commencez par mettre le lave-linge en pause, en appuyant sur la touche **8**. Si le voyant **10.2** s'éteint, le hublot peut être immédiatement ouvert.

Si le hublot reste verrouillé - le voyant **10.2** est allumé : cela signifie que le lave-linge est déjà en phase de chauffe ou que le niveau de l'eau dépasse la partie inférieure du hublot. Dans ce cas, le hublot ne s'ouvre pas. S'il n'est pas possible d'ouvrir le hublot, et si cela est absolument nécessaire, mettez le lave-linge hors tension en tournant le sélecteur sur **○**. Au bout de quelques minutes, le hublot pourra être ouvert (**Attention au niveau et à la température de l'eau**).

Après avoir refermé le hublot, vous devrez sélectionner de nouveau le programme et les options et appuyer sur la touche **8**.

À la fin du programme

Le lave-linge s'arrête automatiquement, le voyant de la touche **8**, les voyants **10.1** et **10.2** s'éteignent et un **□** clignotant s'affiche.

Si à la fin du programme ou de l'option sélectionnée, l'eau reste dans la cuve, le voyant **10.2** s'allume, un **□** clignotant s'affiche, le voyant de la touche **8** s'éteint et le hublot est verrouillé pour signaler que l'eau doit être vidangée.





Suivez les instructions ci-dessous pour vidanger l'eau :



- Tournez le sélecteur de programmes sur **○**.
- Sélectionnez le programme VIDANGE ou ESSORAGE.
- Réduisez la vitesse d'essorage, si nécessaire, en appuyant sur la touche correspondante.
- Appuyez de nouveau sur la touche **8**.
- Lorsque le programme est terminé, **□** clignote dans la fenêtre d'affichage. Le voyant **10.2** s'éteint et le hublot peut être ouvert.



Tournez le sélecteur de programmes sur **○** pour mettre le lave-linge à l'arrêt. Sortez le linge et vérifiez que le tambour est vide. Si vous ne démarrez pas un nouveau cycle de lavage, fermez le robinet d'arrivée d'eau. Laissez le hublot ouvert pour éviter la formation de moisissures et l'apparition de mauvaises odeurs.

Mode Veille : une fois le programme terminé, le système d'économie d'énergie s'active au bout de quelques minutes. La luminosité de l'écran est réduite. Pour sortir du mode d'économie d'énergie, il suffit d'appuyer sur n'importe quelle touche de l'appareil.

Programmes de lavage

Programme Température maximale et minimale Description du cycle Vitesse d'essorage maximum Charge de linge maximale Type de linge	Options	Compartiment lavage
COTON 95° - Froid Lavage - Rinçages - Essorage long Vitesse d'essorage max. de 1200 tpm Charge max. 6 kg – Charge réduite 3 kg Coton blanc et couleur (linge normalement sale)	ESSORAGE ARRÊT CUVE PLEINE PRÉLAVAGE TACHES ¹⁾ DÉLICATS GAIN DE TEMPS ²⁾ RINÇAGE PLUS	 ³⁾
SYNTHÉTIQUES 60° - Froid Lavage principal - Rinçages - Essorage court Vitesse d'essorage max. de 1200 tpm Charge max. 3 kg – Charge réduite 1,5 kg Textiles synthétiques ou mélangés : sous-vêtements, vêtements de couleur, chemises irrétrécissables, chemisiers.	ESSORAGE ARRÊT CUVE PLEINE PRÉLAVAGE TACHES ¹⁾ DÉLICATS GAIN DE TEMPS ²⁾ RINÇAGE PLUS.	 ³⁾
FACILE À REPASSER 40° Lavage principal - Rinçages - Essorage court Vitesse d'essorage max. de 1200 tpm Charge max. 1 kg Synthétiques à laver et à essorer en douceur En choisissant ce programme, le lavage et l'essorage sont effectués en douceur pour éviter le froissement du linge. Il sera ainsi plus facile à repasser. De plus, l'appareil effectue des rinçages supplémentaires.	ESSORAGE ARRÊT CUVE PLEINE PRÉLAVAGE RINÇAGE PLUS.	 ³⁾
DÉLICAT 40° - Froid Lavage principal - Rinçages - Essorage court Vitesse d'essorage max. de 1200 tpm Charge max. 3 kg – Charge réduite 1,5 kg Tissus délicats : acrylique, viscose, polyester.	ESSORAGE ARRÊT CUVE PLEINE PRÉLAVAGE TACHES ¹⁾ GAIN DE TEMPS ²⁾ RINÇAGE PLUS.	 ³⁾

Programme Température maximale et minimale Description du cycle Vitesse d'essorage maximum Charge de linge maximale Type de linge	Options	Compartiment lavage
LAINE PLUS / LAVAGE À LA MAIN 30° - Froid Lavage principal - Rinçages - Essorage court Vitesse d'essorage max. de 1200 tpm Charge max. 2 kg Programme de lavage pour la laine lavable en machine ainsi que pour les lainages et les tissus délicats lavables à la main. Remarque : un article seul ou volumineux peut provoquer un balourd. Si l'appareil n'effectue pas la dernière phase d'essorage, ajoutez du linge, répartissez-le manuellement, puis sélectionnez le programme d'essorage.	ESSORAGE ARRÊT CUVE PLEINE	
RINÇAGES DÉLICATS. Rinçage - Essorage long Vitesse d'essorage max. de 1200 tpm Charge max. 6 kg Avec ce programme, il est possible de rincer et d'essorer les vêtements en coton lavés à la main. Le lavage effectue plusieurs rinçages, suivis d'un dernier essorage. La vitesse d'essorage peut être réduite en appuyant sur la touche correspondante.	ESSORAGE ARRÊT CUVE PLEINE RINÇAGE PLUS.	
VIDANGE. Vidange Charge max. 6 kg Pour évacuer l'eau du dernier rinçage des programmes effectués avec l'option Arrêt cuve pleine.		
ESSORAGE. Vidange et essorage long Vitesse d'essorage max. de 1200 tpm Charge max. 6 kg Essorage séparé pour les vêtements en coton lavés à la main et après les programmes utilisés avec l'option Arrêt cuve pleine. Avant de sélectionner ce programme, le sélecteur doit être placé sur  . Vous pouvez choisir la vitesse d'essorage à l'aide de la touche correspondante en fonction des textiles à essorer.	ESSORAGE	

Programme Température maximale et minimale Description du cycle Vitesse d'essorage maximum Charge de linge maximale Type de linge	Options	Compartiment lavage
RAFRAÎCHIR 30° Lavage principal - Rinçages - Essorage court Vitesse d'essorage max. de 1200 tpm Charge max. 3 kg Ce programme s'utilise pour le lavage rapide des articles de sport ou du linge en coton et des synthétiques légèrement sales ou portés une seule fois.	ESSORAGE	
COTON ÉCO 60° Lavage - Rinçages - Essorage long Vitesse d'essorage max. de 1200 tpm Charge max. 6 kg Coton blanc et couleur bon teint Ce programme peut être sélectionné pour les articles en coton peu ou normalement sales. La température est réduite et la durée de lavage prolongée. Ceci permet d'obtenir un lavage efficace tout en économisant de l'énergie.	ESSORAGE ARRÊT CUVE PLEINE PRÉLAVAGE TÂCHES ¹⁾ DÉLICATS RINÇAGE PLUS.	
○ / ARRÊT Pour annuler un programme en cours ou mettre l'appareil à l'arrêt.		

1) L'option Taches ne peut être sélectionnée qu'à une température d'au moins 40 °C.

2) Si vous sélectionnez l'option Rapide en appuyant sur la touche **6**, nous vous recommandons de réduire la charge maximale comme indiqué. La charge à pleine capacité est possible, mais elle n'offre pas les mêmes résultats de lavage.

3) Si vous utilisez des lessives liquides, sélectionnez un programme sans PRÉLAVAGE.

Conseils utiles

Tri du linge

Suivez les symboles pour l'entretien des textiles se trouvant sur l'étiquette dont chaque article est muni et les instructions de lavage du fabricant. Nous vous conseillons de trier le linge : d'un côté, le linge résistant pouvant supporter un lavage et un repassage énergétiques, de l'autre, le linge délicat qu'il convient de traiter avec précaution.

Avant le chargement du linge

Lavez les articles "blancs" et les couleurs séparément. Les articles blancs peuvent perdre de leur blancheur au cours du lavage.

Lorsqu'ils sont lavés pour la première fois, les articles de couleur peuvent perdre de leur couleur et déteindre sur d'autres pièces de linge ; ils doivent donc être lavés séparément la première fois.

Boutonnez les taies d'oreiller, fermez les fermetures à glissière et à pression, les crochets. Nouez les ceintures et les rubans.
Traitez les taches tenaces avant le lavage.
Frottez les endroits particulièrement sales à l'aide d'un détergent ou d'une pâte spécifique. Apportez un soin tout particulier aux rideaux. Enlevez les crochets ou placez-les dans une housse ou un filet.

Traitement des taches

Les taches résistantes ne s'éliminent pas toujours avec de l'eau et de la lessive. Il est donc conseillé de les traiter avant le lavage.

Sang : traitez les taches fraîches avec de l'eau froide. Pour les taches sèches, laissez tremper toute la nuit dans de l'eau mélangée à un produit spécial. Savonnez, frottez et rincez.

Peinture à l'huile : tamponnez à l'aide d'un solvant après avoir étalé le vêtement sur un chiffon propre ; répétez plusieurs fois.

Taches de gras séchées : étalez le vêtement sur un chiffon propre et tamponnez avec de l'essence de térébenthine.

Rouille : utilisez un produit anti-rouille en suivant attentivement les conseils du fabricant. Pour les vieilles taches, assurez-vous que la nature du textile supporte le produit.

Taches de moisi : traitez avec un agent de blanchiment (blancs et couleur bon teint seulement).

Herbe : savonnez légèrement, traitez avec un agent de blanchiment (blancs et couleur bon teint seulement).

Crayon à bille et colle : imprégnez d'acétone²⁾ étalez le vêtement sur un chiffon propre et tamponnez.

Rouge à lèvres : tamponnez à l'acétone comme ci-dessus et traitez les taches avec de l'alcool dénaturé. Traitez les marques résiduelles avec un agent de blanchiment.

Vin rouge : faites tremper dans de l'eau et un produit nettoyant. Rincez et traitez avec de l'acide acétique ou citrique, puis rincez. Traitez les marques résiduelles avec un agent de blanchiment.

Encre : en fonction du type d'encre, imbibe le tissu d'acétone²⁾ puis d'acide acétique ; traitez les marques résiduelles sur les tissus blancs avec un agent de blanchiment et rincez.

Cambouis - goudron : étalez un peu de beurre frais sur la tache, laissez reposer puis tamponnez avec de l'essence de térébenthine.

Choix de la lessive

Les fabricants de lessive indiquent sur les emballages la quantité de lessive à utiliser selon la charge de linge. Conformez-vous aux doses et aux instructions préconisées sur les emballages.

Bien qu'ils soient biodégradables, les détergents contiennent des substances qui, lorsqu'elles sont utilisées en grandes quantités, peuvent bouleverser le fragile équilibre de la nature.

Le choix de la lessive dépend du type de textile (délicats, lainages, coton, etc.), de la couleur, de la température de lavage et du degré de salissure.

Toutes les marques de lessives courantes vendues dans le commerce peuvent être utilisées avec cet appareil :

- lessives en poudre pour tous les types de textiles
- lessives en poudre pour les tissus délicats (60°C max) et les lainages

2) ne pas utiliser d'acétone sur de la soie artificielle,

- lessives liquides, de préférence pour les programmes de lavage à températures peu élevées (60°C max.) pour tous les types de tissus, ou lessives spéciales pour les lainages uniquement.

La lessive et les additifs doivent être versés dans les compartiments correspondants de la boîte à produits avant le démarrage du programme.

Pour les lessives liquides, sélectionnez un programme **sans** prélavage.

L'appareil comprend un système de recirculation qui permet une utilisation optimale des lessives concentrées.

Respectez le dosage indiqué sur le flacon, en fonction de la caractéristique de l'assouplissant utilisé, normal ou concentré. **Ne dépassez pas les doses maximales** .

Dosage des produits lessiviels et additifs

Le type et la quantité de lessive à utiliser varie en fonction de la charge de linge à laver, du type de textile, du degré de salissure et de la dureté de l'eau.

Suivez les instructions du fabricant concernant les quantités à utiliser.

Utilisez moins de lessive si :

- vous lavez peu de linge
- le linge n'est pas très sale
- vous constatez qu'il y a trop de mousse pendant le lavage.

Degrés de dureté de l'eau

L'eau a plusieurs degrés de dureté. Vous connaîtrez le degré de dureté de votre eau en contactant la compagnie de distribution d'eau de votre région ou tout autre service compétent. En cas de dureté d'eau moyenne ou élevée, nous recommandons d'ajouter de l'adoucissant en suivant les instructions du fabricant. Si le degré de dureté de l'eau est peu élevé, adaptez la quantité de lessive.

Entretien et nettoyage

Vous devez DÉBRANCHER l'appareil du réseau électrique avant toute opération de nettoyage ou d'entretien.

Détartrage de l'appareil

L'eau du robinet contient du calcaire. Toutefois, il n'est généralement pas nécessaire de détartre l'appareil si le produit lessiviel est bien dosé. Si le détartage s'impose, utilisez un produit spécifique qui ne soit pas corrosif, spécialement conçu pour les lave-linge, que vous pourrez vous procurer dans le commerce. Respectez le dosage indiqué sur l'emballage.

Après chaque lavage

Laissez le hublot entrouvert après chaque utilisation. Ceci empêchera la formation de moisissures et de mauvaises odeurs à l'intérieur de l'appareil et permettra d'aérer la cuve.

Entretien régulier

Les lavages à basse température peuvent provoquer l'accumulation de résidus à l'intérieur du tambour.

Nous vous conseillons d'effectuer un lavage d'entretien régulier.

Procédez comme suit :

- Le tambour doit être vide.
- Sélectionnez le programme de lavage pour coton le plus chaud.
- Utilisez une mesure de lessive normale, un type de poudre ayant des propriétés biologiques.

La carrosserie

Nettoyez-la à l'eau savonneuse. Rincez et séchez soigneusement.



N'utilisez jamais d'alcool, de produits abrasifs ou caustiques.

Boîte à produits

La boîte à produits doit être nettoyée régulièrement.

1. Pour faciliter le nettoyage, la partie supérieure du compartiment réservé à l'additif doit être enlevée. Sortez-la boîte à produits de son logement en appuyant sur le taquet de sécurité, et tirez-la vers vous pour la dégager.

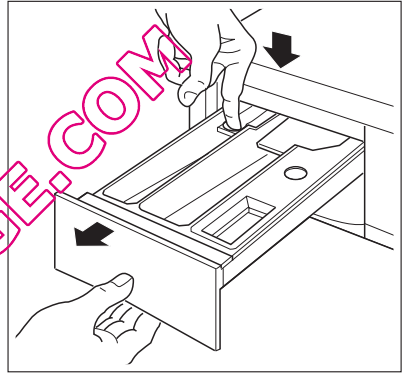

2. Lavez-la sous l'eau courante pour éliminer les résidus de poudre.

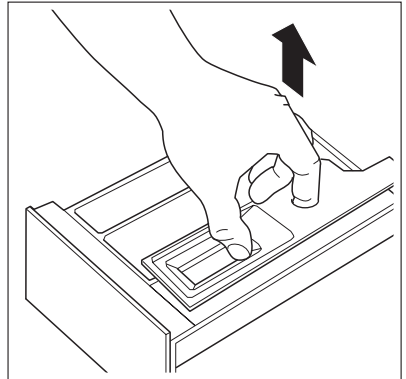

3. Après avoir sorti la boîte à produits, utilisez une petite brosse pour enlever les résidus de lessive qui se sont incrustés dans la partie inférieure et supérieure du logement.
4. Remettez le tiroir en place et lancez le programme de rinçage sans introduire de vêtements dans le tambour.

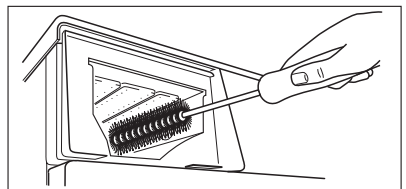

Le tambour

Des corps étrangers sujets à la rouille dans le linge ou bien l'eau ferrugineuse du robinet peuvent provoquer des dépôts de rouille dans le tambour.



Ne nettoyez pas le tambour avec des produits de détartrage acides, des produits abrasifs contenant du chlore ou avec une paille de fer.

1. Éliminez les dépôts de rouille à l'intérieur du tambour avec un produit de nettoyage pour acier inoxydable.
2. Effectuez un cycle de lavage sans linge pour éliminer les résidus de produits de nettoyage.

Programme : bref programme pour Coton à température maximale auquel vous devez ajouter environ le quart d'une dose de lessive.

Le joint du hublot

Contrôlez régulièrement qu'il n'y ait pas de corps étrangers dans le joint d'étanchéité du hublot.

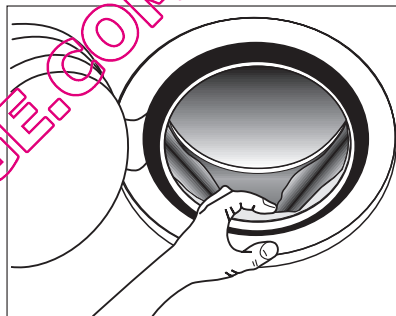

Pompe de vidange

La pompe doit être contrôlée régulièrement et surtout si :

- l'appareil ne vidange pas ou n'essore pas
- l'appareil fait un bruit inhabituel pendant la vidange dû au blocage de la pompe par des objets tels que épingles de sûreté, pièces de monnaie, agrafes, etc.

Procédez comme suit :

1. débranchez l'appareil.
2. si nécessaire, attendez que l'eau refroidisse.
3. Placez un récipient sur le sol à proximité de la pompe (A) pour recueillir l'eau qui pourrait éventuellement en sortir.

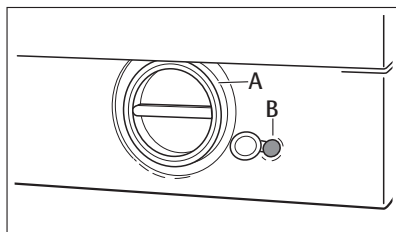

4. Sortez le petit tuyau d'évacuation de son siège (**B**), placez-le dans le récipient et enlevez le bouchon.

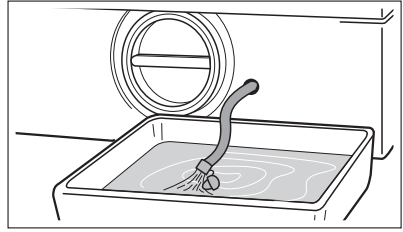

5. Quand l'eau ne sort plus, dévissez le couvercle de la pompe et retirez-le. Conservez toujours à portée de main un chiffon pour essuyer l'eau qui s'écoule de la pompe lors du retrait du couvercle.

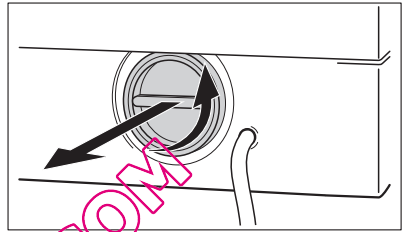

6. Enlevez les éventuels objets bloquant la pompe en la tournant comme indiqué.

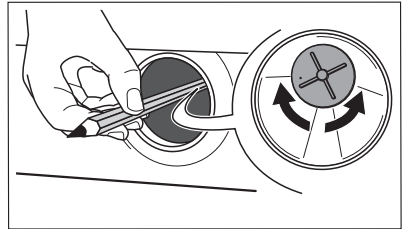
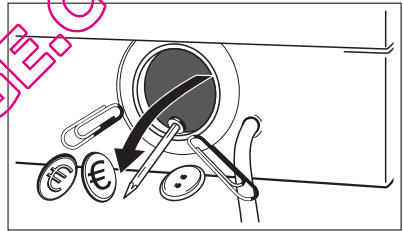

7. Bouchez à nouveau le petit tuyau d'évacuation et remettez-le à sa place.

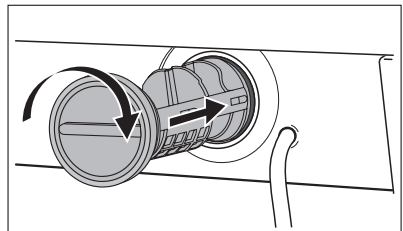

8. Revissez le couvercle de la pompe.



AVERTISSEMENT

Lorsque l'appareil fonctionne, et selon le programme sélectionné, la pompe peut contenir de l'eau chaude. Ne retirez jamais le couvercle de la pompe pendant un cycle de lavage ; attendez toujours que le cycle soit terminé et que l'appareil soit vide. Lors de la remise en place du couvercle, refixez-le avec soin pour éviter une fuite et empêcher les enfants de le retirer.

Nettoyage des filtres de l'arrivée d'eau



Si vous remarquez que l'appareil n'est pas approvisionné en eau, met du temps à se remplir, que la touche de départ clignote en jaune ou qu'un message d'alarme s'affiche (si l'afficheur est disponible) (pour plus d'informations, voir le chapitre « En cas d'anomalie de fonctionnement... »), les filtres sont peut-être obstrués.

Pour nettoyer les filtres du tuyau d'arrivée d'eau :

1. Fermez le robinet d'arrivée d'eau.
2. Dévissez le tuyau du robinet.
3. Nettoyez le filtre du tuyau à l'aide d'une brosse dure.
4. Revissez le tuyau sur le robinet. Vérifiez le raccordement.

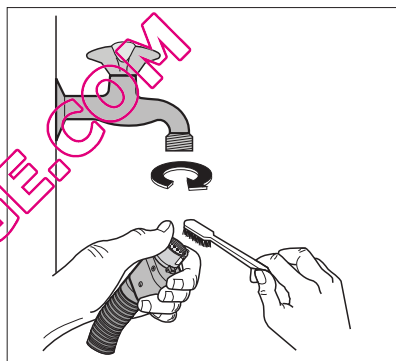

5. Dévissez le tuyau de l'appareil. Conservez un chiffon à portée de main car de l'eau peut s'écouler.
6. Nettoyez le filtre à l'aide d'une brosse dure ou d'un chiffon.

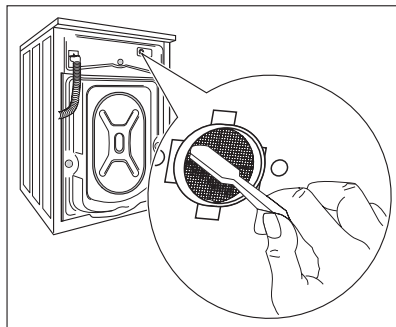

7. Revissez le tuyau sur l'appareil et vérifiez le raccordement.
8. Ouvrez le robinet d'arrivée d'eau.

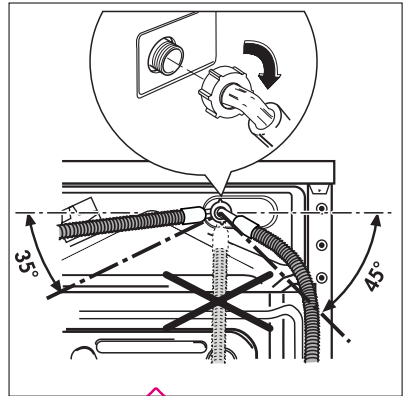

Vidange de secours

Si l'appareil ne vidange pas, procédez de la façon suivante pour évacuer l'eau :

1. débranchez l'appareil ;
2. Fermez le robinet d'arrivée d'eau ;
3. si nécessaire, attendez que l'eau refroidisse ;
4. posez un récipient sur le sol, sortez et placez l'extrémité du petit tuyau d'évacuation dans le récipient. Enlevez le bouchon. L'eau s'écoulera par gravité dans le récipient. Lorsque le récipient est plein, rebouchez le tuyau. Videz le récipient. Répétez l'opération jusqu'à ce que l'eau cesse de sortir ;
5. nettoyez la pompe si nécessaire, comme décrit plus haut ;
6. remettez le petit tuyau d'évacuation à sa place après l'avoir bouché ;
7. revissez le couvercle de la pompe.

Précautions contre le gel

Si votre lave-linge est exposé à des températures inférieures à 0 °C, prenez les précautions suivantes :

1. Fermez le robinet d'arrivée d'eau et dévissez le tuyau du robinet.
2. Placez l'extrémité du petit tuyau d'évacuation et du tuyau d'arrivée d'eau dans une cuvette placée au sol, et laissez l'eau s'écouler.
3. Revissez le tuyau d'arrivée d'eau au robinet et remettez le tuyau d'évacuation à sa place, après l'avoir bouché.

De cette façon, l'eau restée dans les tuyaux sera évacuée, évitant ainsi la formation de gel et l'endommagement du lave-linge.

Pour faire fonctionner de nouveau votre lave-linge, assurez-vous qu'il est installé dans un local où la température est supérieure à 0°C.



Chaque fois que l'eau est évacuée au moyen du petit tuyau d'évacuation, vous devez verser 2 litres d'eau dans le compartiment de lavage de la boîte à produits et sélectionner le programme vidange. Cela activera l'**éco clapet**, évitant qu'une certaine quantité de lessive reste inutilisée lors du prochain lavage.

En cas d'anomalie de fonctionnement

Certaines anomalies résultent d'un manque d'entretien ou d'opérations incorrectes et peuvent être résolues sans faire appel à un technicien. Nous vous recommandons de faire les vérifications suivantes sur votre lave-linge avant d'appeler votre service après-vente.

En cours de fonctionnement, il est possible que le voyant **jaune** de la touche **8** clignote, qu'un des codes d'alarme suivants s'affiche et que des signaux sonores retentissent simultanément toutes les 20 secondes pour indiquer une anomalie :

- **E10** : Problème d'arrivée d'eau
- **E20** : Problème d'évacuation d'eau
- **E40** : Hublot ouvert

Une fois le problème résolu, appuyez sur la touche **8** pour redémarrer le programme. Si le problème persiste malgré toutes les vérifications, contactez votre service après-vente.

Problème	Cause possible/Solution
Le lave-linge ne démarre pas :	<p>le hublot n'est pas fermé. E40</p> <ul style="list-style-type: none"> • Fermez correctement le hublot. <p>L'appareil n'est pas correctement branché.</p> <ul style="list-style-type: none"> • Insérez la fiche dans la prise d'alimentation. • La prise n'est pas alimentée. • Vérifiez votre installation électrique domestique. <p>Le fusible de l'installation électrique est endommagé.</p> <ul style="list-style-type: none"> • Remplacez le fusible. <p>Le sélecteur n'a pas été correctement positionné et la touche 8 n'est pas enclenchée.</p> <ul style="list-style-type: none"> • Tournez le sélecteur et appuyez sur la touche 8. <p>Le départ différé a été sélectionné.</p> <ul style="list-style-type: none"> • Si le linge doit être lavé immédiatement, annulez le départ différé. <p>La SÉCURITÉ ENFANTS a été activée.</p> <ul style="list-style-type: none"> • Désactivez ce dispositif.
L'appareil n'est pas approvisionné en eau :	<p>le robinet d'arrivée d'eau est fermé. E10</p> <ul style="list-style-type: none"> • Ouvrez le robinet d'arrivée d'eau. <p>Le tuyau d'arrivée d'eau est écrasé ou plié.</p> <p>E10</p> <ul style="list-style-type: none"> • Vérifiez le raccordement du tuyau d'arrivée d'eau. <p>Le filtre du tuyau d'arrivée d'eau ou de la soupape d'admission est obstrué. E10</p> <ul style="list-style-type: none"> • Nettoyez les filtres du tuyau d'arrivée d'eau. (voir le chapitre intitulé « Nettoyage des filtres du tuyau d'arrivée d'eau » pour plus d'informations). <p>Le hublot n'est pas correctement fermé. E40</p> <ul style="list-style-type: none"> • Fermez correctement le hublot.

Problème	Cause possible/Solution
L'appareil se remplit d'eau mais vidange immédiatement :	<p>La crosse de vidange est positionnée trop bas.</p> <ul style="list-style-type: none"> • Reportez-vous au paragraphe intitulé « Vidange ».
L'appareil ne vidange pas et/ou n'essore pas :	<p>le tuyau de vidange est écrasé ou plié. <i>E20</i></p> <ul style="list-style-type: none"> • Vérifiez le raccordement du tuyau de vidange. <p>La pompe de vidange est obstruée. <i>E20</i></p> <ul style="list-style-type: none"> • Nettoyez la pompe de vidange. <p>Vous avez sélectionné une option ou un programme qui prévoit de garder l'eau dans la cuve à la fin du programme ou qui élimine les phases d'essorage.</p> <ul style="list-style-type: none"> • Sélectionnez le programme de vidange ou d'essorage. <p>Le linge n'est pas correctement réparti dans le tambour.</p> <ul style="list-style-type: none"> • Répartissez le linge dans le tambour.
Il y a de l'eau au pied de l'appareil :	<p>vous avez utilisé trop de lessive ou une lessive qui n'est pas adaptée au lavage en machine (trop de mousse).</p> <ul style="list-style-type: none"> • Réduisez la quantité de lessive ou utilisez une autre lessive mieux adaptée. <p>Vérifiez l'absence de fuite aux raccordements du tuyau d'arrivée d'eau. Il n'est pas toujours facile de voir si de l'eau s'écoule le long d'un tuyau ; vérifiez s'il est mouillé.</p> <ul style="list-style-type: none"> • Vérifiez le raccordement du tuyau d'arrivée d'eau. <p>Le tuyau de vidange est endommagé.</p> <ul style="list-style-type: none"> • Remplacez-le par un neuf. <p>Le bouchon du petit tuyau d'évacuation n'a pas été remis en place ou bien le filtre n'a pas été revissé correctement après le nettoyage de la pompe.</p> <ul style="list-style-type: none"> • Remplacez le bouchon sur le petit tuyau d'évacuation ou vissez le filtre à fond.

Problème	Cause possible/Solution
<p>Les résultats de lavage ne sont pas satisfaisants :</p>	<p>vous avez utilisé trop peu de lessive ou une lessive qui ne convient pas au lavage en machine.</p> <ul style="list-style-type: none"> • Augmentez la quantité de lessive ou utilisez une autre lessive mieux adaptée. <p>Les taches tenaces n'ont pas été préalablement traitées.</p> <ul style="list-style-type: none"> • Utilisez des produits du commerce pour traiter les taches tenaces. <p>Vous avez sélectionné un programme ou une température de lavage inadapté(e).</p> <ul style="list-style-type: none"> • Assurez-vous d'avoir sélectionné la bonne température ou le bon programme. <p>Charge de linge excessive.</p> <ul style="list-style-type: none"> • Placez moins de linge dans le tambour.
<p>Le hublot ne s'ouvre pas :</p>	<p>le programme n'est pas terminé.</p> <ul style="list-style-type: none"> • Attendez la fin du cycle de lavage. <p>Le dispositif de verrouillage du hublot n'est pas désactivé.</p> <ul style="list-style-type: none"> • Attendez que le voyant 10.3 s'éteigne. <p>Il y a de l'eau dans le tambour.</p> <ul style="list-style-type: none"> • Sélectionnez le programme de vidange ou d'essorage pour évacuer l'eau.
<p>L'appareil vibre ou est bruyant :</p>	<p>vous n'avez pas retiré l'emballage ou les dispositifs de protection utilisés pour le transport.</p> <ul style="list-style-type: none"> • Vérifiez la bonne installation de l'appareil. <p>Vous n'avez pas réglé les pieds.</p> <ul style="list-style-type: none"> • Vérifiez que l'appareil est à niveau. <p>Le linge n'est pas correctement réparti dans le tambour.</p> <ul style="list-style-type: none"> • Répartissez le linge dans le tambour. <p>Il y a trop peu de linge dans le tambour.</p> <ul style="list-style-type: none"> • Chargez plus de linge.
<p>L'essorage démarre tardivement ou l'appareil n'essore pas :</p>	<p>le dispositif de sécurité anti-balourd électronique s'est activé parce que le linge n'est pas bien réparti dans le tambour. Pour mieux répartir le linge, le tambour effectue des rotations dans les deux sens et ce jusqu'à ce qu'il n'y ait plus de balourd. Ensuite, l'appareil procède normalement à l'essorage. Cependant, si au bout de quelques minutes la charge n'est toujours pas correctement répartie, l'essorage final n'est pas effectué.</p> <ul style="list-style-type: none"> • Répartissez le linge dans le tambour. <p>La charge est trop petite.</p> <ul style="list-style-type: none"> • Ajoutez des articles, répartissez la charge manuellement, puis sélectionnez le programme d'essorage.

Problème	Cause possible/Solution
L'appareil fait un bruit inhabituel :	l'appareil est équipé d'un moteur qui, par rapport aux moteurs traditionnels, émet un bruit particulier. Ce nouveau moteur permet un démarrage en douceur lors de l'essorage et une répartition plus uniforme du linge dans le tambour, ainsi qu'une stabilité accrue de l'appareil.
On ne voit pas d'eau dans le tambour :	les machines fabriquées selon des technologies modernes fonctionnent de façon beaucoup plus économique, en utilisant moins d'eau que les anciens modèles, sans que cela n'affecte les performances.

S'il n'est pas possible de remédier à l'anomalie ou de la localiser, contactez votre service après-vente. Lorsque vous appelez le service après-vente, indiquez le modèle, le numéro de série et de produit et la date d'achat de l'appareil : le centre aura besoin de ces informations.

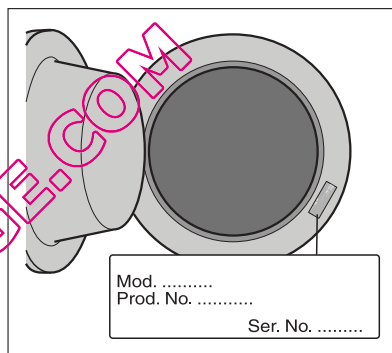

Caractéristiques techniques

Dimensions	Largeur	60 cm
	Hauteur	82 cm
	Profondeur	54 cm
Branchement électrique Tension - Puissance totale - Fusible	Les informations concernant le branchement électrique figurent sur la plaque signalétique apposée sur le bord intérieur du hublot de l'appareil.	
Pression de l'eau d'alimentation	Minimale	0,05 MPa
	Maximale	0,8 MPa
Charge maximale	Coton	6 kg
Vitesse d'essorage	Maximale	1200 tr/min

Valeurs de consommation

Programme	Consommation d'énergie (kWh)	Consommation d'eau (litres)	Durée du programme (minutes)
Coton blanc 95°	2.1	62	Pour la durée des programmes, reportez-vous à l'affichage du bandeau de commande.
Coton 60°	1.35	59	
Programme coton économie d'énergie 60° 1)	1.02	45	
Coton 40°	0.75	59	
Synthétiques 40°	0.5	44	
Déliçats 40°	0.55	57	
Laine/Lavage main 30°	0.3	57	

1) Le programme « Coton économie d'énergie » à 60 C pour une charge de 6 kg est le programme de référence pour les données de l'étiquette d'énergie, conformément aux normes CEE 92/75.



Les données de consommation qui figurent dans le tableau sont fournies à titre indicatif, car elles peuvent varier en fonction de la quantité et du type de linge, de la température d'arrivée de l'eau ainsi que de la température ambiante. Elles se réfèrent à la température la plus élevée pour chaque programme.

Instructions d'installation

Installation

Déballage

Avant la première utilisation de l'appareil, retirez tous les dispositifs de protection et l'emballage utilisés pour le transport.

Conservez ces dispositifs de protection afin qu'ils puissent être remontés pour tout autre transport de l'appareil.

1. Après avoir enlevé les protections de transport, appuyez avec soin sur la partie arrière de l'appareil pour retirer le bloc en polystyrène qui constitue le socle de l'emballage.

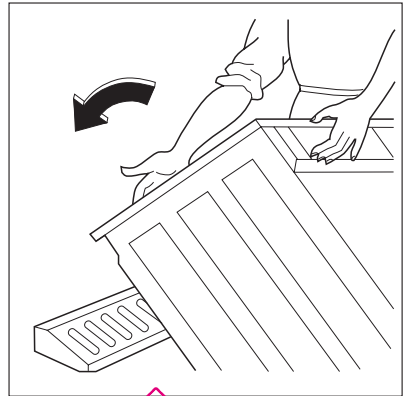

2. Redressez l'appareil et retirez la fixation du câble d'alimentation électrique et du tuyau de vidange placée à l'arrière de l'appareil.

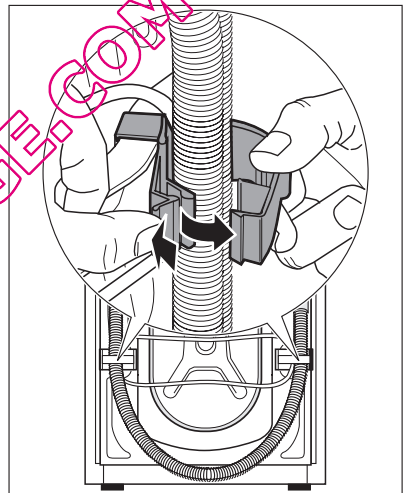

3. Dévissez les trois boulons à l'aide de la clé fournie avec le lave-linge.

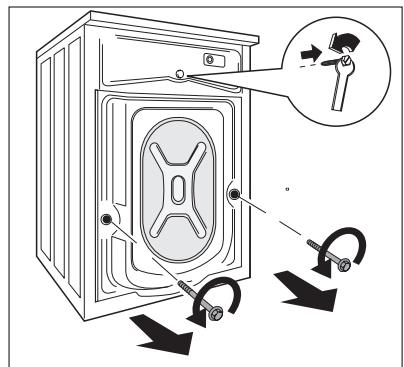

4. Enlevez avec soin les goujons en plastique correspondants.

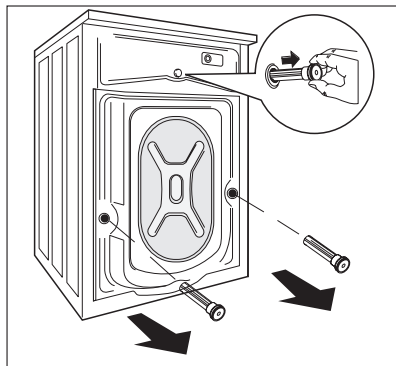

5. Bouchez le petit trou supérieur et les deux gros orifices à l'aide des bouchons en plastique fournis dans la pochette contenant la notice d'utilisation.

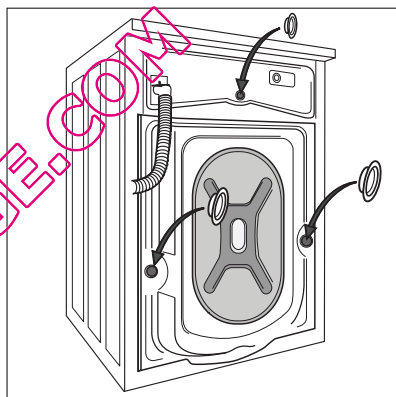

Emplacement et mise à niveau

Placez l'appareil sur un sol plat et dur.

Veillez à ce que la circulation d'air autour de l'appareil ne soit pas entravée par des moquettes, tapis, etc., et veillez à ce que l'appareil ne touche pas le mur ou les autres meubles de la cuisine.

Si vous l'installez sur de petits carreaux, prévoyez une protection en caoutchouc.

Ne placez jamais de cales en carton, en bois ou autre sous l'appareil pour compenser l'irrégularité du sol.

Si, pour des raisons d'encombrement, l'installation de l'appareil directement à côté d'une cuisinière à gaz ou à charbon est inévitable, insérez entre la cuisinière et la lavante-séchante une plaque isolante, qui doit être recouverte d'une feuille d'aluminium du côté de la cuisinière.

Le lave-linge ne doit jamais être installé dans un local où la température peut être inférieure à 0°C.

Le tuyau d'arrivée d'eau et le tuyau de vidange ne doivent pas être pliés.

Une fois installé, assurez-vous que l'appareil est d'accès facile afin de permettre à un technicien de le réparer dans l'éventualité d'une panne.

Placez l'appareil à l'endroit choisi et procédez soigneusement à la mise à niveau, en agissant sur les vérins prévus à cet effet. Si nécessaire, contrôlez la mise à niveau à l'aide d'un niveau à bulle d'air. Ajustez si nécessaire. Ne placez jamais de cales en carton, en bois ou autre sous l'appareil pour compenser l'irrégularité du sol.

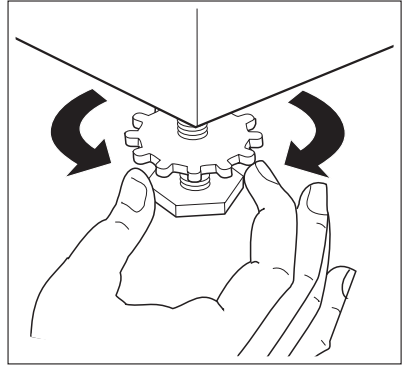

Une fois l'appareil à niveau, serrez les contre-écrous.

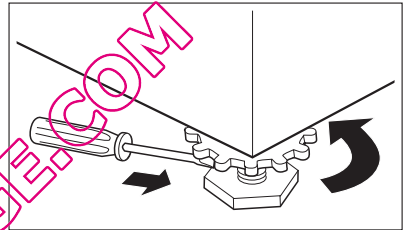

Arrivée d'eau

Le tuyau d'alimentation livré avec l'appareil se trouve dans le tambour.

Cet appareil est conçu pour être raccordé à l'eau froide.

N'utilisez jamais le tuyau de votre ancien lave-linge pour effectuer le raccordement à l'eau.

1. Ouvrez le hublot et sortez le tuyau.
2. Branchez le tuyau d'alimentation à l'appareil.

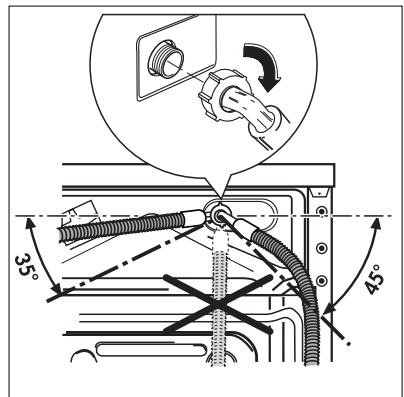

Ne raccordez jamais le tuyau d'arrivée d'eau verticalement. Orientez le tuyau en angle vers la direction (droite ou gauche) la plus proche du robinet de l'eau.

3. Pour ajuster l'orientation du raccord du tuyau d'alimentation, dévissez la bague de serrage placée à l'arrière de l'appareil. Après avoir positionné le tuyau d'alimentation, veillez à revisser correctement la bague de serrage pour éviter toute fuite.
4. Vissez le raccord du tuyau d'alimentation sur le nez fileté du robinet d'arrivée d'eau (20 x 27). Utilisez toujours le tuyau livré avec l'appareil. Vissez correctement pour éviter toute fuite.

Le tuyau d'alimentation ne doit pas être rallongé. S'il est trop court et que vous ne souhaitez pas déplacer le robinet, vous devrez acheter un nouveau tuyau conçu pour ce type d'utilisation.

L'installation doit être conforme au règlement de construction et aux directives de la compagnie locale de distribution d'eau. Vérifiez la pression de l'eau minimum requise pour permettre le fonctionnement sûr de ce lave-linge dans le chapitre "Caractéristiques techniques".

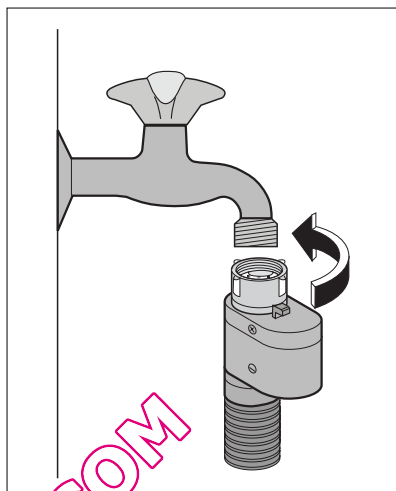

Dispositif d'arrêt de l'eau

Le tuyau d'alimentation est équipé d'un dispositif de protection contre les dégâts des eaux. Si le tuyau inférieur devait se détériorer à cause d'une usure naturelle, ce dispositif bloquera l'arrivée d'eau à l'appareil. Ce défaut est signalé par l'apparition d'un secteur rouge dans la fenêtre "A". Dans ce cas, fermez le robinet d'arrivée d'eau et appelez un service après-vente.

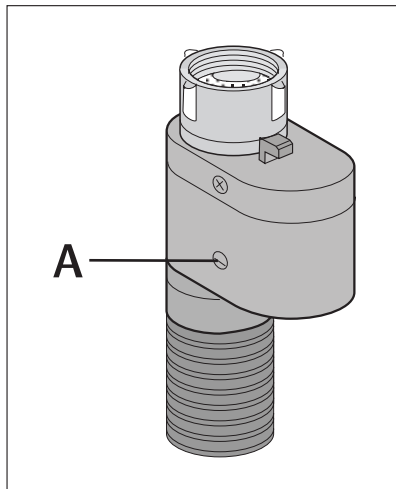

Vidange de l'eau

L'extrémité du tuyau de vidange peut être positionnée de trois façons :

1. **Sur le bord d'un lavabo à l'aide d'un guide en plastique livré avec l'appareil.**

Dans ce cas, assurez-vous que l'extrémité du tuyau ne peut pas être décrochée lorsque l'appareil est en cours de vidange.

A cet effet, vous pouvez fixer le tuyau au robinet à l'aide d'une ficelle ou le fixer au mur.

2. **Dans un conduit de vidange (ou dans une dérivation de la vidange d'un lavabo).** Cette dérivation doit se trouver au-dessus du siphon de sorte que le coude soit à au moins 60 cm du sol.
3. **Dans un conduit à une hauteur dont la distance au sol** doit être comprise entre 60 cm et 90 cm.

Il est indispensable de prévoir une entrée d'air à l'extrémité du tuyau de vidange pour éviter tout siphonnage éventuel.

En outre, le tuyau de vidange ne devra former aucun coude. Il devra être placé au niveau du sol, la crosse devra se trouver à la hauteur indiquée précédemment.

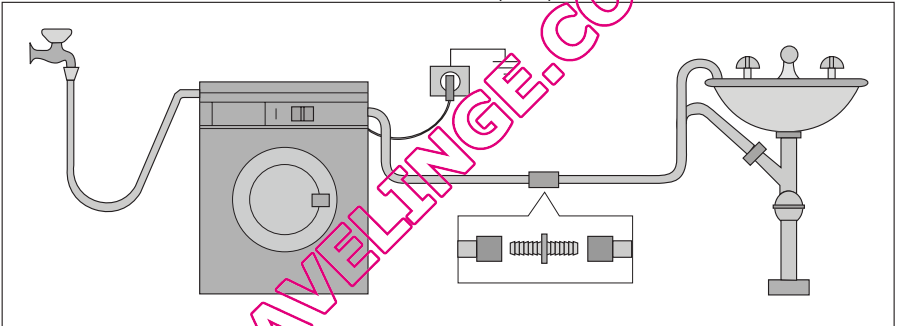
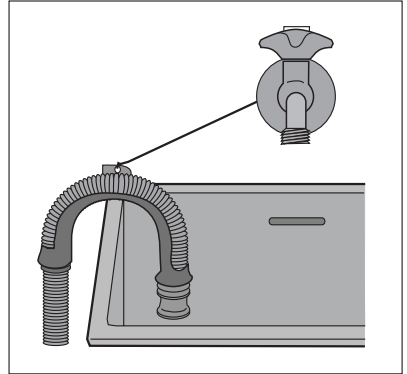

Le tuyau de vidange peut être allongé jusqu'à 4 mètres maximum. Un tuyau de vidange supplémentaire et un raccord sont disponibles auprès de votre service après-vente. L'observation de ces règles pourrait entraîner un fonctionnement anormal de votre appareil.

Branchement électrique

Les informations concernant le branchement électrique figurent sur la plaque signalétique apposée sur le bord intérieur du hublot de l'appareil.

Vérifiez que le compteur de l'abonné et les fusibles peuvent supporter l'intensité absorbée par la machine compte tenu des autres appareils électriques branchés.



AVERTISSEMENT

Branchez l'appareil sur une prise reliée à la terre.



AVERTISSEMENT

Le fabricant décline toute responsabilité en cas de dommage ou blessure, suite au non-respect des consignes de sécurité mentionnées dans ce chapitre.

**AVERTISSEMENT**

L'appareil une fois installé, assurez-vous que le câble d'alimentation est facilement accessible.

**AVERTISSEMENT**

Le remplacement du câble d'alimentation de l'appareil doit être effectué par le service après-vente de votre magasin vendeur.

Encastrement

Cet appareil est prévu pour être installé sous le plan de travail d'une cuisine. Les dimensions de la niche doivent correspondre à celles indiquées dans la figure A.

Préparation et assemblage de la porte

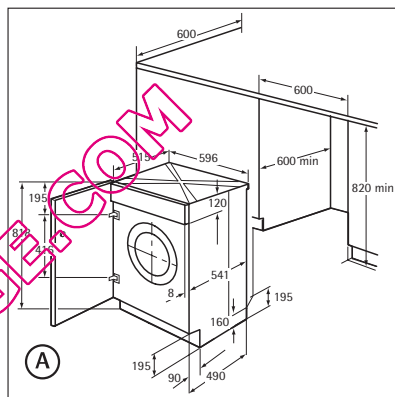

L'appareil tel qu'il vous a été livré permet l'application d'une porte s'ouvrant de droite à gauche. Dans ce cas, il suffit de visser à la hauteur prévue les charnières (1) et le contre-aimant (6) livrés avec l'appareil (fig. B).

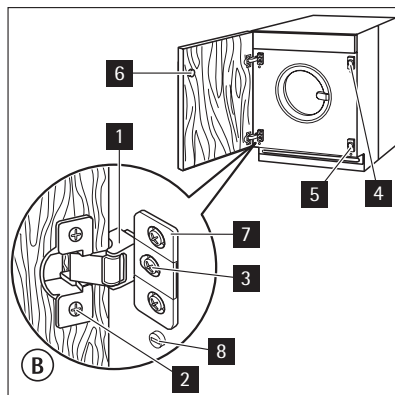

- **Hublot**

Les dimensions de la porte doivent être les suivantes :

- largeur 595-598 mm
- épaisseur 16-22 mm

La hauteur (C-fig. **C**) dépend de la hauteur des socles des meubles adjacents.

- **Charnières**

Pour pouvoir fixer les charnières, il est nécessaire de percer deux trous (diam. 35 mm, profondeur 12,5-14 mm en fonction de la profondeur du meuble de porte) sur la face intérieure de la porte. La distance entre le point central de chacun de ces deux trous doit être de 416 mm.

La distance (B), calculée à partir du bord supérieur de la porte jusqu'au centre du trou dépend de la dimension des meubles adjacents.

Les dimensions requises sont indiquées sur la figure **C**.

Fixez les charnières à la porte à l'aide de vis à bois (2-fig. **B**) fournies avec l'appareil.

- **Montage de la porte**

Fixez les charnières (1) à l'appareil en utilisant des vis M5x15 (3-fig. **B**). Les charnières peuvent être ajustées pour compenser les éventuelles différences d'épaisseur de la porte.

Pour obtenir un alignement parfait de la porte, dévissez la vis (3-fig. **B**), réglez la porte et resserrez la vis.

- **Contre-aimant (6)**

L'appareil est équipé d'une fermeture de porte magnétique. Pour permettre à ce dispositif de fonctionner correctement, il est nécessaire de visser le contre-aimant (6) (disque en acier + rondelle de caoutchouc) sur la face intérieure de la porte.

Sa position est déterminée par l'aimant (4) se trouvant sur l'appareil (voir la figure **D**).

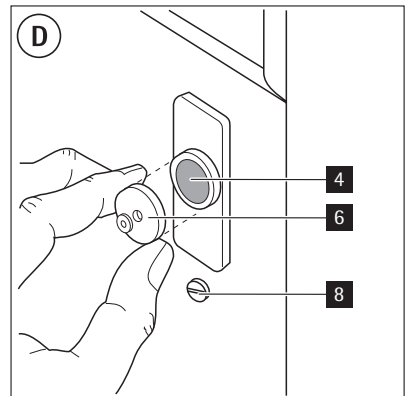
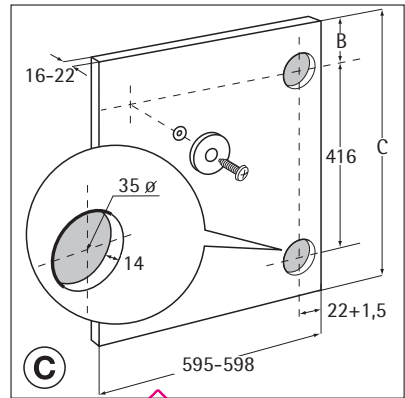

Si la porte doit être ouverte de gauche à droite, inversez la position des plaquettes (7), de l'aimant (4) et de la plaque (5) (fig. B et E). Fixez ensuite le contre-aimant (6) et les charnières (1) comme indiqué précédemment.

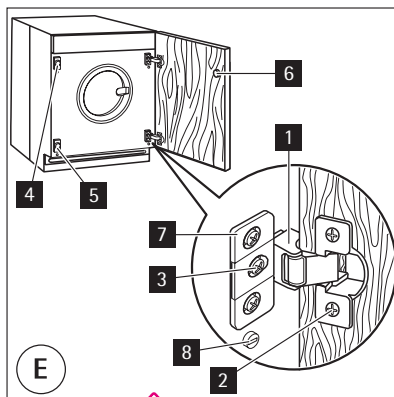

Environnement

Le symbole  sur le produit ou son emballage indique que ce produit ne peut être traité comme déchet ménager. Il doit être remis au point de collecte dédié à cet effet (collecte et recyclage du matériel électrique et électronique).

En procédant à la mise au rebut de l'appareil dans les règles de l'art, nous préservons l'environnement et notre sécurité, s'assurant ainsi que les déchets seront traités dans des conditions optimum.

Pour obtenir plus de détails sur le recyclage de ce produit, veuillez prendre contact avec les services de votre commune ou le magasin où vous avez effectué l'achat.

Matériaux d'emballage

Tous les matériaux marqués du symbole  sont recyclables.

>PE<=polyéthylène

>PS<=polystyrène

>PP<=polypropylène

Vous pouvez les déposer dans des conteneurs de collecte adaptés pour qu'ils puissent être recyclés.

Conseils écologiques

Pour réaliser des économies d'eau et d'énergie, et ainsi contribuer à la protection de l'environnement, nous vous recommandons de respecter les conseils suivants :

- Le linge normalement sale ne nécessite pas de pré-lavage : vous réaliserez des économies de lessive, d'eau et de temps (l'environnement s'en trouvera également protégé !).
- L'appareil fonctionne de manière plus économique s'il est rempli à pleine capacité en veillant toutefois à ne pas surcharger le tambour.
- Les taches et les petites salissures peuvent être éliminées au moyen d'un pré-traitement adéquat ; le linge peut alors être lavé à une température plus basse.
- Dosez la lessive en fonction de la dureté de l'eau, du degré de salissure des articles ainsi que de la charge de linge à laver.



Consignes de sécurité

Lors de sa fabrication, cet appareil a été construit selon des normes, directives et/ou décrets pour une utilisation sur le territoire français.

Pour la sécurité des biens et des personnes ainsi que pour le respect de l'environnement, vous devez d'abord lire impérativement les préconisations suivantes avant toute utilisation de votre appareil.



ATTENTION

Pour éviter tout risque de détérioration de l'appareil, transportez-le dans sa position d'utilisation muni de ses cales de transport (selon modèle). Au déballage de celui-ci, et pour empêcher des risques d'asphyxie et corporel, tenez les matériaux d'emballage hors de la portée des enfants.



ATTENTION

Pour éviter tout risque (mobilier, immobilier, corporel...), l'installation, les raccordements (eau, gaz, électricité, évacuation selon modèle), la mise en service et la maintenance de votre appareil doivent être effectués par un professionnel qualifié.



ATTENTION

Votre appareil a été conçu pour être utilisé par des adultes. Il est destiné à un usage domestique normal. Ne l'utilisez pas à des fins commerciales ou industrielles ou pour d'autres buts que ceux pour lesquels il a été conçu. Vous éviterez ainsi des risques matériel et corporel.



ATTENTION

Débranchez votre appareil avant toute opération de nettoyage manuel. N'utilisez que des produits du commerce non corrosifs ou non inflammables. Toute projection d'eau ou de vapeur est proscrite pour écarter le risque d'électrocution.



ATTENTION

Si votre appareil est équipé d'un éclairage, débranchez l'appareil avant de procéder au changement de l'ampoule (ou du néon, etc.) pour éviter de s'électrocuter.



ATTENTION

Afin d'empêcher des risques d'explosion et d'incendie, ne placez pas de produits inflammables ou d'éléments imbibés de produits inflammables à l'intérieur, à proximité ou sur l'appareil.



ATTENTION

Lors de la mise au rebut de votre appareil, et pour écarter tout risque corporel, mettez hors d'usage ce qui pourrait présenter un danger: coupez le câble d'alimentation au ras de l'appareil. Informez-vous auprès des services de votre commune des endroits autorisés pour la mise au rebut de l'appareil.

Veuillez maintenant lire attentivement cette notice pour une utilisation optimale de votre appareil.

QUELLAVELINGE.COM

QUELLAVELINGE.COM

QUELLAVELINGE.COM

QUELLAVELINGE.COM

www.electrolux.com



Para comprar acessórios e consumíveis na nossa loja web, por favor, visite:
www.aeg-electrolux.com.pt

www.aeg-electrolux.fr

QUELLAVELINGE.COM