

F

Notice d'utilisation



Lave-linge



Nous vous remercions vivement de la confiance que vous nous avez témoignée en achetant un lave-linge de notre marque et vous félicitons pour votre sage décision.

Votre nouveau lave-linge satisfait aux exigences d'entretien moderne du linge. Il est économique quant à sa consommation d'énergie électrique, d'eau et de produits lessiviels.

Nos appareils sont respectueux de l'environnement. Certains matériaux sont recyclables tandis que d'autres peuvent être remis au service de la propreté ou détruits. Pour protéger l'environnement, remettez l'appareil usagé au service de ramassage habilité.

L'appareil est destiné exclusivement à un usage domestique. Si l'appareil est utilisé à des fins professionnelles ou commerciales, ou en dehors d'un cadre domestique habituel, ou encore si l'appareil est utilisé par une personne qui n'est pas un consommateur - tel que le terme est défini par la loi - la durée de la garantie sera la plus courte possible prévue par la loi.

QUELLAVELINGE.COM

Description de l'appareil.....	3
Avertissements	4
Installation et raccordement.....	5
Fonctionnement.....	8
Conseils pour le lavage et l'utilisation économique du lave-linge	13
Nettoyage et entretien.....	14
Anomalies	17
Tableaux	21

Description de l'appareil

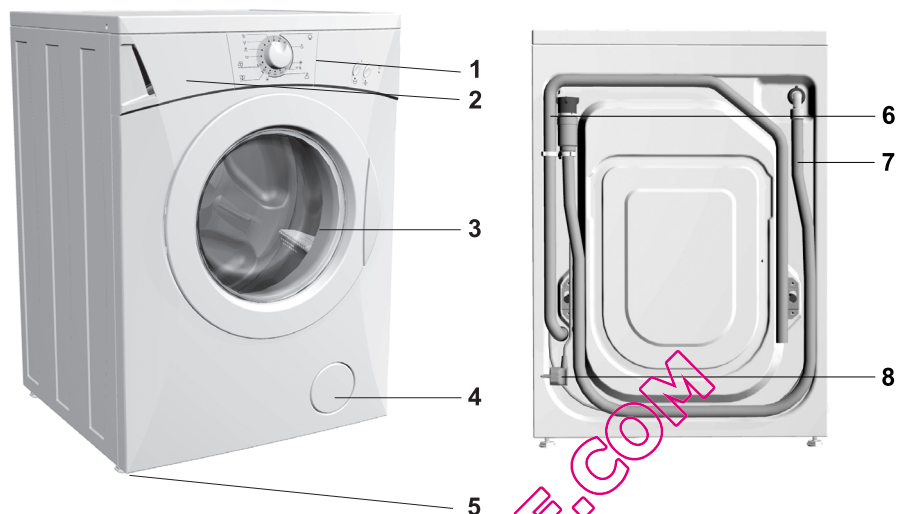

1. bandeau de commandes
2. bac à produits lessiviels
3. hublot
4. filtre

5. pieds
6. flexible de vidange
7. flexible d'alimentation en eau
8. cordon secteur

Caractéristiques techniques

(selon le modèle)

Dimensions de l'appareil (l x p x h):

600 mm x 600 mm x 850 mm

Dimensions de l'appareil - petit modèle (l x p x h):

600 mm x 440 mm x 850 mm

Profondeur avec porte ouverte:

106 cm / 88 cm (selon le modèle)

Poids de l'appareil (net): 90 kg / 76 kg (selon le modèle)

Tension nominale: 230 V, 50Hz

Puissance électrique: 2300 W / 2000 W (selon le modèle)

Chargement maximal: 7 kg / 6 kg / 4,5 kg (selon le modèle)

Raccordement secteur: (230 V, 50 Hz, 10 A)

Pression d'eau: min 0,05 MPa, max 0,8 MPa

Fusible: 10 A

Avertissements

- Avant la première utilisation, il est indispensable de retirer les protections de transport. Le démarrage de l'appareil bloqué par les tiges protectrices peut provoquer des détériorations graves qui ne sont pas couvertes par la garantie.
- Lors du branchement du lave-linge à l'arrivée d'eau, utilisez obligatoirement le flexible d'alimentation et les joints fournis.
- Ne placez pas l'appareil dans un endroit où la température risque de descendre au-dessous de 0°C car le gel peut endommager certaines parties de l'appareil.
- Placez le lave-linge sur une surface plane et stable.
- Respectez les instructions d'installation et de raccordement aux réseaux d'eau et d'électricité.
- L'embouchure du flexible de vidange ne doit pas être immergée dans l'eau évacuée.
- Avant de lancer le lavage, appuyez sur le hublot à l'endroit indiqué pour bien le fermer.
- Pendant le fonctionnement de l'appareil, vous ne pouvez pas ouvrir le hublot.
- Nous vous recommandons d'éliminer toutes les impuretés du tambour de votre lave-linge avant d'entreprendre votre première lessive. Pour cela, activez le programme Coton à 95°C avec un peu de détergent en poudre, mais sans mettre de linge dans la machine. Avant de lancer le programme, vérifiez que le tambour est absolument vide.
- N'employez que des produits lessiviels destinés au lavage en machine. Nous déclinons toute responsabilité pour les dommages causés aux joints d'étanchéité et pièces en plastique par l'utilisation incorrecte de produits de blanchiment ou teintures.
- Pour détartrer la machine, n'employez que des produits non corrosifs. Suivez les indications du fabricant et terminez le détartrage par plusieurs rinçages afin d'éliminer tous les restes d'acide.
- N'utilisez en aucun cas dans votre machine des nettoyants chimiques contenant des solvants car ils peuvent dégager des gaz toxiques et endommager l'appareil. Risques d'incendie et d'explosion.
- Après le lavage, fermez le robinet.
- Avant de transporter la machine, bloquez le groupe de lavage en remettant en place au moins une tige protectrice. Veillez auparavant à déconnecter l'appareil du réseau électrique.
- La plaque signalétique comportant les caractéristiques techniques du lave-linge est apposée au-dessus de l'ouverture sur la face interne du hublot.
- La garantie ne s'applique pas aux consommables (ampoules électriques), aux décolorations ou modifications mineures de la couleur, à l'augmentation du bruit qui résulte de l'âge de l'appareil et n'a pas de conséquence sur son fonctionnement, ainsi qu'aux défauts esthétiques qui n'affectent pas les fonctionnalités ou la sûreté de l'appareil.
- Cet appareil est fabriqué en conformité avec toutes les normes de sécurité en vigueur ; il est cependant conseillé que les personnes à capacités physiques ou mentales réduites – ou ne disposant pas d'expérience ou de connaissances suffisantes – utilisent l'appareil sous surveillance. La même recommandation s'applique aux mineurs.

⚠ Avant de mettre votre appareil en service, prenez le temps de lire attentivement cette notice. Les pannes ou réclamations résultant d'un branchement ou d'une utilisation incorrect ne sont pas couvertes par la garantie.



Ce symbole figure sur le produit ou sur son emballage en application de la directive européenne 2002/96/CE sur les Déchets d'Équipement Électrique et Électronique (DEEE). Cette directive sert de règlement cadre à la reprise, au recyclage et à la valorisation des appareils usagés dans toute l'Europe.

Ce produit doit donc faire l'objet d'une collecte sélective. Lorsque vous ne l'utiliserez plus, remettez-le à un service de ramassage spécialisé ou à une déchèterie qui traite les DEEE ; vous contribuerez ainsi à éviter des conséquences néfastes pour la santé et l'environnement.

Pour tout renseignement sur la mise au rebut et le recyclage de ce produit, veuillez contacter la mairie ou le service de la propreté de votre commune, ou encore le magasin dans lequel vous l'avez acheté.

Installation et raccordement

Déballage

- ⚠ Veillez à ne pas endommager la carrosserie de l'appareil avec un objet pointu en enlevant l'emballage.
- ⚠ Avant de raccorder l'appareil, laissez-le s'adapter à la chaleur de la pièce (patiencez deux heures).

- Pour emballer nos produits, nous utilisons des matériaux d'emballage respectueux de l'environnement: ils peuvent être réutilisés (recyclés) remis aux services de la propreté ou détruits sans risque pour l'environnement.
- Dans ce but tous les matériaux sont pourvus du marquage approprié.

Dépose des protections de transport



- Écartez les tuyaux.
- Desserrez les vis A fixant les équerres au dos de l'appareil (figure 1).

Libérez légèrement les deux équerres B (figure 1) en laissant sur les tiges de blocage (figure 2) – tournez l'équerre droite de l'autre côté.

- A l'aide des équerres, tournez les tiges de 90° et retirez-les.
- Bouchez les orifices avec les caches en plastique fournis. Gardez les protections pour tout transport ultérieur.

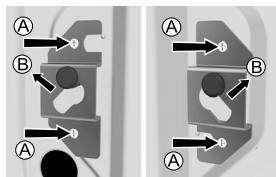

figure 1

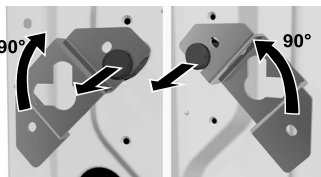
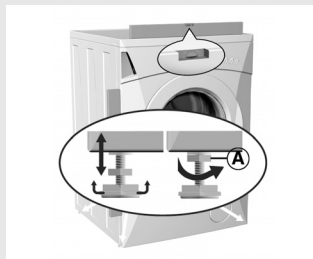

figure 2

- ⚠ Pour éviter d'endommager l'appareil, enlevez les protections de transport. Si vous omettez de le faire, les détériorations ne seraient pas couvertes par la garantie.

Installation



Branchement du flexible d'alimentation en eau

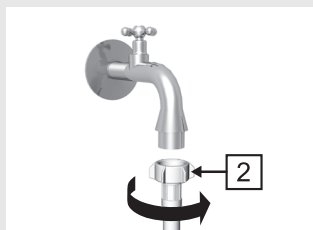

- En tournant les pieds réglables mettez l'appareil à niveau. Les pieds permettent un ajustement en hauteur de +/- 1 cm. **Lorsque la machine est définitivement à niveau, serrez les écrous à fond jusqu'à ce qu'ils touchent le fond de l'appareil (A).**

- ⚠ **Les vibrations, le déplacement sur le sol et le fonctionnement bruyant de l'appareil ne sont pas couverts par la garantie si ces inconvénients sont dus au réglage incorrect des pieds ajustables.**
- ⚠ **L'appareil devra être placé sur un sol résistant dont la surface sera sèche et propre afin d'éviter que l'appareil ne glisse. Les pieds réglables devront être nettoyés avant l'installation.**

- Si vous disposez d'un sèche-linge de dimensions identiques, vous pouvez le placer au-dessus du lave-linge.

- ⚠ **Afin d'assurer le fonctionnement normal de la machine, la pression de l'eau dans le circuit hydraulique doit être de 0,05 à 0,8 MPa.**
- ⚠ **Vous pouvez vérifier la pression minimale de l'eau en mesurant l'écoulement de l'eau du robinet. Celle-ci est satisfaisante si 3 litres d'eau s'écoulent du robinet entièrement ouvert en 15 secondes.**

- Prenez le flexible d'alimentation en eau qui se trouve dans le tambour et vissez l'écrou du raccord coudé (1) à l'embout fileté situé à l'arrière du lave-linge (sur certains modèles uniquement).
- À l'autre extrémité du flexible, introduisez dans l'écrou-raccord droit (2) le joint d'étanchéité pourvu d'un filtre métallique, puis vissez au robinet l'écrou du raccord droit. (Sur certains modèles, le joint avec filtre métallique est déjà installé).
- Si votre modèle comporte un raccordement pour l'eau chaude et l'eau froide, branchez un tuyau à l'eau froide et l'autre à l'eau chaude comme indiqué au dos de l'appareil par les repères C et H. (C-cold = froid et H-hot = chaud)

- ⚠ **L'écrou du tuyau d'alimentation doit être serré à la main, assez fermement pour éviter les fuites. Après avoir vissé l'écrou, vérifiez si l'eau ne fuit pas. N'utilisez pas de pinces, clé anglaise, ou autres outils similaires pour installer le tuyau, car vous pourriez abîmer le filetage de l'écrou.**

Installation du flexible de vidange

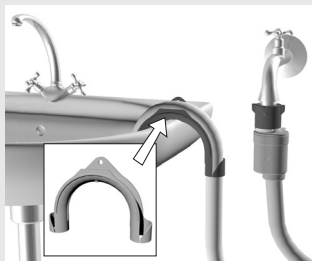

- L'embouchure du flexible de vidange peut être placée dans un évier, un lavabo, une baignoire ou, de préférence, directement raccordée à la tuyauterie d'évacuation (diamètre minimal 4 cm),
- Installation du flexible de vidange le siphon de la tuyauterie d'évacuation des eaux usées doit être correctement intégré pour pouvoir être débouché facilement,
- Installation du flexible de vidange si l'eau est évacuée dans un lavabo ou un évier, fixez le flexible de vidange à l'aide d'une ficelle que vous passerez dans l'œillet du coude pour éviter qu'il tombe par terre.
L'embouchure du flexible de vidange doit se trouver au moins à 60 cm et au plus à 100 cm du sol.

Raccordement de l'appareil au réseau électrique

- Utilisez le cordon secteur pour raccorder le lave-linge au réseau électrique.
- La tension nominale et autres caractéristiques sont indiquées sur la plaque signalétique apposée au-dessus de l'ouverture sur la face interne du hublot.

⚠ La prise murale doit être accessible et le système de mise à la terre doit être conforme aux normes en vigueur.

⚠ Seul un professionnel peut réaliser un raccordement fixe au réseau électrique.

⚠ Si le cordon d'alimentation est endommagé, il doit être remplacé uniquement par le S.A.V. du fabricant ou un professionnel agréé.

⚠ Ne branchez pas l'appareil à une prise destinée aux rasoirs ou aux sèche-cheveux.

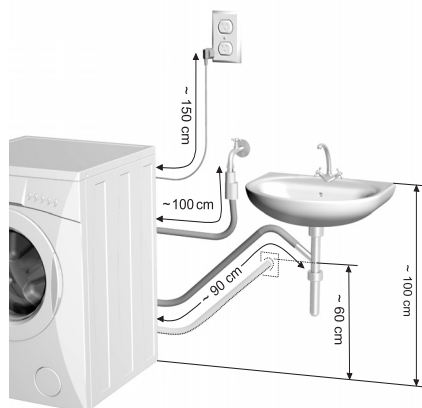
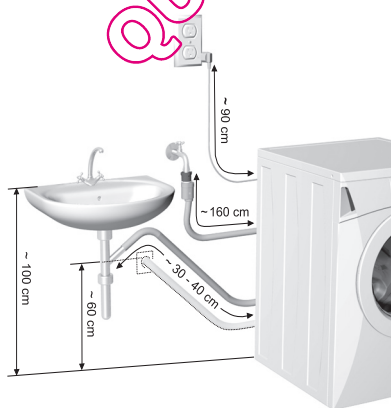

Fonctionnement

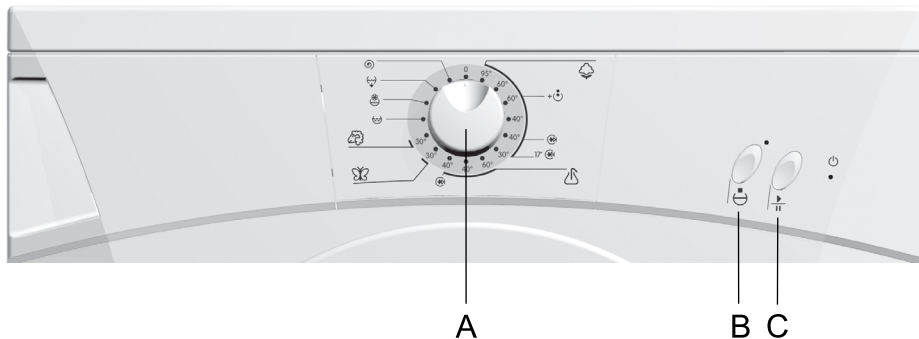

- A - Sélecteur de programme
- B - Touche Arrêt cuve pleine
- C - Touche START/PAUSE

Voyants :

- Marche/Arrêt (orange)
- Arrêt cuve pleine / Anomalies (vert)

Sélecteur de programme	Programmes de base	Programmes partiels	
	Coton + Pré-lavage Court Programme rapide	Rinçage	
	Synthétiques Court	Assouplissant	
	Délicat	Vidange	
	Laine	Essorage	

Procédure de lavage

- Ouvrez le hublot du lave-linge.
- Mettez le linge dans le tambour.
- Fermez le hublot.
- Ouvrez le robinet d'arrivée d'eau.
- Branchez l'appareil et sélectionnez le programme désiré.
- Versez la lessive et l'adoucissant dans le bac à produits.
- Lancez le programme en appuyant sur la touche START (C).



- Ouvrez le hublot

Pour ouvrir le hublot, tirez vers vous la poignée à droite du hublot.

- **Triez le linge** selon la nature des fibres textiles.

⚠ **Fermez les boutons et les fermetures à glissières, nouez les rubans et retournez les poches à l'envers.**

⚠ **Mettez le linge très délicat dans une housse de protection spéciale.**

⚠ **Il est conseillé de charger le tambour avec des pièces de linge de tailles différentes.**

⚠ **Prêtez attention aux étiquettes des vêtements indiquant le mode de lavage recommandé (voir le tableau en dernière page de cette notice).**

- **Chargez le linge** dans le tambour (assurez-vous auparavant que le tambour est vide).

- **Fermez le hublot**

- **Ouvrez le robinet d'arrivée d'eau**

- **Sélectionnez le programme**

Fonctionnement du lave-linge

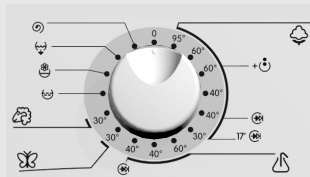

L'appareil est mis en service à partir du moment où vous tournez le sélecteur de programme (A) de la position "0" vers le programme désiré. Le voyant marche/arrêt clignote. Vous pouvez tourner le sélecteur dans les deux sens et sélectionner le programme selon le type de linge et la température de lavage (voir le tableau des programmes). Vous pouvez choisir parmi les **programmes de base** ou les **programmes partiels**.

Vous pouvez modifier votre sélection à volonté avant d'appuyer sur la touche START (C).

- Sélection d'un programme de base (👤, 👤, 🌿, 🌿)

Les programmes de base sont des programmes complets qui comprennent tous les cycles de lavage y compris les traitements et l'essorage. (voir le tableau des programmes). Vous les sélectionnez en tournant le sélecteur de programme.

👤 Coton: blanc/couleur

Linge normalement sale: draps en coton ou lin, sous-vêtements, nappes, serviettes de bain, vêtements, etc.

Pour le linge peu sale vous pouvez utiliser le programme court 🕒; vous ferez ainsi des économies d'énergie et de temps.

Pour le linge de couleur résistant très sale vous pouvez utiliser le programme avec pré-lavage 🕒.

Pour les petites quantités de linge (coton résistant, lin, synthétiques, textiles mélangés) et le linge peu sale (odeur de transpiration) nous vous recommandons d'utiliser le programme rapide qui dure 17' 🕒. Vous économiserez ainsi du temps et de l'énergie.

Synthétique

Linge normalement sale: chemises, chemisiers, autres vêtements en polyester, polyamide ou mélange de ces deux fibres avec le coton.

Pour le linge peu sale vous pouvez utiliser le programme court; vous ferez ainsi des économies d'énergie et de temps.

Délicat

Programme pour le linge délicat (robes, jupes, chemisiers...) et rideaux.

Laine

Programme très délicat pour le lavage de la pure laine et des lainages composés de fibres synthétiques et laine qui peuvent être lavés en machine.

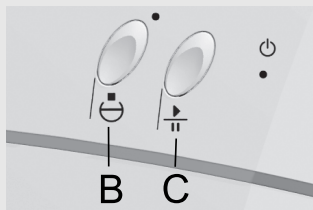

- Choix de fonctions complémentaires

Arrêt cuve pleine

- Pour activer cette fonction après avoir sélectionné le programme de base, appuyez sur la touche (B). Vous pouvez aussi l'activer pendant le lavage, mais avant le dernier rinçage. Lorsque cette fonction est activée, le voyant au-dessus de la touche s'allume.
 - Pour la désactiver, appuyez de nouveau sur cette touche; le voyant s'éteint.
 - Le programme s'arrête au dernier rinçage avant l'essorage. Le linge reste immergé dans l'eau et sera moins froissé si vous ne pouvez pas le retirer du tambour dès que le programme (E) est fini. Le voyant au-dessus de la touche clignote.
 - Pour terminer le programme de lavage choisi, appuyez sur la touche START (C). Vous pouvez aussi utiliser l'un des programmes complémentaires (vidange ou essorage), mais avant vous devez mettre le sélecteur (A) sur la position "0" pendant 1 seconde au moins et choisir ensuite le programme complémentaire.
- Lorsque vous poursuivez le programme, le voyant au-dessus de la touche s'éteint.

- Sélection de programmes partiels (, , ,)

Ce sont des programmes indépendants que vous pouvez utiliser si le lavage complet n'est pas nécessaire. Si vous désirez utiliser plusieurs programmes à la suite, vous devez mettre l'appareil à l'arrêt avant chaque nouvelle sélection (tourner le sélecteur (A) sur "0" pendant 1 seconde).

Rinçage

Programme indépendant de rinçage pour linge délicat, sans

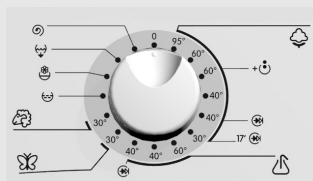

essorage intermédiaire et avec un essorage final court. Vous pouvez l'utiliser pour rincer le linge délicat lavé à la main ou en tant que rinçage complémentaire pour éliminer toutes traces de produits lessiviels si vous y êtes particulièrement sensible.

Assouplissant

Le programme est destiné à l'assouplissage ou l'amidonnage du linge lavé. Il se termine par un essorage à la max. 1000 Tours/min.

Vidange



Utilisez ce programme si vous avez interrompu le programme de lavage ou si vous avez activé la fonction «arrêt cuve pleine» et que vous désirez vidanger l'eau de l'appareil sans essorer le linge.

Essorage

Essorage intensif à la vitesse maximale pour le linge résistant.

- Dosage des produits lessiviels

(Voir le chapitre Conseils pour le lavage et les économies d'énergie)

- compartiment pour la lessive destinée au pré-lavage  (selon le modèle)
- compartiment pour la lessive destinée au lavage 
- compartiment pour assouplissant ou amidon 

Vous pouvez aussi mettre la lessive directement dans le tambour.

 **Lors du dosage des produits assouplissants, veillez à remplir le compartiment sans dépasser la graduation indiquée.**

 **Veillez à ce que le bac à produits soit fermé lors de l'ouverture/la fermeture du hublot.**

Démarrage du programme de lavage

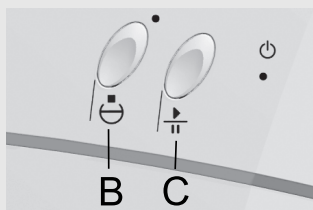

- Appuyez sur la touche START (C). Le voyant MARCHE/ARRÊT s'arrête de clignoter et l'appareil démarre quelques secondes après. Mais si le hublot n'est pas fermé, le voyant MARCHE/ARRÊT recommence à clignoter au bout de quelques secondes. Dès que vous fermez le hublot, le programme choisi commence.
- Si vous désirez changer de programme après le démarrage, tournez le sélecteur sur la position "0" pendant 1 seconde et procédez à une nouvelle sélection. Si vous aviez choisi la fonction complémentaire ARRÊT CUVE PLEINE , vous l'avez annulée en arrêtant le programme en cours. Vous devez l'activer de nouveau.

- Fin du lavage

Le voyant MARCHE/ARRÊT clignotant vous avertit que le programme est terminé.

- Retirez le linge du tambour et ôtez les éventuels corps étrangers qui auraient pu se déposer dans le joint du hublot.
- Laissez le hublot entrouvert pour que l'intérieur de la machine sèche.
- Fermez le robinet.
- Mettez l'appareil à l'arrêt en tournant le sélecteur de programme sur la position "0".
- Retirez la fiche de la prise secteur pour mettre l'appareil hors tension.

Interruptions

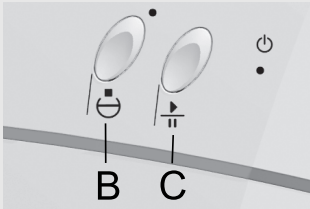

• Par l'utilisateur

Choix de la fonction ARRÊT CUVE PLEINE

Le programme s'arrête quand il atteint la position ARRÊT CUVE PLEINE (si vous avez choisi cette fonction complémentaire auparavant); le hublot reste verrouillé. Le voyant au-dessus de la touche Arrêt cuve pleine se met à clignoter. Pour continuer le lavage, appuyez sur la touche START (C).

Interruption volontaire de votre part

Si vous ne souhaitez pas poursuivre le programme mais le terminer rapidement, tournez le sélecteur sur la position "0". S'il reste de l'eau dans le tambour, choisissez l'un des programmes complémentaires (vidange (↺), essorage (⊙)) pour évacuer l'eau et terminer le programme.

Touche START/PAUSE

Vous pouvez arrêter le programme à tout moment en appuyant sur la touche START/PAUSE (C). S'il n'y a pas d'eau dans le tambour, vous pouvez ouvrir le hublot au bout de quelques instants, sinon ce n'est pas possible. Pour continuer le programme, appuyez de nouveau sur cette touche.

• Anomalies

S'il y a un problème de fonctionnement, le programme est interrompu. Les voyants clignotants vous avertissent (voir le chapitre ANOMALIES).

• Coupure d'électricité

En cas de coupure d'électricité, l'appareil s'arrête; mais lorsque le courant est rétabli, le programme reprend automatiquement là où il a été interrompu.



S'il reste de l'eau dans la cuve lors d'une coupure d'électricité, n'ouvrez pas le hublot avant de vidanger.

Conseils pour le lavage et l'utilisation économique du lave-linge

- Avant le lavage, triez le linge selon sa nature, son degré de saleté et la résistance des couleurs.
- Pour choisir le programme de lavage, tenez compte des symboles sur les étiquettes des vêtements (voir le tableau d'entretien du linge en dernière page).
- Lavez séparément vos nouveaux vêtements de couleur.
- Lavez le linge très sale par petites quantités ou en augmentant la dose de lessive.
- Appliquez un produit détachant avant le lavage sur les taches persistantes, ce qui permettra de réaliser des économies d'énergie.
- Nous vous conseillons de sélectionner un programme court à température peu élevée pour laver le linge peu sale, ce qui vous permettra d'économiser jusqu'à 50 % d'énergie.
- Il vaut mieux ne pas laver de très petites quantités de linge pour faire des économies d'énergie et obtenir un meilleur résultat au lavage.
- Le chargement maximal de linge sec est indiqué dans le tableau des programmes en dernière page.
- Avant de remplir le tambour, videz les poches, fermez les fermetures à glissières et enlevez les pièces métalliques amovibles qui pourraient gêner l'évacuation de l'eau, endommager le linge ou l'intérieur de la machine.
- Avant de mettre le linge dans le tambour, secouez-le.
- Employez uniquement des lessives destinées au lavage en machine.
- Dosez les lessives en poudre ou liquides suivant les recommandations du fabricant.
- Si la dureté de l'eau excède 14°dH degrés, il est indispensable d'utiliser un produit adoucissant anticalcaire. Toute avarie des thermoplongeurs résultant de la non utilisation de produit anticalcaire ne sera pas couverte par la garantie.
- Les produits blanchissants à base de chlore (eau de Javel) ne sont pas recommandés car ils peuvent endommager le thermoplongeur.

Dureté de l'eau	Unités de mesure pour la dureté de l'eau			
	°dH(°N) Degrés de dureté allemande	m mol/l Degrés de dureté slovène	°fH(°F) Degrés de dureté française	p.p.m. Degrés de dureté aux USA
1 (douce)	< 8,4	< 1,5	< 15	< 150
2 (moyenne)	8,4 - 14	1,5 - 2,5	15 - 25	150 - 250
3 (dure)	> 14	> 2,5	> 25	> 250

Dans ce cas, dosez la lessive comme pour une eau douce (degré de dureté 1) et suivez les instructions du fabricant pour doser la quantité appropriée d'adoucisseur.

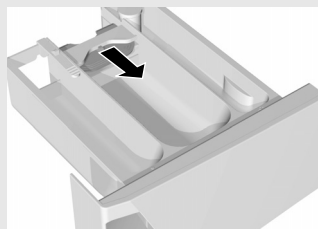

- Si vous ne faites pas de pré-lavage, vous pouvez mettre la lessive directement dans le tambour.
- Nous vous conseillons de diluer les produits lessiviels liquides trop épais pour éviter qu'ils obstruent l'ouverture du bac.
- Le compartiment du milieu comporte une cloison pour que vous puissiez y verser de la lessive liquide (selon le modèle). Pour la lessive en poudre, tirez-la vers le haut et pour la

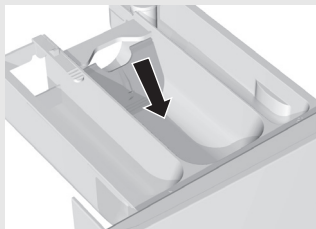

lessive liquide poussez-la vers le bas. Les lessives liquides sont destinées uniquement au lavage sans prélavage.

- Mettez le linge très délicat (collants, lingerie fine, etc.) dans une housse spéciale.
- Si le linge est essoré à grande vitesse, il contient moins d'humidité, le séchage sera donc plus rapide et plus économique.

⚠ Ne mettez pas dans le bac à produits de la lessive en poudre où des grumeaux se sont formés, car ils peuvent obstruer l'arrivée d'eau dans la cuve.

Nettoyage et entretien

⚠ Avant le nettoyage, débranchez l'appareil.

- Nettoyez la carrosserie avec un chiffon doux et un détergent léger.
- Si des boulettes grasses apparaissent à l'intérieur du tambour et sur le joint, nettoyez l'appareil en lançant un cycle de lavage à 60°C sans linge avec une demi-dose de lessive.
- L'utilisation fréquente de programmes à températures peu élevées avec des détergents liquides peu conduire au développement de germes entraînant une mauvaise odeur dans le lave-linge.
Pour éviter cela, il est recommandé de lancer au moins une fois par mois le programme Coton à 95°C avec un détergent en poudre sans mettre de linge dans la machine.
- Si nécessaire, nettoyez le bac à produits lessiviels. Pour retirer entièrement le bac à produits de son emplacement, appuyez sur la languette (voir le schéma).

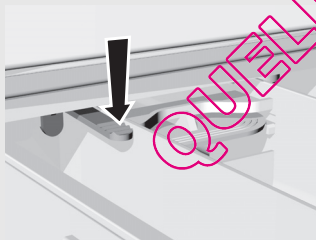



- Si nécessaire nettoyez le bouchon siphon sous l'eau courante.

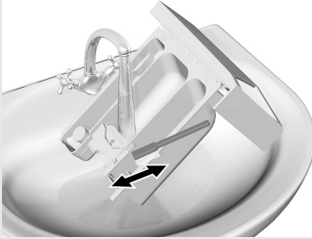

- Passez-le sous bac à produits l'eau courante ; à l'aide d'une brosse enlevez les restes de lessives agglomérés dans le fond et essuyez-le.

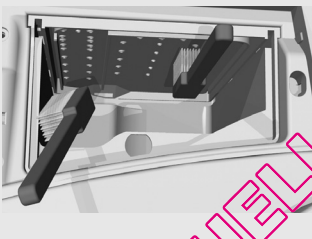

- Nettoyez avec une brosse le bac à produits lessiviels et son emplacement, en particulier le bouchon siphon situé en haut du bac à produits.



- Nettoyez souvent sous l'eau courante le filtre métallique du flexible d'arrivée d'eau.
- Après chaque lavage essuyez le joint du hublot, vous prolongerez ainsi sa durée de vie.

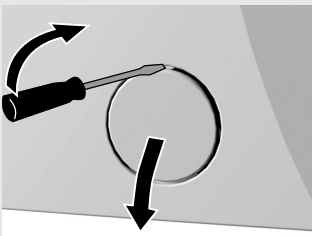

- Veillez à vidanger toute l'eau du lave-linge avant de nettoyer le filtre.



- Nettoyez le filtre trois à quatre fois par an et surtout lorsque des corps étrangers de grande taille gênent la vidange.



- Veillez auparavant à vidanger toute l'eau du lave-linge à l'aide de la petite tubulure située sous la trappe du filtre (sur certains modèles uniquement).

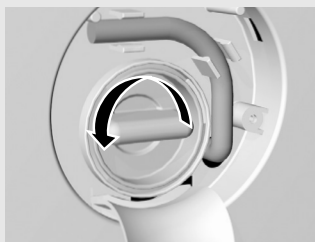

- Enlevez le filtre en le tournant dans le sens inverse des aiguilles d'une montre et lavez-le sous l'eau courante.

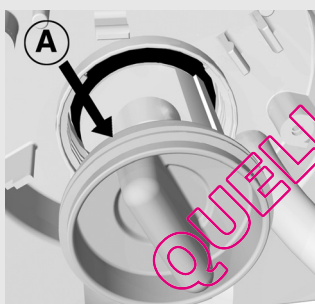

- Remettez le filtre comme indiqué sur le schéma et tournez-le dans le sens des aiguilles d'une montre. Pour que le filtre soit parfaitement étanche, la surface du joint (A) doit être exempte de poussière et de souillures.

Anomalies

Le lave-linge contrôle le déroulement de toutes les fonctions pendant le lavage. S'il détecte des anomalies, elles sont signalées par deux voyants qui clignotent à des rythmes différents. Le nombre de clignotements varie selon le type de défaut. Certaines anomalies peuvent être éliminées facilement, alors comptez les clignotements qui se répètent à intervalles réguliers. L'appareil détecte les anomalies immédiatement et arrête le programme, sauf dans le cas de problème de chauffage où il termine le programme de lavage sans chauffer l'eau.

Anomalies:

Dans certains cas vous pouvez éliminer l'anomalie vous-même (voir le tableau des anomalies):

- 2 - deux clignotements : le hublot n'est pas bien fermé
- 3 - trois clignotements : problème au niveau de l'arrivée d'eau
- 7 - sept clignotements : problème d'évacuation

- 1 - un clignotement: défaut du capteur de température
- 4 - quatre clignotements: défaut du capteur de vitesse d'essorage
- 5 - cinq clignotements: défaut du moteur
- 6 - six clignotements: défaut du thermostat

Pour ces anomalies, désactivez l'appareil, reprenez le programme et si l'erreur réapparaît, contactez le service après-vente agréé le plus proche (les voyants clignotent jusqu'à l'appareil n'est pas mis à l'arrêt).

Des interférences provenant de l'environnement (par exemple de l'installation électrique) peuvent provoquer la signalisation de différentes anomalies. Dans ce cas:

- mettez l'appareil à l'arrêt et attendez quelques secondes,
- remettez l'appareil en marche et relancez le programme de lavage.

Si l'anomalie réapparaît, contactez votre service après-vente.

La garantie ne s'applique pas en cas de dommages dus à l'interaction de l'environnement (foudre, installation électrique défectueuse, catastrophes naturelles).

Anomalies	Cause	Que faire
L'appareil ne se met pas en marche (le voyant marche/arrêt n'est pas allumé).	L'appareil n'est pas sous tension.	Vérifiez: <ul style="list-style-type: none">• si la fiche du cordon est insérée dans la prise secteur,• si la prise secteur est alimentée en électricité,• si le fusible est en bon état
ERREUR 2 Le programme de lavage désiré ne démarre pas <ul style="list-style-type: none">• Au début de lavage: le voyant marche/arrêt clignote.• Pendant le lavage: les voyants clignotent périodiquement deux fois	Le hublot n'est pas bien fermé.	Fermez correctement le hublot en appuyant bien dessus.

Anomalies	Cause	Que faire
ERREUR 3 L'eau ne coule pas dans la cuve (au bout de 4 min. les voyants clignotent périodiquement trois fois)	Problème d'arrivée d'eau.	Vérifiez : <ul style="list-style-type: none"> • si le robinet est ouvert, • si le filtre du flexible d'alimentation n'est pas obstrué. Appuyez de nouveau sur START.
Fuite d'eau au niveau de l'appareil.	Le filtre de l'appareil n'est pas bien vissé. Le flexible d'alimentation n'est pas bien vissé à l'appareil ou au robinet. Le flexible de vidange est tombé par terre.	Vissez bien le filtre. Vissez bien le flexible d'alimentation. Attachez le flexible de vidange en passant une ficelle par son œillet.
L'appareil se déplace pendant son fonctionnement.	L'appareil n'est pas à niveau. Les protections de transport n'ont pas été enlevées.	Mettez l'appareil à niveau à l'aide des pieds réglables. Enlevez les protections de transport.
L'appareil vibre pendant l'essorage.	Le linge est mal reparti surtout s'il y en a très peu (par exemple seulement un peignoir de bain).	L'appareil réduit la vitesse d'essorage si les vibrations sont trop puissantes. Chargez une quantité plus importante de linge.
Il y a beaucoup de mousse pendant le lavage.	Trop de lessive.	Dosez la lessive suivant les conseils du fabricant en tenant compte de la dureté de l'eau et de la saleté du linge. Utilisez uniquement des lessives pour le lavage en machine.
ERREUR 7 L'eau est vidangée lentement ou pas du tout (l'appareil signale ERREUR 7 – les voyants clignotent périodiquement sept fois)	L'évacuation est obstruée.	Vérifiez si : <ul style="list-style-type: none"> • le filtre de l'appareil est propre • le flexible de vidange n'est pas plié, • la canalisation d'évacuation n'est pas bouchée, • l'embouchure du flexible de vidange n'est pas à plus d'un mètre de haut. Appuyez de nouveau sur START.
Le linge n'est pas aussi bien essoré que d'habitude. L'appareil ne signale pas de défaut.	L'appareil a activé l'UKS* à cause d'une mauvaise répartition du linge dans le tambour ; cela diminue automatiquement la vitesse d'essorage.	Le fonctionnement est normal. Nous vous conseillons de laver ensemble des pièces de linge de différentes tailles.
Il y a des boulettes grasses sur le linge.	Trop peu de lessive (le linge avait beaucoup de taches de graisse)	Lavez le linge encore une fois. Augmentez la quantité de lessive en poudre ou utilisez de la lessive liquide.

Anomalies	Cause	Que faire
Les taches ne sont pas parties.	Vous avez utilisé de la lessive liquide ou de la lessive pour la couleur qui n'a pas d'agents blanchissants.	Utilisez de la lessive en poudre avec des agents blanchissants.
Il reste des résidus blancs, des traces de lessive sur le linge.	Ce n'est pas dû à un mauvais rinçage mais aux lessives sans phosphate qui contiennent des composants non solubles dans l'eau (zéolithes) et jouent un rôle d'adoucisseurs. Ces composants peuvent créer des dépôts sur le linge.	Rincez le linge encore une fois. Utilisez des lessives liquides qui ne contiennent pas de zéolithes. Essayez d'enlever les traces blanches avec une brosse.
Il y a des restes de lessive dans le bac à produits.	La pression de l'eau est trop faible. Certaines lessives collent beaucoup au bac s'il est humide.	<ul style="list-style-type: none"> Nettoyez le filtre du flexible d'alimentation en eau. Essuyez le bac à produits avant d'y mettre la lessive en poudre.
L'assouplissant n'a pas été entièrement entraîné, l'eau reste dans le compartiment	Le bouchon siphon du compartiment n'est pas bien mis en place ou il est obstrué	Nettoyez le bac à produits et remettez bien en place le bouchon siphon.
Odeur désagréable dans le tambour du lave-linge.	<ul style="list-style-type: none"> Il y a des fibres textiles, des restes de lessive ou d'assouplissant dans le filtre. Développement de germes 	<ul style="list-style-type: none"> Vérifiez si le filtre est propre. Lancez le programme Coton à 95°C avec un détergent en poudre sans mettre de linge dans la machine.
La durée de lavage est plus longue que d'habitude.	<ul style="list-style-type: none"> L'eau qui arrive dans le tambour est très froide. L'UKS* s'est activé à cause d'une mauvaise répartition du linge dans le tambour. Sous-tension du réseau électrique. Il y a eu une coupure d'électricité. 	<ul style="list-style-type: none"> La durée du programme de lavage peut se prolonger de 60%, mais cela ne signifie pas un dysfonctionnement de l'appareil. Le temps de lavage est prolongé de la durée de la coupure de courant.
ERREUR 1 La température du programme n'est pas atteinte (l'appareil signale une anomalie – les voyants clignotent périodiquement une fois)	Le capteur de la température n'a pas de contact avec l'électronique	<ul style="list-style-type: none"> Mettez l'appareil à l'arrêt, attendez quelques secondes, mettez l'appareil en marche et relancez le programme de lavage. Si l'anomalie apparaît de nouveau, appelez le Service Après-Vente.

Anomalies	Cause	Que faire
<p>ERREUR 4</p> <p>La vitesse d'essorage n'est pas atteinte en programme sélectionné (l'appareil signale une anomalie – les voyants clignotent périodiquement quatre fois)</p>	<ul style="list-style-type: none"> • Le contact avec le senseur de la vitesse d'essorage est interrompu • Surcharge du moteur à cause du niveau d'eau trop haut (addition manuelle d'eau) ou du chargement excessif de linge • Défaut du moteur 	<ul style="list-style-type: none"> • Mettez l'appareil à l'arrêt, attendez quelques secondes, • mettez l'appareil en marche et relancez le programme de lavage. Si l'anomalie apparaît de nouveau, appelez le Service Après-Vente.
<p>ERREUR 5</p> <p>Le fonctionnement de l'appareil est perturbé ou l'appareil ne fonctionne pas de tout (l'appareil signale une anomalie – les voyants clignotent périodiquement cinq fois)</p>	<p>Surcharge soit défaut du moteur</p>	<ul style="list-style-type: none"> • Mettez l'appareil à l'arrêt, attendez quelques secondes, • mettez l'appareil en marche et relancez le programme de lavage. Si l'anomalie apparaît de nouveau, appelez le Service Après-Vente.
<p>ERREUR 6</p> <p>La température du programme n'est pas atteinte (l'appareil signale une anomalie – les voyants clignotent périodiquement six fois)</p>	<ul style="list-style-type: none"> • Défaut du thermostat • L'eau est trop froide • Addition manuelle d'eau 	<ul style="list-style-type: none"> • Mettez l'appareil à l'arrêt, attendez quelques secondes, • mettez l'appareil en marche et relancez le programme de lavage. Si l'anomalie apparaît de nouveau, appelez le Service Après-Vente.

* UKS: système anti-balourd qui équilibre le linge dans le tambour pour optimiser l'essorage et réduire les vibrations.

Si malgré les conseils ci-dessus vous n'arrivez pas à régler le problème, appelez le Service Après-Vente agréé. Les pannes ou réclamations résultant d'un branchement ou d'une utilisation incorrect ne sont pas couvertes par la garantie. Les frais de réparation seront à la charge de l'utilisateur.

Tableaux

Tableau des programmes
- 7 kg

Programmes de base	Chargement max. (kg)	Temp. (°C)	Essorage max. (Tours/min)	Duree (min.)	Poraba vode L			Consom-mation d'electricite kWh	Fonction complementaire Arrêt cuve pleine 
					Tours/min			Tours/min	
					400 - 700	800 - 900	1000 - 1300	400 - 1300	
Coton - blanc	7	95	1300	156	72	67	62	2,31/2,19**	●
Coton - couleur *	7	60		147	66	61	56	1,33/1,19**	●
Coton + Prelavage	7	60		172	76	71	66	1,45/1,32**	●
Coton	7	40		121	66	61	56	0,67	●
Coton - Court	7	40		77	66	61	56	0,58	●
Coton - Rapide 17'	2	30	1000	17	40	40	40	0,17	●
Synthétiques	3,5	60	1000	116	51	51	51	0,97	●
Synthétiques	3,5	40		105	48	48	48	0,56	●
Synthétiques - Court	3,5	40		55	48	48	48	0,50	●
Délicat	3	30	700	53	62	62	62	0,39	●
Laine	2	30	600	46	42	42	42	0,20	●
Programmes partiels									
Rinçage	3,5		700	25	40			0,02	
Assouplissant	7		1000	15	18			0,02	
Vidange	7		-	2					
Essorage	7		1300	12				0,03	

● options

* Pour faciliter la compréhension du tableau de consommation, nous indiquons les valeurs pour 6 kg de linge essoré à la vitesse maximale (selon la norme EN 60456).

** selon le modèle

**Tableau des programmes
- 6 kg**

Programmes de base	Chargement max. (kg)	Temp. (°C)	Essorage max. (Tours/min)	Duree (min.)	Poraba vode L			Consom-mation d'electricite kWh		Fonction complementaire Arrêt cuve pleine ⁽¹⁾
					Tours/min			Tours/min		
					400 - 700	800 - 900	1000 - 1300	400 - 700	800 - 1300	
Coton - blanc	6	95	1300	139	68	63	58	2,30/2,10**	2,10/2,05**	●
Coton - couleur *	6	60		140/150	62	57	52	1,30/1,14**	1,14/1,02**	●
Coton + Prelavage	6	60		165	70	65	60	1,50/1,34**	1,34/1,22**	●
Coton	6	40		116	62	57	52	0,70/0,66**	0,66	●
Coton - Court	6	40		72	62	57	52	0,55	0,55	●
Coton - Rapide 17'	2	30	1000	17	40	40	40	0,17	0,17	●
Synthétiques	3	60	1000	111	43	43	43	0,93	0,93	●
Synthétiques	3	40		100	40	40	40	0,52	0,52	●
Synthétiques - Court	3	40		49	40	40	40	0,47	0,47	●
Délicat	2,5	30	700	53	58	58	58	0,36	0,36	●
Laine	2	30	600	46	42	42	42	0,20	0,20	●
Programmes partiels										
Rinçage	3		700	25	40			0,02		
Assouplissant	6		1000	15	16			0,02		
Vidange	6		-	2						
Essorage	6		1300	12				0,03		

● options

* Pour faciliter la compréhension du tableau de consommation, nous indiquons les valeurs pour 6 kg de linge essoré à la vitesse maximale (selon la norme EN 60456).

** selon le modèle

































Tableau des programmes - 4,5 kg

Programmes de base	Chargement max. (kg)	Temp. (°C)	Essorage max. (Tours/min)	Duree (min.)	Consommation d'eau L	Consommation d'électricité kWh	Fonction complémentaire Arrêt cuve pleine 
Coton - blanc	4,5	95	1400	140	47	1,80	●
Coton - couleur *	4,5	60		145	44	0,85	●
Coton + Prelavage	4,5	60		172	49	0,99	●
Coton	4,5	40		116	44	0,51	●
Coton - Court	4,5	40		70	44	0,46	●
Coton - Rapide 17'	2	30	1000	17	30	0,13	●
Synthétiques	2	60	1000	112	31	0,61	●
Synthétiques	2	40		100	29	0,34	●
Synthétiques - Court	2	40		50	29	0,20	●
Délicat	1,5	30	700	48	45	0,15	●
Laine	1	30	600	45	38	0,15	●
Programmes partiels							
Rinçage	1,5		700	25	30	0,02	
Assouplissant	4,5		1000	15	10	0,02	
Vidange	4,5		-	2	-		
Essorage	4,5		1400	12	-	0,03	

● options

* Pour faciliter la compréhension du tableau de consommation, nous indiquons les valeurs pour 6 kg de linge essoré à la vitesse maximale (selon la norme EN 60456).

Tableau d'entretien du linge

 Lavage normal  Lavage délicat	 Température maximale de lavage 95°C 	 Température maximale de lavage 60°C 	 Température maximale de lavage 40°C 	 Température maximale de lavage 30°C 	 Lavage à la main	 Lavage interdit
 Javellisant	 Javellisant dans l'eau froide			 Ne pas javelliser		
 Repassage	 Fer à repasser à max. 200°C	 Fer à repasser à max. 150°C	 Fer à repasser à max. 110°C	 Ne pas repasser		
 Nettoyage à sec	 Nettoyage à sec – tous les solvants	 Perchloréthylène R11, R113 pétrole	 Nettoyage à sec avec pétrole, alcool pur et R 113	 Ne pas nettoyer à sec		
 Séchage	 Sécher à plat	 Suspendre humide	 Suspendre	 Sèche-linge à chaud	 à froid	 Sèche-linge interdit

Nous nous réservons le droit de procéder à des modifications qui n'ont pas d'incidence sur le fonctionnement de l'appareil. D'autre part, si quelques erreurs se sont glissées dans cette notice malgré notre vigilance, nous vous prions de nous en excuser.

