

Thinking of you

 **Electrolux**



EWP 107100 W

EWP 127100 W

FR LAVE-LINGE

EL ΠΛΥΝΤΗΡΙΟ ΡΟΥΧΩΝ

NOTICE D'UTILISATION

ΟΔΗΓΙΕΣ ΧΡΗΣΗΣ

2

30

QUELLAVELINGE.COM

Electrolux. Thinking of you.

Partagez notre imagination sur www.electrolux.com

SOMMAIRE

Consignes de sécurité	2	Première utilisation	10
Précautions contre le gel	4	Utilisation quotidienne	10
En matière de protection de l'environnement	5	Programmes de lavage	19
Description de l'appareil	5	Valeurs de consommation	22
Caractéristiques techniques	6	Entretien et nettoyage	22
Installation	6	En cas d'anomalie de fonctionnement	26

Sous réserve de modifications.



CONSIGNES DE SÉCURITÉ

Important Veuillez lire attentivement cette notice et la conserver pour pouvoir la consulter ultérieurement.

- La sécurité de votre appareil est conforme aux normes de l'industrie et à la législation en vigueur. Cependant, en tant que fabricant, nous vous rappelons les règles de sécurité suivantes.
- Conservez cette notice d'utilisation avec votre appareil. Si l'appareil venait à être vendu ou cédé à une autre personne, assurez-vous que la notice d'utilisation l'accompagne. Le nouvel utilisateur pourra alors être informé du fonctionnement de l'appareil et des avertissements s'y rapportant.
- Nous vous prions de bien vouloir lire attentivement cette notice avant d'installer et d'utiliser l'appareil.
- Lors du déballage, vérifiez que l'appareil n'a subi aucun dommage au cours du transport. Ne branchez jamais un appareil endommagé. Si l'appareil est endommagé, contactez votre magasin vendeur.
- Si votre appareil est livré en hiver, lorsque la température est inférieure à 0 °C, laissez-le dans un local à température ambiante pendant 24 heures avant de le brancher.
- Cet appareil est destiné à un usage domestique normal. Le fabricant ne pourra être tenu pour responsable en cas de dommages dus au gel. Reportez-vous au chapitre « Précautions contre le gel ».

CONSIGNES GÉNÉRALES DE SÉCURITÉ

- Ne modifiez pas les caractéristiques techniques de cet appareil, de quelque manière que ce soit.
- Le hublot s'échauffe au cours des programmes de lavage à température élevée. Ne le touchez pas !
 - Assurez-vous que les enfants et animaux domestiques ne pénètrent pas dans le tambour. Pour éviter tout risque d'accident, contrôlez l'intérieur du tambour avant d'utiliser l'appareil.
- Les objets tels que les pièces de monnaie, les épingles de sûreté, les clous, les vis, les cailloux ou tout autre objet dur, tranchant, peuvent provoquer d'importants dégâts et ne doivent pas être placés dans l'appareil.
- N'utilisez que les quantités de produit de lavage et d'assouplissant indiquées par le fabricant. Une quantité excessive risque d'endommager le linge. Conformez-vous aux quantités préconisées par les fabricants.
- Lavez les petits articles (chaussettes, ceintures lavables en machine, etc.) dans un sac de toile ou une taie d'oreiller, afin d'éviter qu'ils ne glissent entre le tambour et la cuve.
- Ne lavez pas en machine les articles avec des baleines, les tissus non ourlés ou déchirés.
- Débranchez toujours la prise de courant et fermez le robinet d'eau après chaque utilisation et avant le nettoyage et l'entretien de l'appareil.

- N'essayez en aucun cas de réparer l'appareil vous-même. Les réparations effectuées par du personnel non qualifié peuvent provoquer des blessures ou le mauvais fonctionnement de l'appareil. Contactez le service après-vente. Exigez des pièces de rechange certifiées Constructeur.

INSTALLATION

- Cet appareil est lourd. Faites attention lors de son déplacement.
- Avant la première utilisation de l'appareil, il est impératif de débrider l'appareil et de retirer l'emballage mis en place pour le transport. L'élimination incomplète des dispositifs de protection pour le transport pourrait occasionner des dommages à l'appareil ou aux meubles voisins. Reportez-vous au chapitre correspondant dans cette notice d'utilisation.
- Cet appareil ne peut pas être encastré. Ne le placez **PAS** sous un plan de travail et ne retirez **JAMAIS** le plan de travail.
- Après avoir installé l'appareil, assurez-vous qu'il ne repose pas sur le tuyau d'alimentation ou le tuyau de vidange et que le plan de travail n'écrase pas le câble d'alimentation contre le mur.
- Placez l'appareil sur un sol plat et dur.
- Ne placez jamais de cales en carton, en bois ou autre sous l'appareil pour compenser l'irrégularité du sol.
- Si l'appareil est placé sur une moquette, ajustez les pieds afin de permettre à l'air de circuler librement sous l'appareil.
- Veillez à ce que l'appareil ne touche pas le mur ou les autres meubles de la cuisine.
- **Cet appareil est conçu pour être raccordé à l'arrivée d'eau froide.**
- N'utilisez jamais pour le raccordement un tuyau déjà utilisé précédemment. Utilisez toujours le tuyau fourni avec l'appareil.
- Le tuyau d'alimentation ne doit pas être rallongé. S'il est trop court et si vous ne souhaitez pas déplacer le robinet, vous devrez acheter un nouveau tuyau plus long, conçu pour ce type d'utilisation.
- Assurez-vous, après avoir installé l'appareil, qu'aucun tuyau ou raccord ne fuit.
- Si l'appareil est installé dans un lieu exposé au gel, veuillez lire le chapitre « Pré-

cautions contre le gel ». Le fabricant décline toute responsabilité en cas de dommages dus au gel.

- Ne confiez les travaux hydrauliques nécessaires à l'installation de l'appareil qu'à un plombier qualifié.
- Ne confiez les travaux électriques de votre habitation nécessaires à l'installation de votre appareil qu'à un électricien qualifié.

UTILISATION

- Cet appareil est destiné à un usage domestique. Ne l'utilisez pas à des fins autres que celles pour lesquelles il a été conçu.
- Lavez en machine uniquement les articles pouvant supporter ce traitement. Suivez les instructions se trouvant sur l'étiquette du vêtement.
- Ne surchargez pas l'appareil. Reportez-vous au tableau « Programmes de lavage ».
- Avant le lavage, videz les poches et fermez les boutons, ainsi que les fermetures à glissière. Évitez de laver des articles effilochés ou déchirés, et traitez avant le lavage les taches de peinture, d'encre, de rouille et d'herbe. Les soutiens-gorge à armature NE peuvent PAS être lavés en machine.
- La boîte à produits est fournie avec un compartiment pour la lessive liquide. N'utilisez pas ce compartiment avec des gels de lavage, des programmes avec pré-lavage ou l'option de départ différé. Dans tous les cas, vous pouvez utiliser les boules doseuses ou sachets fournis avec les produits de lavage. Pensez à retirer ces éléments à la fin du cycle de lavage.
- Les articles détachés à l'essence, à l'alcool, au trichloréthylène, etc. ne doivent pas être mis dans un lave-linge. Si de tels détachants sont utilisés avant le lavage en machine, il faudra attendre que le produit se soit évaporé avant d'introduire les articles dans l'appareil.
- Ne tirez jamais sur le câble d'alimentation pour le débrancher ; tirez toujours au niveau de la prise.
- N'utilisez jamais votre nouveau lave-linge si le câble d'alimentation, le bandeau de

commande, le plan de travail ou le socle est endommagé et laissent apparaître l'intérieur de l'appareil.

SÉCURITÉ ENFANTS

- Cet appareil n'est pas destiné à être utilisé par des enfants ou des personnes dont les capacités physiques, sensorielles ou mentales, ou le manque d'expérience et de connaissances les empêchent d'utiliser l'appareil sans risque lorsqu'ils sont sans surveillance ou en l'absence d'instructions d'une personne responsable qui puisse leur assurer une utilisation de l'appareil sans danger.
- Veillez à ce que les enfants ne jouent pas avec l'appareil.
- Les matériaux d'emballage (par ex. les films plastiques, le polystyrène) représentent un danger pour les enfants (risque d'asphyxie). Conservez-les hors de la portée des enfants.
- Rangez les détergents en lieu sûr, hors de la portée des enfants.
- Assurez-vous que ni les enfants ni les animaux domestiques ne pénètrent dans

le tambour. L'appareil est doté d'un dispositif spécial pour éviter que cela se produise. Pour **activer** ce dispositif, tournez le bouton (sans appuyer) situé à l'intérieur du hublot dans le sens des aiguilles d'une montre jusqu'à ce que la rainure soit horizontale. Si nécessaire, utilisez une pièce de monnaie.

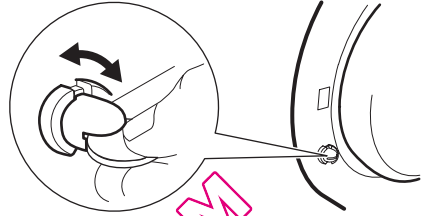

Pour **désactiver** ce dispositif et permettre la fermeture du hublot, tournez le bouton dans le sens inverse des aiguilles d'une montre jusqu'à ce que la rainure soit verticale.

PRÉCAUTIONS CONTRE LE GEL

Si l'appareil est installé dans un local dans lequel la température peut être négative, procédez comme suit pour évacuer toute l'eau restant dans l'appareil :

1. Débranchez l'appareil ;
2. fermez le robinet d'arrivée d'eau ;
3. dévissez le tuyau d'arrivée d'eau du robinet ;
4. détachez le tuyau de vidange du support arrière et décrochez-le de l'évier ou du robinet ;

5. posez un récipient au sol ;
6. laissez le tuyau de vidange sur le sol, placez les extrémités externes des tuyaux de vidange et d'arrivée d'eau dans le récipient et laissez l'eau s'écouler complètement ;
7. revissez le flexible d'entrée d'eau et repositionnez le flexible de vidange ;

Pour faire fonctionner de nouveau votre appareil, assurez-vous que la température ambiante est supérieure à 0 °C.

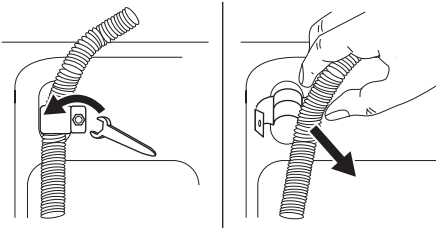

EN MATIÈRE DE PROTECTION DE L'ENVIRONNEMENT

Le symbole  sur le produit ou son emballage indique que ce produit ne peut être traité comme déchet ménager. Il doit être remis au point de collecte dédié à cet effet (collecte et recyclage du matériel électrique et électronique).

En procédant à la mise au rebut de l'appareil dans les règles de l'art, nous préservons l'environnement et notre sécurité, s'assurant ainsi que les déchets seront traités dans des conditions optimum.

Pour obtenir plus de détails sur le recyclage de ce produit, veuillez prendre contact avec les services de votre commune ou le magasin où vous avez effectué l'achat.

MATÉRIAUX D'EMBALLAGE

Tous les matériaux marqués du symbole  sont recyclables.

>PE<=polyéthylène

>PS<=polystyrène

>PP<=polypropylène

Vous pouvez les déposer dans des conteneurs de collecte adaptés pour qu'ils puissent être recyclés.

CONSEILS ÉCOLOGIQUES

Pour réaliser des économies d'eau et d'énergie, et ainsi contribuer à la protection de l'environnement, nous vous recommandons de respecter les conseils suivants :

- Le linge normalement sale ne nécessite pas de prélavage : vous réaliserez des économies de lessive, d'eau et de temps (l'environnement s'en trouvera également protégé !).
- L'appareil fonctionne de manière plus économique s'il est rempli à pleine capacité en veillant toutefois à ne pas surcharger le tambour.
- Les taches et les petites salissures peuvent être éliminées au moyen d'un prétraitement adéquat ; le linge peut alors être lavé à une température plus basse.
- Dosez la lessive en fonction de la dureté de l'eau, du degré de salissure des articles ainsi que de la charge de linge à laver.

DESCRIPTION DE L'APPAREIL

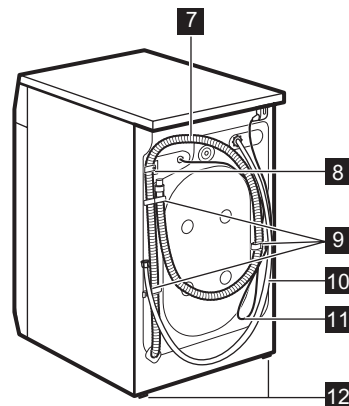
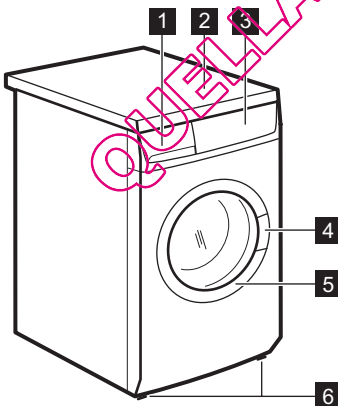

1 Boîte à produits

2 Plan de travail

3 Bandeau de commande

4 Poignée d'ouverture du hublot

5 Plaque signalétique (sur le bord intérieur)

6 Pieds réglables avant

7 Tuyau de vidange

8 Support du tuyau de vidange

9 Fixations des tuyaux

10 Tuyau d'arrivée d'eau

11 Câble d'alimentation électrique

12 Pieds arrière

EWP 107100W = 2 pieds réglables avant

EWP 127100W = 4 pieds réglables

CARACTÉRISTIQUES TECHNIQUES

Dimensions	Largeur	60 cm
	Hauteur	85 cm
	Profondeur	50 cm
	Profondeur (dimensions hors-tout)	54 cm
Branchement électrique Tension - Puissance totale - Fusible	Les informations concernant le branchement électrique figurent sur la plaque signalétique apposée sur le bord intérieur du hublot de l'appareil.	
Pression de l'eau d'alimentation	Minimale	0,05 MPa
	Maximale	0,8 MPa
Charge maximale	Coton	7 kg
Vitesse d'essorage	Maximale	1000 tr/min (EWP 107100W)
		1200 tr/min (EWP 127100W)

INSTALLATION

DÉBALLAGE

⚠ Avertissement

- Lisez attentivement le chapitre « Consignes de sécurité » avant de procéder à l'installation de l'appareil.

⚠ Avertissement Retirez et conservez tous les dispositifs de sécurité de transport (vous en aurez besoin si l'appareil doit à nouveau être transporté).

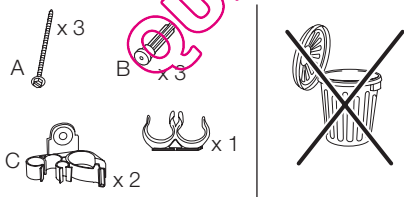

Outils nécessaires ¹⁾

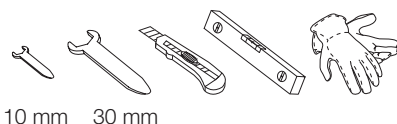

- Retirez le film externe. Si nécessaire, utilisez un cutter.

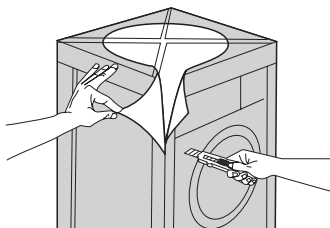

- Retirez la partie supérieure du carton.
- Retirez les cales en polystyrène.
- Placez la cale avant au sol derrière l'appareil, puis couchez l'appareil avec précaution dessus, hublot vers le haut. Veillez à ne pas écraser les tuyaux.

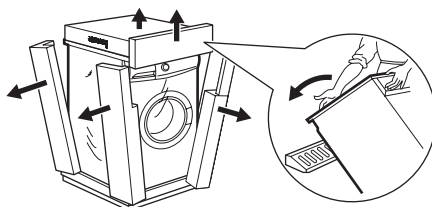

- Retirez la base en polystyrène en bas de l'appareil.

1) Ces outils ne sont pas fournis avec l'appareil.

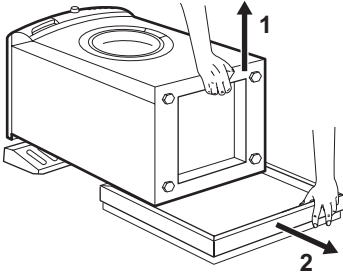

- Remettez l'appareil debout.

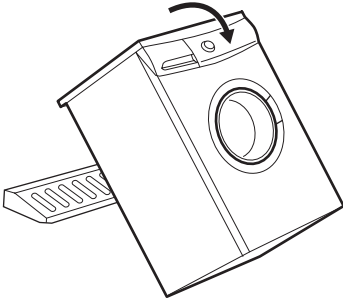

- Ouvrez le hublot et sortez du tambour le guide en plastique, le sachet contenant la notice d'utilisation et les bouchons en plastique.

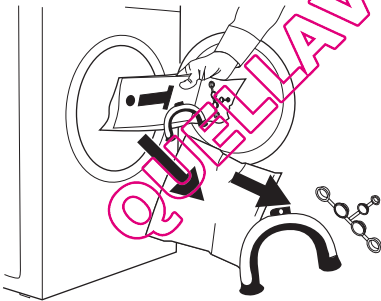

- Sortez le câble d'alimentation électrique et les tuyaux de vidange/d'arrivée d'eau des fixations (C) à l'arrière de l'appareil.

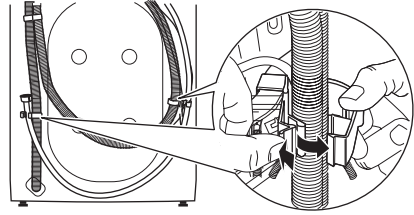

- Dévissez les trois boulons (A) et retirez les fixations (C).
- Retirez (en les faisant glisser délicatement) les goujons en plastique correspondants (B).

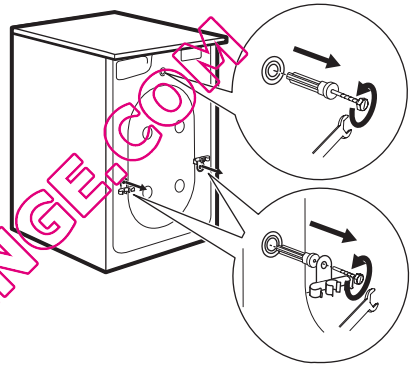

- ⚠ Avertissement Ne retirez pas le tuyau de vidange du support arrière. Ne retirez ce tuyau que si cela s'avère nécessaire pour vidanger l'eau. Consultez les chapitres « Précautions en cas de gel » et « En cas d'anomalie de fonctionnement ».**

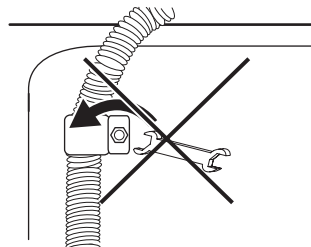

- Bouchez le petit trou supérieur et les deux gros orifices à l'aide des bouchons en plastique correspondants.

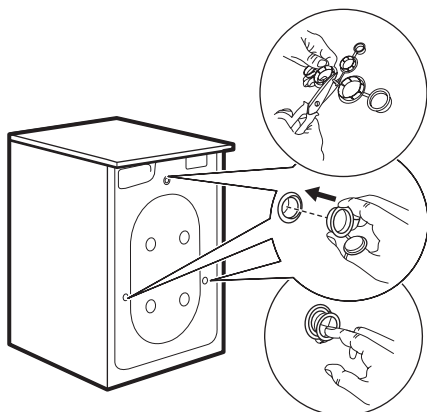

POSITIONNEMENT ET MISE À NIVEAU

Procédez à la mise à niveau de l'appareil en relevant ou en abaissant les pieds. En fonction du modèle, l'appareil peut avoir quatre pieds réglages ou deux pieds réglages avant et deux pieds fixes arrière.

L'appareil **DOIT** être à niveau et stable sur un sol plat et dur. Si nécessaire, vérifiez le niveau avec un niveau à bulle. Utilisez une clé pour ajuster le cas échéant.

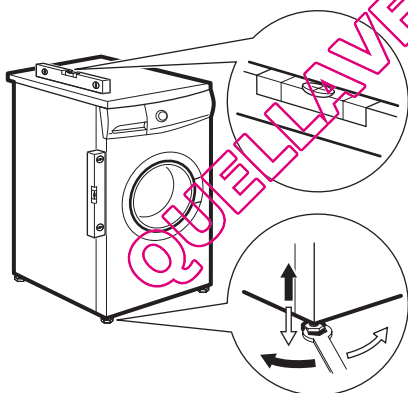

Une mise à niveau correcte évite les vibrations, le bruit ou des déplacements de l'appareil au cours de son fonctionnement. Recommencez la mise à niveau si l'appareil n'est pas stable.

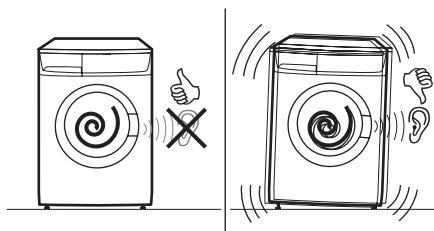

ARRIVÉE D'EAU

- Vissez le raccord du tuyau d'alimentation sur le filetage du robinet d'arrivée d'eau (20 x 27).



- Desserrez la bague de serrage pour orienter le tuyau en angle vers la direction (droite ou gauche) la plus proche du robinet de l'eau. **Ne raccordez jamais le tuyau d'arrivée d'eau verticalement.**

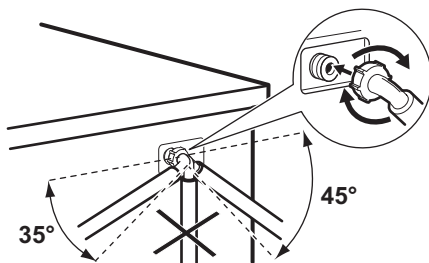

- Après avoir positionné le tuyau d'alimentation, veillez à revisser correctement la bague de serrage pour éviter toute fuite.

VIDANGE DE L'EAU

Commencez par former un crochet à l'extrémité du tuyau de vidange en utilisant le guide en plastique, si nécessaire.

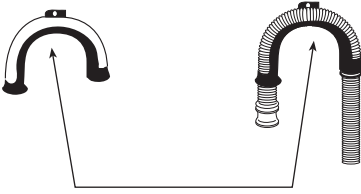

L'extrémité du tuyau de vidange peut être positionnée de quatre façons :

- **Accrochez sur le bord d'un lavabo à l'aide du guide en plastique.**

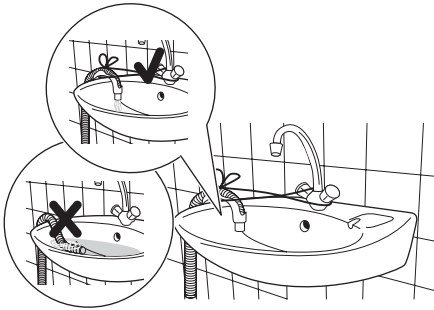

Fixez le guide en plastique au robinet à l'aide d'une ficelle pour empêcher que l'extrémité du tuyau de vidange se décroche lorsque l'appareil est en cours de vidange.

- **À la sortie du siphon d'un évier.**

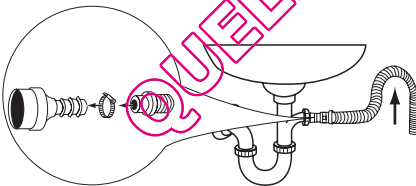

Emboîtez le tuyau de vidange sur la sortie et fixez-le avec une bague, en vous assurant que le tuyau forme une boucle pour éviter que les eaux usées de l'évier ne repartent dans l'appareil.

Si la sortie du siphon n'a jamais été utilisée, retirez le bouchon éventuellement en place.

- **Dans un conduit à une hauteur dont la distance au sol doit être comprise entre 60 et 100 cm. Il est indispensable de prévoir une entrée d'air** à l'extrémité du tuyau de vidange (pour éviter tout siphonnage éventuel) à savoir, le diamètre intérieur du tuyau de vidange doit être supérieur au diamètre extérieur du flexible. Le tuyau de vidange ne doit pas être plié.

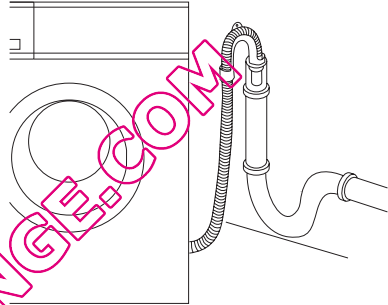

- **Directement dans un conduit d'évacuation intégré** au mur.

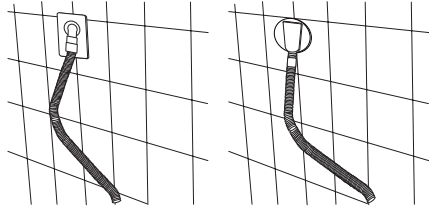

- i** Le tuyau de vidange peut être allongé jusqu'à 4 mètres maximum. Un tuyau de vidange supplémentaire et un raccord sont disponibles auprès de votre service après-vente.

RACCORDEMENTS

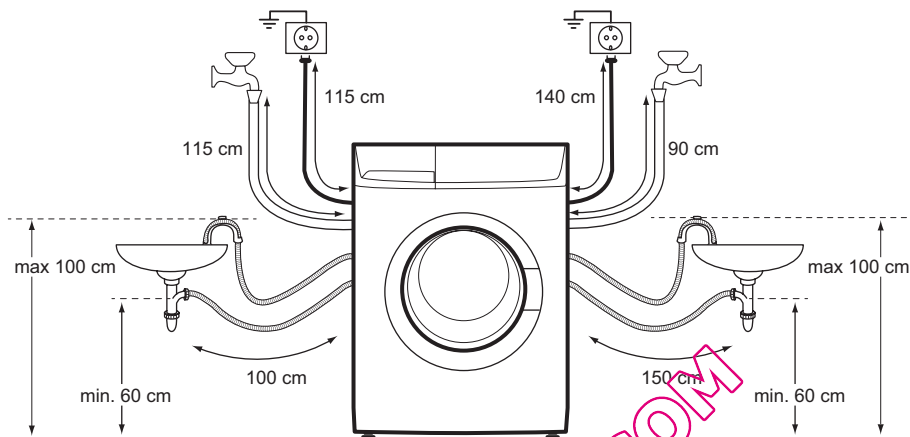

BRANCHEMENT ÉLECTRIQUE

- L'appareil doit être relié à la terre.
- Vérifiez que les données électriques figurant sur la plaque signalétique correspondent à celles de votre réseau.
- Utilisez toujours une prise correctement installée, protégée contre les chocs.
- L'appareil ne doit pas être raccordé à l'aide d'un prolongateur, d'une prise multiple ou d'un raccordement multiple. Risque d'incendie.
- Ne remplacez pas ou ne modifiez pas vous-même le câble d'alimentation électrique. Contactez le service après-vente.

- Assurez-vous que la prise n'est pas écrasée ou endommagée par l'arrière de l'appareil.
- Assurez-vous que la prise murale est accessible après installation.
- Ne tirez pas sur le câble d'alimentation électrique pour débrancher l'appareil. Mais tirez toujours sur la prise.
- Cet appareil est conforme aux directives CEE.



PREMIÈRE UTILISATION

- i** • Assurez-vous que les raccordements électriques et d'arrivée d'eau sont conformes aux instructions d'installation.
- i** • Vérifiez que le tambour est vide.
- i** • Avant la première utilisation, lancez un cycle coton à la température la

plus élevée, sans placer de linge dans l'appareil, afin d'éliminer du tambour et de la cuve les résidus de matériaux utilisés lors de la fabrication. Versez 1/2 mesure de lessive dans le compartiment principal et démarrez le programme.

UTILISATION QUOTIDIENNE

TRI DU LINGE

Suivez les symboles pour l'entretien des textiles se trouvant sur l'étiquette de chaque article et les instructions de lavage du fabricant. Nous vous conseillons de sépa-

rer : le blanc, les couleurs, le synthétique, les textiles délicats et les lainages.

AVANT LE CHARGEMENT DU LINGE

Important Videz les poches intérieures et les poches des pantalons des petits objets métalliques qu'elles pourraient contenir (clous, épingles, trombones, etc.). Boutonnez les taies d'oreiller, fermez les fermetures à glissière et à pression, les crochets. Nouez les ceintures et les rubans. Retirez tous les crochets (par exemple, des rideaux).

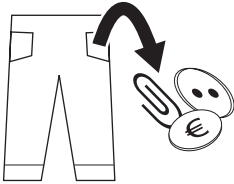

- Lavez les articles blancs et les couleurs séparément. Les articles blancs peuvent perdre de leur blancheur au cours du lavage.
- Lorsqu'ils sont lavés pour la première fois, les articles de couleur peuvent perdre de leur couleur et déteindre sur d'autres pièces de linge ; ils doivent donc être lavés séparément la première fois.
- Frottez les endroits particulièrement sales à l'aide d'un détergent ou d'une pâte spécifique.
- Apportez un soin tout particulier aux rideaux.
- Lavez les chaussettes et les gants à l'intérieur d'un sac ou d'un filet.

Traitement des taches tenaces avant le lavage :

Sang : traitez les taches fraîches avec de l'eau froide. Pour les taches sèches, laissez tremper toute la nuit dans de l'eau mélangée à un produit spécial. Savonnez, frottez et rincez.

Peinture à l'huile : humidifiez à l'aide d'un solvant après avoir étalé le vêtement sur un chiffon propre ; répétez plusieurs fois l'opération.

Taches de graisse séchées : étalez le vêtement sur un chiffon propre et tamponnez avec de l'essence térébenthine.

Rouille : utilisez un produit anti-rouille en suivant attentivement les conseils du fabri-

cant. Pour les vieilles taches, assurez-vous que la nature du textile supporte le produit.

Taches de moisissure : traitez avec un agent de blanchiment (blancs et couleurs bon teint seulement).

Herbe : savonnez légèrement, traitez avec un agent de blanchiment (blancs et couleurs bon teint seulement).

Stylo à bille et colle : tamponnez à l'acétone²⁾, après avoir étalé le vêtement sur un chiffon propre.

Rouge à lèvres : tamponnez à l'acétone comme ci-dessus et traitez les taches avec de l'alcool dénaturé. Éliminez les taches résiduelles des articles blancs avec un agent de blanchiment.

Vin rouge : faites tremper dans de l'eau et un produit nettoyant. Rincez et traitez avec de l'acide acétique ou citrique, puis rincez. Traitez les marques résiduelles avec un agent de blanchiment.

Encre : en fonction du type d'encre, imbibez le tissu d'acétone²⁾, puis d'acide acétique. Traitez les marques résiduelles sur les tissus blancs avec un agent de blanchiment puis rincez abondamment.

Cambouis - goudron : traitez d'abord avec un détachant, de l'alcool dénaturé ou de l'essence, puis frottez avec une pâte détergente.

OUVREZ LE HUBLLOT AVEC PRÉCAUTION VERS L'EXTÉRIEUR À L'AIDE DE LA POIGNÉE.

CHARGEZ LE LINGE

Placez les articles un à un dans le tambour, en les dépliant le plus possible.

²⁾ ne pas utiliser d'acétone sur de la soie artificielle.

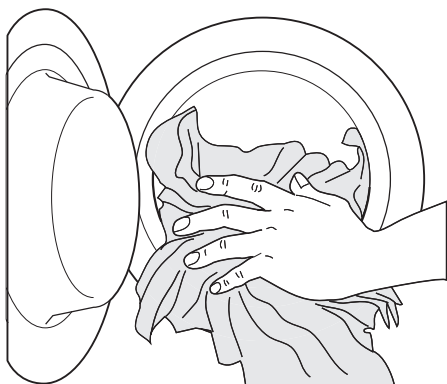

CHARGE MAXIMALE

i Les charges recommandées sont indiquées au chapitre « Programmes de lavage ».

Règles générales :

- **Coton, lin** : tambour plein mais sans surcharger
- **Synthétiques** : tambour à moitié de son volume
- **Articles délicats et lainages** : tambour au tiers de son volume.

FERMEZ DÉLICATEMENT LE HUBLOT

! **Avertissement** Avant de refermer le hublot, assurez-vous qu'aucun article n'est coincé.

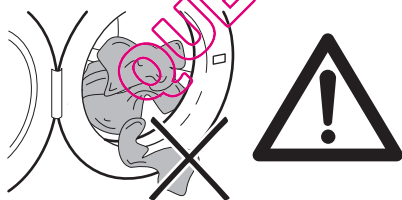

CHOIX DE LA LESSIVE

Les fabricants de lessive indiquent la quantité de lessive à utiliser selon la charge de linge sur les emballages. Conformez-vous aux doses et aux instructions préconisées sur les emballages.

Bien qu'ils soient biodégradables, les détergents contiennent des substances qui, lorsqu'elles sont utilisées en grandes quantités,

peuvent bouleverser le fragile équilibre de la nature.

Le choix de la lessive dépend du type de textile (délicats, lainages, coton, etc.), de la couleur, de la température de lavage et du degré de salissure.

Toutes les marques de lessives courantes vendues dans le commerce peuvent être utilisées avec cet appareil :

- lessives en poudre pour tous les types de textiles,
- lessives en poudre pour les tissus délicats (40 °C max) et les lainages,
- lessives liquides, de préférence pour les programmes de lavage à températures peu élevées (60 °C max.) pour tous les types de tissus, ou lessives spéciales pour les lainages uniquement.

DOSAGE DES PRODUITS LESSIVELS

Le type et la quantité de lessive à utiliser varie en fonction de la charge de linge à laver, du type de textile, du degré de salissure et de la dureté de l'eau.

Suivez les instructions du fabricant concernant les quantités à utiliser.

Utilisez moins de lessive si :

- vous lavez peu de linge
- le linge n'est pas très sale
- vous constatez qu'il y a trop de mousse pendant le lavage.

DEGRÉS DE DURETÉ DE L'EAU

L'eau a plusieurs degrés de dureté. Vous obtiendrez le degré de dureté de votre eau en contactant la compagnie de distribution d'eau de votre région ou tout autre service compétent.

En cas de dureté d'eau moyenne ou élevée, nous recommandons d'ajouter de l'adoucissant en suivant les instructions du fabricant.

Si le degré de dureté de l'eau est peu élevé, adaptez la quantité de lessive.

OUVREZ LA BOÎTE À PRODUITS.

 Compartiment destiné à la lessive en poudre ou liquide pour le lavage principal.

 Compartiment destiné aux additifs liquides (assouplissant, amidon).

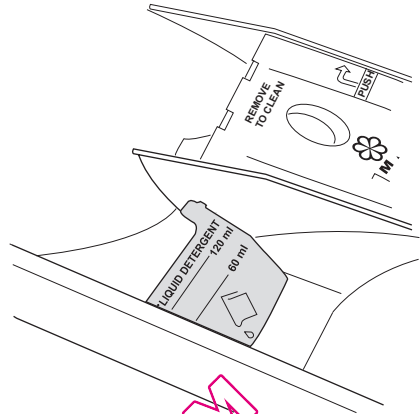
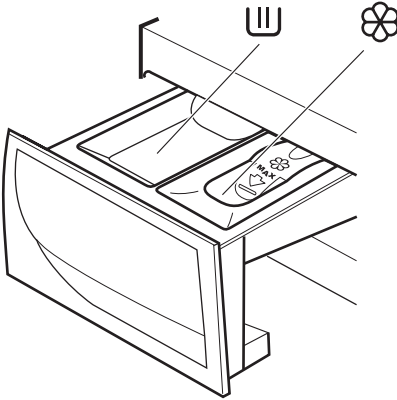

⚠ Avertissement Si vous souhaitez effectuer un prélavage, versez la lessive directement sur les articles à laver dans le tambour.

⚠ Avertissement Selon le type de lessive utilisé (poudre ou liquide), assurez-vous que la languette située dans la boîte à produit se trouve sur la bonne position.

Si la languette n'est pas dans la bonne position :

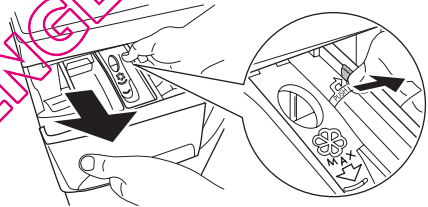

LANGUETTE POUR LESSIVE EN POUVRE OU LIQUIDE

Vers le haut : position à utiliser pour la lessive en poudre

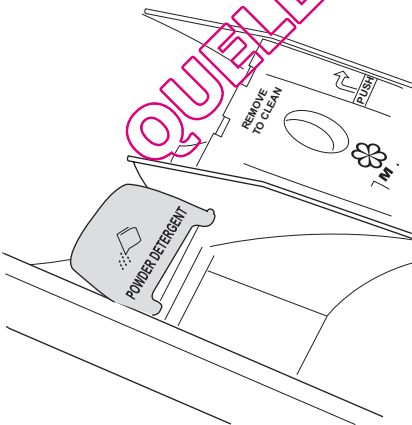

- Retirez la boîte à produits. Poussez le bord de la boîte vers l'extérieur au niveau de la flèche (PUSH) pour faciliter son retrait.

La languette est vers le bas et vous voulez utiliser une lessive en poudre :

- Faites basculer la languette vers le haut, en vous assurant qu'elle est complètement engagée.
- Remettez la boîte en position avec précaution.

Vers le bas : position à utiliser pour la lessive liquide

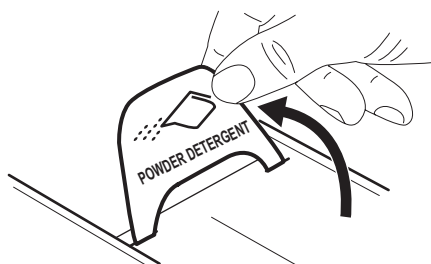

- Déterminez la dose à utiliser.
- Versez la lessive en poudre dans le compartiment de lavage principal (U).

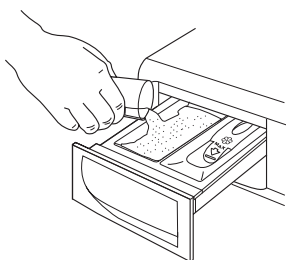

La languette est vers le haut et vous voulez utiliser une lessive liquide :

- Faites basculer la languette vers le bas.
- Remettez la boîte en position avec précaution.

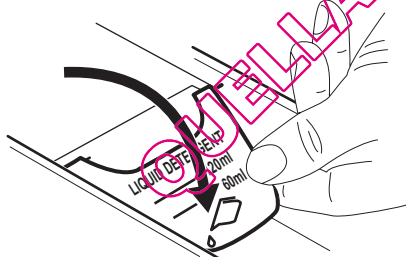

- Déterminez la dose à utiliser.
- i** Suivez les instructions du fabricant concernant les quantités à utiliser.
- Versez la lessive liquide dans le compartiment (U) sans dépasser la limite indiquée sur la languette. La lessive doit être versée dans le compartiment correspondant

de la boîte à produits avant le démarrage du programme de lavage.

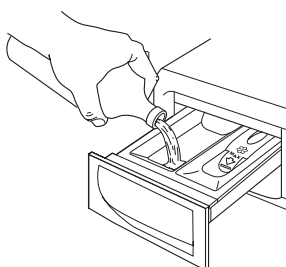

! **Avertissement** Ne placez pas la languette **vers le bas** dans les cas suivants :

- Lessive en gel ou épaisse
- Lessive en poudre
- Programmes avec prélavage.
- N'utilisez pas de lessive liquide si le programme de lavage ne démarre pas immédiatement.

i Dans tous les cas ci-dessus, placez la languette **vers le haut**.

ASSOULISSANT

Versez l'assouplissant ou les additifs dans le compartiment portant le symbole  (sans dépasser la marque « MAX » indiquée dans la boîte). Les additifs doivent être versés dans les compartiments correspondants de la boîte à produits avant le démarrage du programme de lavage.

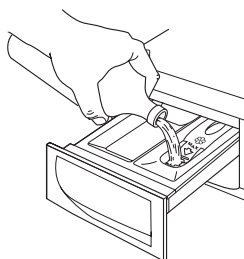

FERMEZ LA BOÎTE À PRODUITS.

SÉLECTION DU PROGRAMME DE LAVAGE

Le bandeau de commande permet de sélectionner un programme de lavage et différentes options.

Lorsque vous appuyez sur une touche Option, le voyant correspondant s'allume. Sinon, les voyants sont éteints.

i Pour plus d'informations sur la compatibilité des programmes de lavage et des options, reportez-vous au tableau « Programmes de lavage ». Lorsqu'une option non compatible est sélectionnée, le voyant rouge de la touche **6** clignote 3 fois.

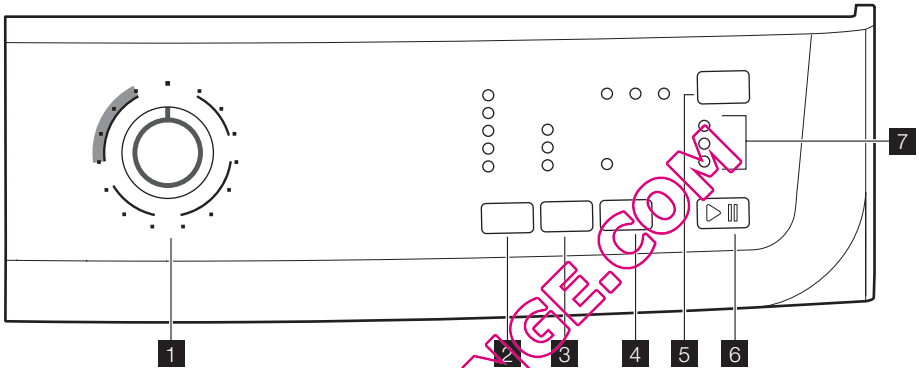



1 Sélecteur de programme



Tournez le sélecteur de programme sur le programme souhaité. Le sélecteur peut être tourné vers la droite ou vers la gauche. Le voyant vert de la touche **6** commence à clignoter : ce qui signifie que l'appareil est en fonctionnement.

i Si vous tournez le sélecteur de programme sur un autre programme pendant le fonctionnement, le voyant rouge de la touche **6** clignote 3 fois pour signaler une erreur. L'appareil n'effectuera pas le nouveau programme sélectionné.

- Pour **mettre à l'arrêt l'appareil**, tournez le sélecteur de programme en position .
- Pour **annuler** ou **changer** un programme en cours d'exécution, mettez à l'arrêt l'appareil en tournant le sélecteur de programme en position . Choisissez le nouveau programme en tournant le sélecteur sur ce programme. Lancez le nouveau programme en appuyant à nouveau sur la touche **6**. L'eau reste dans la cuve.

2 Touche Température

Appuyez sur la touche Température pour sélectionner la température la plus appropriée au linge à laver.

✱ : Lavage à l'eau froide.

3 Réduction d'essorage et Arrêt cuve pleine

Une fois le programme sélectionné, l'appareil propose automatiquement la vitesse d'essorage maximum autorisée pour ce programme.

Si vous souhaitez que le linge soit essoré à une vitesse différente de celle proposée par le lave-linge, appuyez sur cette touche par pressions successives pour modifier la vitesse d'essorage. Le voyant correspondant s'allume.

□ Arrêt cuve pleine

En choisissant cette option, l'eau du dernier rinçage n'est pas évacuée pour éviter que le linge ne se froisse. Avant d'ouvrir le hublot, vous devez vidanger l'eau.

Pour vidanger l'eau, veuillez lire le paragraphe « À la fin du programme ».

4 Rapide

Quand vous appuyez sur cette touche, le voyant correspondant s'allume.

Cycle court pour du linge peu sale ou du linge qui a seulement besoin d'être rafraîchi.

Avec cette option, une charge réduite est recommandée :

- ☛ Coton 3,5 kg
- ☛ Synthétiques et délicats 2 kg

3 Rinçage plus

+

4

Cet appareil est conçu pour consommer peu d'eau. Toutefois, pour les personnes particulièrement sensibles (allergiques aux produits de lavage), il peut être nécessaire de rincer le linge avec une quantité d'eau plus importante.

Appuyez simultanément sur les touches **3** et **4** pendant quelques secondes : le voyant **7.2** s'allume. Cette fonction reste activée en permanence. Pour la désactiver, appuyez de nouveau sur les mêmes touches jusqu'à ce que le voyant **7.2** s'éteigne.

5 Départ différé

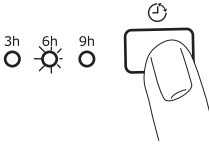

Le départ du programme peut être différé de 9, 6 ou 3 heures à l'aide de cette touche. Le voyant correspondant s'allume.

Vous devez sélectionner cette option après avoir choisi le programme et avant de le lancer.

Sélection du départ différé :

- sélectionnez le programme ainsi que les options souhaitées ;
- sélectionnez l'option Départ différé en appuyant sur la touche **5** ;
- appuyez sur la touche **6** :
 - l'appareil commence son décompte.
 - Le programme démarre à l'expiration du départ différé sélectionné.

Annulation du départ différé après le départ du programme :

- mettez l'appareil sur PAUSE en appuyant sur la touche **6** ;
- appuyez une fois sur la touche **5** ; le voyant correspondant au délai sélectionné s'éteint ;
- appuyez de nouveau sur la touche **6** pour lancer le programme.

Le DÉPART DIFFÉRÉ ne peut **pas** être sélectionné avec le programme de vidange.

Important Le délai sélectionné ne peut être modifié qu'après avoir sélectionné de nouveau le programme de lavage. Le hublot sera verrouillé jusqu'au moment du départ différé. Si vous devez ouvrir le hublot, mettez d'abord l'appareil sur PAUSE (en appuyant sur la touche **6**), puis attendez quelques minutes. Lorsque vous avez fermé le hublot, appuyez de nouveau sur la touche **6**.

QUELLAVENDITORE.COM

6 Départ/Pause



Lancez le programme en appuyant sur la touche 6

- Pour **lancer** le programme sélectionné, appuyez sur la touche **6** ; le voyant vert correspondant cesse de clignoter. Le voyant **7.1** s'allume pour indiquer que l'appareil fonctionne et que le hublot est verrouillé. Si vous avez sélectionné un départ différé, l'appareil commence son décompte.
- Pour **interrompre** un programme en cours, appuyez sur la touche **6** : le voyant vert correspondant clignote. Il est possible de **modifier** certaines options d'un programme en cours avant qu'elles ne soient exécutées.
- Pour **redémarrer** le programme là où il a été interrompu, appuyez sur la touche **6**.
- Une fois le programme de lavage lancé, le hublot est verrouillé. Si, pour une raison quelconque, vous devez **ouvrir le hublot**, commencez par mettre l'appareil en PAUSE en appuyant sur la touche **6**. Le hublot pourra être ouvert au bout de quelques minutes. Si le hublot demeure verrouillé, cela signifie que l'appareil chauffe déjà ou que le niveau d'eau est trop élevé. Quoiqu'il en soit, n'essayez pas de forcer le hublot ! Si vous ne parvenez pas à ouvrir le hublot mais que cela est absolument nécessaire, mettez l'appareil à l'arrêt en tournant le sélecteur sur \bigcirc . Au bout de quelques minutes, le hublot pourra être ouvert (**attention au niveau et à la température de l'eau !**). Après avoir refermé le hublot, vous devrez sélectionner de nouveau le programme et les options et appuyer sur la touche **6**.

Voyants

7.1



7.2



7.3



- Quand vous lancez le programme en appuyant sur la touche **6**, le voyant Phase de lavage (**7.1**) s'allume. Cela signifie que l'appareil fonctionne.
- Le voyant Rinçage plus (**7.2**) s'allume quand l'appareil effectue un rinçage supplémentaire.
- À la fin du programme, le voyant Fin de cycle (**7.3**) s'allume.

À LA FIN DU PROGRAMME

L'appareil se met à l'arrêt automatiquement. Le voyant de la touche **6** et le voyant correspondant à la phase de lavage venant juste de se terminer s'éteignent. Le voyant **7.3** s'allume.

Si vous avez sélectionné un programme avec l'option Arrêt cuve pleine, l'eau reste dans la cuve à la fin du programme et le hublot reste verrouillé pour vous rappeler qu'il faut vidanger l'eau avant d'ouvrir le hublot.

Suivez les instructions ci-dessous pour vidanger l'eau :

- Tournez le sélecteur de programme sur \bigcirc .

- Sélectionnez le programme de vidange ou d'essorage.
- Réduisez la vitesse d'essorage, si nécessaire, en appuyant sur la touche correspondante.
- Appuyez sur la touche **6**.

À la fin du programme, le hublot peut être ouvert. Tournez le sélecteur de programme sur \bigcirc pour mettre la lave-linge à l'arrêt. Sortez le linge et vérifiez que le tambour est vide. Si vous ne désirez pas faire une autre lessive, fermez le robinet d'arrivée d'eau. Laissez le hublot ouvert pour éviter la formation de moisissures et l'apparition de mauvaises odeurs.

⚠ Avertissement Si vous avez des enfants ou des animaux domestiques, **activez la sécurité enfants** à l'intérieur du cadre du hublot (pour plus d'informations, reportez-vous au paragraphe « Sécurité enfants » dans le chapitre « Consignes de sécurité »).

i Mode veille : si vous ne touchez pas le sélecteur de programme ni aucune autre touche pendant la préparation du programme et quand le programme est terminé, le système d'économie d'énergie s'active au bout de quelques minutes. Les voyants s'éteignent. Le voyant vert de la touche **6** clignote lentement. Appuyez sur n'importe quelle touche pour sortir l'appareil du mode d'économie d'énergie.

JOINT DU HUBLLOT



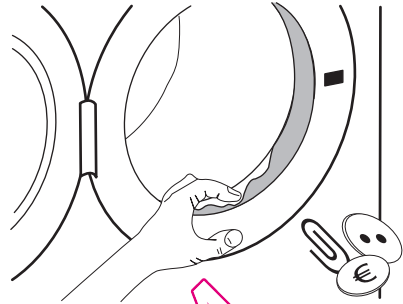









À la fin de chaque cycle, inspectez le joint du hublot et retirez les objets éventuellement coincés dans le pli.



PROGRAMMES DE LAVAGE

Programme - Température maximum et minimum - Description du cycle - Vitesse d'essorage maximum - Charge de linge maximum - Type de linge	Options	Compartiment à produit de lavage
<p> COTON 90° - ❄ (Froid) Lavage principal - Rinçages - Vitesse d'essorage maximum à 1000 tr/min pour EWP107100W - 1200 tr/min pour EWP127100W Charge maxi 7 kg - Charge réduite 3,5 kg Coton blanc/couleur et lin. Articles normalement sales.</p>	<p>RÉDUCTION DE LA VITESSE D'ESSORAGE, ARRÊT CUVE PLEINE, RAPIDE¹⁾, RINÇAGE PLUS, DÉPART DIFFÉRÉ</p>	<p></p>
<p> + COTON AVEC PRÉLAVAGE 90° - ❄ (Froid) Pré-lavage - Lavage principal - Rinçages - Vitesse d'essorage maximum à 1000 tr/min pour EWP107100W - 1200 tr/min pour EWP127100W Charge maxi 7 kg - Charge réduite 3,5 kg Coton blanc/couleur et lin. Articles très sales.</p>	<p>RÉDUCTION DE LA VITESSE D'ESSORAGE, ARRÊT CUVE PLEINE, RAPIDE¹⁾, RINÇAGE PLUS, DÉPART DIFFÉRÉ</p>	<p></p>
<p> COTON ÉCONOMIQUE 60° - 40° Lavage principal - Rinçages - Vitesse d'essorage maximum à 1000 tr/min pour EWP107100W - 1200 tr/min pour EWP127100W Charge max. 7 kg Coton blanc et couleur. Ce programme peut être sélectionné pour les articles en coton peu ou normalement sales. La température est réduite et la durée de lavage prolongée. Cela permet d'obtenir un lavage efficace tout en économisant de l'énergie.</p>	<p>RÉDUCTION DE LA VITESSE D'ESSORAGE, ARRÊT CUVE PLEINE, RINÇAGE PLUS, DÉPART DIFFÉRÉ</p>	<p></p>

Programme - Température maximum et minimum - Description du cycle - Vitesse d'essorage maximum - Charge de linge maximum - Type de linge	Options	Compartiment à produit de lavage
<p>△ SYNTHÉTIQUES 60° - ❄️ (Froid) Lavage principal - Rinçages - Vitesse d'essorage maximum à 1000 tr/min pour EWP107100W - 1200 tr/min pour EWP127100W Charge maxi 3,5 kg - Charge réduite 2 kg Synthétiques ou tissus mélangés : sous-vêtements, vêtements de couleur, chemises irrétrécissables, chemisiers. Articles normalement sales.</p>	<p>RÉDUCTION DE LA VITESSE D'ESSORAGE, ARRÊT CUVE PLEINE, RAPIDE¹⁾, RINÇAGE PLUS, DÉPART DIFFÉRÉ</p>	
<p>MIX TEXTILES MÉLANGÉS Froid Lavage principal - Rinçages - Vitesse d'essorage maximum à 1000 tr/min pour EWP107100W - 1200 tr/min pour EWP127100W Charge max. 3 kg Lavage à froid très économe en énergie pour le linge peu sale. Ce programme exige l'emploi d'une lessive active à froid.</p>	<p>RÉDUCTION DE LA VITESSE D'ESSORAGE, ARRÊT CUVE PLEINE, RINÇAGE PLUS, DÉPART DIFFÉRÉ</p>	
<p>❄️ DÉLICATS 40° - ❄️ (Froid) Lavage principal - Rinçages - Vitesse d'essorage maximum : 700 tr/min Charge maxi 3,5 kg - Charge réduite 2 kg Tissus délicats : acrylique, viscose, polyester. Articles normalement sales.</p>	<p>ARRÊT CUVE PLEINE, RAPIDE¹⁾, RINÇAGE PLUS, DÉPART DIFFÉRÉ</p>	
<p>  LAINE/LAVAGE À LA MAIN 40° - ❄️ (Froid) Lavage principal - Rinçages - Vitesse d'essorage maximum à 1000 tr/min pour EWP107100W - 1200 tr/min pour EWP127100W Charge max. 2 kg Laine lavable en machine, lainages lavables à la main et tissus délicats portant la mention « Lavage à la main ». Remarque : un seul article ou un article encombrant peut déséquilibrer la machine. Si l'appareil n'effectue pas la dernière phase d'essorage, ajoutez du linge, répartissez-le manuellement, puis sélectionnez le programme d'essorage.</p>	<p>RÉDUCTION DE LA VITESSE D'ESSORAGE, ARRÊT CUVE PLEINE, DÉPART DIFFÉRÉ</p>	
<p>🌀 RINÇAGE Rinçage - Vitesse d'essorage lente à 700 tr/min. Si une vitesse d'essorage supérieure à 700 tr/min est sélectionnée, en choisissant la touche correspondante, l'appareil effectue un essorage long. (Vitesse d'essorage maximum à 1000 tr/min pour EWP107100W - 1200 tr/min pour EWP127100W) Charge max. 7 kg Pour rincer et essorer des vêtements en coton qui ont été lavés à la main. Sélectionnez l'option RINÇAGE PLUS pour intensifier l'action du rinçage. L'appareil effectue des rinçages supplémentaires.</p>	<p>RÉDUCTION DE LA VITESSE D'ESSORAGE, ARRÊT CUVE PLEINE, RINÇAGE PLUS, DÉPART DIFFÉRÉ</p>	

Programme - Température maximum et minimum - Description du cycle - Vitesse d'essorage maximum - Charge de linge maximum - Type de linge	Options	Compartiment à produit de lavage
 VIDANGE Vidange de l'eau Pour vider l'eau du tambour.		
 ESSORAGE Vidange et essorage long à la vitesse d'essorage maximum : 1000 tr/min pour EWP107100W - 1200 tr/min pour EWP127100W Charge max. 7 kg Essorage séparé pour les vêtements lavés à la main et après les programmes utilisés avec l'option Arrêt cuve pleine ; Vous pouvez choisir la vitesse d'essorage en appuyant sur la touche correspondante pour l'adapter aux tissus à essorer. Si une vitesse d'essorage 700 tr/min est sélectionnée, en choisissant la touche correspondante, l'appareil effectue un essorage court.	RÉDUCTION DE LA VITESSE D'ESSORAGE, DÉPART DIFFÉRÉ	
 Programmes spéciaux		
 REPASSAGE FACILE 60° -  (Froid) Lavage principal - Rinçages - Vitesse d'essorage maximum : 700 tr/min Pour obtenir les meilleurs résultats anti-froissage, réduisez la charge des articles en synthétique. (Charge conseillée de 1 kg) Synthétiques ou tissus mélangés. Lavage et essorage en douceur pour éviter le froissage du linge. L'appareil effectue des rinçages supplémentaires.	ARRÊT CUVE PLEINE, RINÇAGE PLUS, DÉPART DIFFÉRÉ	 
 5 CHEMISES 30° Lavage principal - Rinçages - Vitesse d'essorage maximum : 700 tr/min Synthétiques et tissus mélangés. Ce programme convient pour 5 à 6 chemises peu sales.	DÉPART DIFFÉRÉ	 
 MINI 30 30° Lavage principal - Rinçages - Vitesse d'essorage maximum à 700 tr/min Charge max. 3 kg Synthétiques et délicats. Articles peu sales ou qui ont uniquement besoin d'être rafraîchis.	DÉPART DIFFÉRÉ	 

Programme - Température maximum et minimum - Description du cycle - Vitesse d'essorage maximum - Charge de linge maximum - Type de linge	Options	Compartment à produit de lavage
JEANS 60° - ❄️ (Froid) Lavage principal - Rinçages - Vitesse d'essorage maximum à 1000 tr/min pour EWP107100W - 1200 tr/min pour EWP127100W Charge max. 3 kg Pantalons, chemises ou vestes en jean et en jersey réalisés avec des matières haute technologie. L'option Rinçage Plus est automatiquement activée.	RÉDUCTION DE LA VITESSE D'ESSORAGE, ARRÊT CUVE PLEINE, DÉPART DIFFÉRÉ	

1) Si vous sélectionnez l'option RAPIDE à l'aide de la touche **4**, nous vous conseillons de réduire la charge maximale comme indiqué. Il est possible de charger la machine au maximum, mais le résultat au nettoyage sera moins bon.

VALEURS DE CONSOMMATION

Programme	Consommation d'énergie (KWh) ¹⁾	Consommation d'eau (litres) ¹⁾	Durée du programme (minutes) ¹⁾
Coton blanc 95 °C	2.2	79	180
Coton 60 °C	1.3	73	170
Coton 40 °C	0.85	73	145
Synthétiques 40 °C	0.65	58	95
Délicats 40 °C	0.65	71	77
Laine/Lavage à la main 30 °C	0.3	48	55

1) Les informations relatives à la consommation présentées dans ce tableau sont indicatives. Elles peuvent varier en fonction de la quantité et du type de linge, de la température de l'eau d'alimentation et de la température ambiante.

Programmes standards pour les valeurs de consommation de l'étiquette énergétique

Les programmes Coton 60 °C ÉCO et Coton 40 °C ÉCO sont les programmes coton standard pour le linge en coton normalement sale. Ils sont adaptés au nettoyage du linge en coton normalement sale et ce sont

les programmes les plus efficaces en termes de consommation d'eau et d'énergie pour le lavage de ce type de linge en coton. Ils sont conformes à la norme EN60456.

 La température réelle de l'eau peut être différente de la température indiquée pour le cycle.

ENTRETIEN ET NETTOYAGE

 **Avertissement** Mettez à l'arrêt l'appareil et débranchez-le électriquement avant de procéder au nettoyage.

LAVAGE D'ENTRETIEN

Les lavages à basse température peuvent provoquer l'accumulation de résidus à l'intérieur du tambour.

Nous vous conseillons d'effectuer un lavage d'entretien régulièrement.
Procédez comme suit :

- Le tambour doit être vide.
- Sélectionnez le programme de lavage pour le coton le plus chaud.
- Utilisez une mesure de lessive normale, un type de poudre ayant des propriétés biologiques.

NETTOYAGE DE LA BOÎTE À PRODUITS

Les compartiments lavage et additifs doivent faire l'objet d'un nettoyage régulier.

- Retirez la boîte.

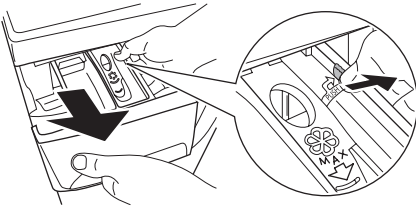

- Pour faciliter le nettoyage, la partie supérieure du compartiment réservé à l'additif doit être enlevée.

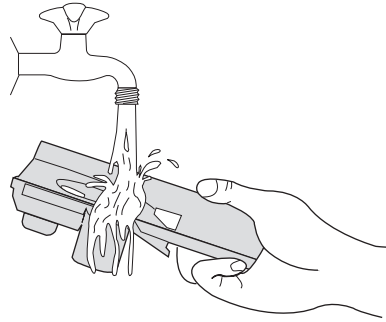

- Utilisez la même brosse pour nettoyer le logement en s'assurant que la partie supérieure et la partie inférieure sont bien nettoyées.

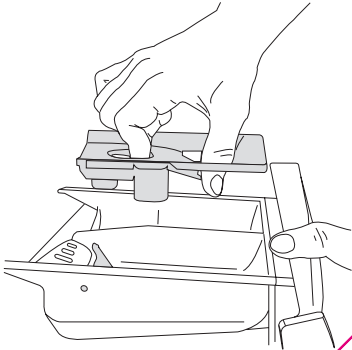

- Utilisez une brosse dure pour retirer tous les résidus de lessive.

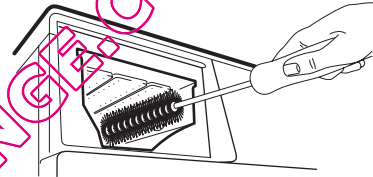

Une fois la boîte et le logement nettoyés, remettez la boîte en place.

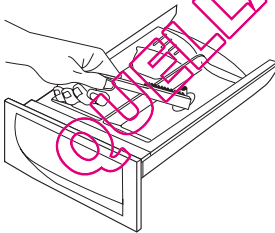

- Nettoyez à l'eau courante toutes les pièces retirées de la boîte à produits afin d'éliminer les résidus de poudre.

NETTOYAGE DU FILTRE DE VIDANGE

Le filtre permet de récupérer les peluches et autres corps étrangers.

La pompe doit être nettoyée régulièrement. Pour nettoyer le filtre, procédez comme suit :

- tournez le sélecteur de programme en position  ;
- débranchez l'appareil ;
- ouvrez la porte.
- Tournez le tambour et alignez le couvercle du filtre (marqué **FILTER**) avec la flèche gravée sur le joint du hublot ;

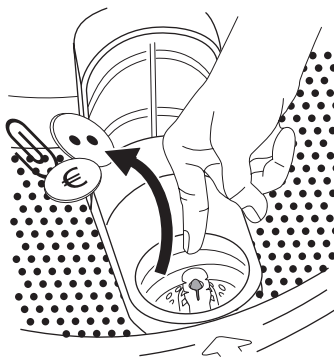
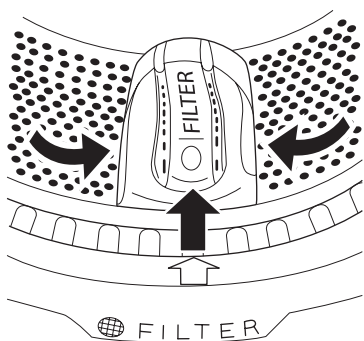

- ouvrez le couvercle du filtre en appuyant sur le crochet spécial et en faisant tourner le couvercle vers le haut ;

- retirez le filtre et nettoyez-le sous l'eau courante.

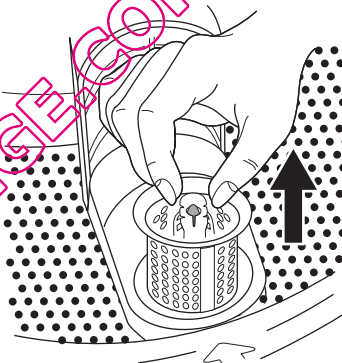
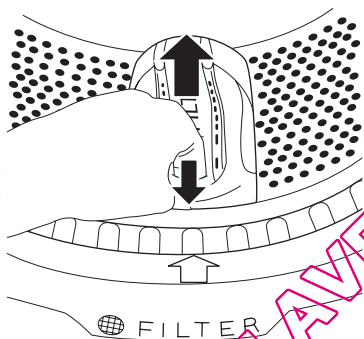

⚠ Avertissement laissez le couvercle du filtre ouvert jusqu'à ce que le filtre soit retiré.

- Avant de retirer le filtre, ôtez les peluches ou les petits objets autour du filtre ;

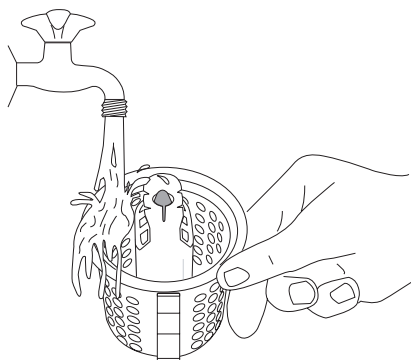

- Si nécessaire, remettez le couvercle du filtre dans la bonne position ;
- ouvrez le couvercle du filtre et insérez à nouveau le filtre ;

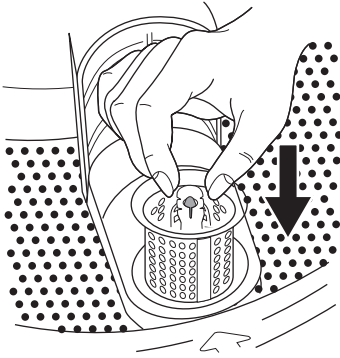

- Le filtre est correctement inséré quand l'indication « FILTER » est visible et bloquée.

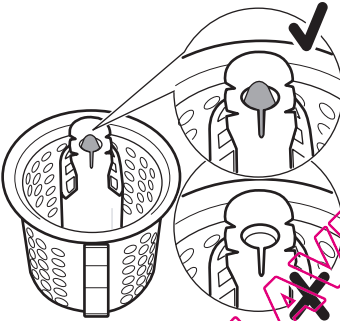

- Fermez le couvercle du filtre ;
- rebranchez l'appareil.



NETTOYAGE DES FILTRES DE L'ARRIVÉE D'EAU

Important Si vous remarquez que l'appareil n'est pas approvisionné en eau, met du temps à se remplir, que la touche de départ clignote en jaune ou que le message d'une alarme spécifique s'affiche (si l'afficheur est disponible ; pour plus d'informations, reportez-vous au chapitre « En cas d'anomalie de fonctionnement... »), vérifiez si les filtres d'arrivée d'eau sont obstrués.

Pour nettoyer les filtres du tuyau d'arrivée d'eau :

- Fermez le robinet d'arrivée d'eau.
- Dévissez le tuyau du robinet.
- Nettoyez le filtre du tuyau à l'aide d'une brosse dure.

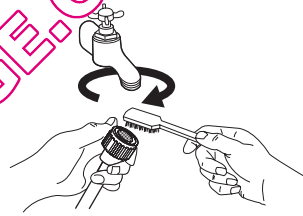

- Revissez le tuyau sur le robinet. Vérifiez le raccordement.
- Dévissez le tuyau de l'appareil. Conservez à portée de main un chiffon pour éponger l'eau qui peut sortir.
- Nettoyez le filtre à l'aide d'une brosse dure ou d'un chiffon.

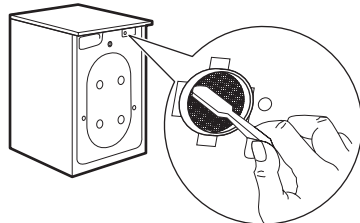

- Revissez le tuyau sur l'appareil et vérifiez le raccordement.
- Ouvrez le robinet d'arrivée d'eau.

EN CAS D'ANOMALIE DE FONCTIONNEMENT

L'appareil ne démarre pas ou se met à l'arrêt en cours de programme. Certaines anomalies de fonctionnement peuvent dépendre d'opérations d'entretien non correctes ou d'oubli et peuvent être résolues à l'aide des indications fournies dans les tableaux, sans faire appel à un technicien.

Pendant le fonctionnement, il se peut que le voyant **rouge** de la touche **6** clignote et que l'un des voyants s'allume pour indiquer que l'appareil ne fonctionne pas.

Nous vous recommandons de faire les vérifications suivantes sur votre lave-linge avant d'appeler le service après-vente.

Code d'alarme et anomalie de fonctionnement

Cause possible - Solution

Le voyant de la touche 6 clignote et le voyant 7.1 est allumé : problème d'arrivée d'eau



Le robinet d'arrivée d'eau est fermé.

- Ouvrez le robinet d'eau.

Le tuyau d'arrivée d'eau est écrasé ou plié.

- Vérifiez le raccordement du tuyau d'arrivée d'eau.

Le filtre du tuyau d'arrivée d'eau ou du robinet est obstrué

- Nettoyez les filtres du tuyau d'arrivée d'eau (lisez le chapitre « Nettoyage des filtres de l'arrivée d'eau » pour plus d'informations).

Le voyant de la touche 6 clignote et le voyant 7.2 est allumé : Problème d'évacuation d'eau

QUELLAVELINGE.COM



le tuyau de vidange est écrasé ou plié.

- Vérifiez le raccordement du tuyau de vidange.

Le filtre de vidange est obstrué

- Si l'appareil s'arrête sans vidanger l'eau, commencez par effectuer une vidange d'urgence :
 - tournez le sélecteur de programme sur  ;
 - débranchez l'appareil ;
 - fermez le robinet d'arrivée d'eau ;
 - si nécessaire, attendez que l'eau refroidisse ;
 - dévissez le tuyau de vidange du support arrière (reportez-vous au paragraphe « Précautions contre le gel ») et décrochez-le de l'évier ou du siphon ;
 - laissez le tuyau sur le sol ;
 - posez un récipient sur le sol et placez l'extrémité du tuyau d'évacuation dans le récipient. L'eau s'écoulera par gravité dans le récipient. Lorsque le récipient est plein, videz-le. Répétez l'opération jusqu'à ce que l'eau cesse de s'écouler ;
 - vissez le tuyau de vidange au support arrière et repositionnez-le ;
 - ouvrez le hublot et sortez la lingé ;
 - procédez au nettoyage du filtre de vidange conformément aux instructions du paragraphe « Précautions contre le gel » ;
 - une fois le nettoyage terminé, fermez le hublot et rebranchez l'appareil ;
 - lancez un programme de vidange pour vérifier si l'appareil fonctionne.

Le voyant de la touche 6 clignote et le voyant 7.3 est allumé : Hublot ouvert



Vous avez oublié de fermer le hublot ou vous ne l'avez pas fermé correctement.

- Fermez correctement le hublot.

L'appareil ne démarre pas ou se met à l'arrêt en cours de programme sans alarme visible.

Nous vous recommandons de faire les vérifications suivantes sur votre lave-linge avant d'appeler le service après-vente.

Anomalie	Cause possible/solution
L'appareil ne démarre pas :	<p>L'appareil n'est pas correctement branché.</p> <ul style="list-style-type: none"> • Insérez la fiche dans la prise d'alimentation. <p>La prise n'est pas alimentée.</p> <ul style="list-style-type: none"> • Vérifiez votre installation électrique domestique. <p>Le fusible de l'installation électrique est endommagé.</p> <ul style="list-style-type: none"> • Remplacez le fusible. <p>Le sélecteur de programme n'est pas correctement positionné et vous n'avez pas appuyé sur la touche 6.</p> <ul style="list-style-type: none"> • Tournez le sélecteur et appuyez de nouveau sur la touche 6. <p>Le départ différé a été sélectionné.</p> <ul style="list-style-type: none"> • Si le linge doit être lavé immédiatement, annulez le départ différé.
L'appareil se remplit d'eau mais vidange immédiatement :	<p>L'extrémité du tuyau de vidange est placée trop bas.</p> <ul style="list-style-type: none"> • Reportez-vous au paragraphe « Vidange de l'eau » du chapitre « Installation ».
L'appareil ne vidange pas et/ou n'essore pas :	<p>Vous avez sélectionné une option ou un programme qui prévoit de garder l'eau dans la cuve à la fin du programme ou qui élimine les phases d'essorage.</p> <ul style="list-style-type: none"> • Sélectionnez le programme de vidange ou d'essorage. <p>Le linge n'est pas correctement réparti dans le tambour.</p> <ul style="list-style-type: none"> • Répartissez le linge dans le tambour.
Il y a de l'eau au pied de l'appareil :	<p>Vous avez utilisé trop de lessive ou une lessive qui n'est pas adaptée au lavage en machine (trop de mousse).</p> <ul style="list-style-type: none"> • Réduisez la quantité de lessive ou utilisez un autre produit de lavage. <p>Vérifiez l'absence de fuite aux raccords du tuyau d'arrivée d'eau. Il n'est pas toujours facile de voir si de l'eau s'écoule le long d'un tuyau ; vérifiez s'il est mouillé.</p> <ul style="list-style-type: none"> • Vérifiez le raccordement du tuyau d'arrivée d'eau. <p>Le tuyau de vidange ou d'alimentation est endommagé.</p> <ul style="list-style-type: none"> • Remplacez-le par un neuf.
Le hublot ne s'ouvre pas :	<p>Le programme n'est pas terminé.</p> <ul style="list-style-type: none"> • Attendez la fin du cycle de lavage. <p>Le dispositif de verrouillage du hublot n'est pas désactivé.</p> <ul style="list-style-type: none"> • Attendez que le dispositif de verrouillage du hublot soit désactivé. <p>Il y a de l'eau dans le tambour.</p> <ul style="list-style-type: none"> • Sélectionnez le programme de vidange ou d'essorage pour évacuer l'eau.
L'appareil vibre et est bruyant :	<p>Vous n'avez pas retiré l'emballage ou les dispositifs de protection utilisés pour le transport.</p> <ul style="list-style-type: none"> • Vérifiez la bonne installation de l'appareil. <p>L'appareil n'est pas stabilisé correctement.</p> <ul style="list-style-type: none"> • Réglez les pieds. <p>Le linge n'est pas correctement réparti dans le tambour.</p> <ul style="list-style-type: none"> • Répartissez le linge dans le tambour. <p>Il y a peut-être trop peu de linge dans le tambour.</p> <ul style="list-style-type: none"> • Ajoutez du linge.

Anomalie	Cause possible/solution
L'essorage démarre tardivement ou l'appareil n'essore pas :	<p>le dispositif de sécurité anti-balourd électronique s'est activé parce que le linge n'est pas bien réparti dans le tambour. Pour répartir le linge, le tambour effectue des rotations en sens inverse et cela jusqu'à ce qu'il n'y ait plus de balourd. Ensuite, l'appareil procède normalement à l'essorage. Cependant, si au bout de 10 minutes, la charge n'est toujours pas correctement répartie, l'essorage n'a pas lieu. Dans ce cas, répartissez la charge manuellement, puis sélectionnez le programme d'essorage.</p> <ul style="list-style-type: none"> • Ajoutez du linge. <p>La charge est trop petite.</p> <ul style="list-style-type: none"> • Ajoutez des articles, répartissez la charge manuellement, puis sélectionnez le programme d'essorage.
On ne voit pas d'eau dans le tambour :	<p>Les appareils fabriqués selon des technologies modernes fonctionnent de façon beaucoup plus économique, en utilisant moins d'eau que les anciens modèles, sans que cela n'affecte les performances.</p>
Les résultats de lavage ne sont pas satisfaisants :	<p>Vous avez utilisé trop peu de lessive ou une lessive qui ne convient pas au lavage en machine.</p> <ul style="list-style-type: none"> • Augmentez la quantité de lessive ou utilisez une autre lessive mieux adaptée. <p>Les taches tenaces n'ont pas été préalablement traitées.</p> <ul style="list-style-type: none"> • Utilisez des produits du commerce pour traiter les taches tenaces. <p>Vous avez sélectionné une température de lavage inadaptée.</p> <ul style="list-style-type: none"> • Assurez-vous d'avoir sélectionné la bonne température. <p>Charge de linge excessive.</p> <ul style="list-style-type: none"> • Réduisez la charge.
L'appareil fait un bruit inhabituel.	<p>L'appareil est équipé d'un moteur qui, par rapport aux moteurs traditionnels, émet un bruit particulier. Ce nouveau moteur permet un démarrage en douceur lors de l'essorage et une répartition plus uniforme du linge dans le tambour, ainsi qu'une stabilité accrue de l'appareil.</p>

Une fois ces vérifications terminées, mettez en fonctionnement l'appareil et appuyez sur la touche **6** pour redémarrer le programme. Si le problème persiste, contactez le service après-vente.

Les informations nécessaires au service après-vente figurent sur la plaque signalétique. Nous vous recommandons de noter ces informations ici :

Désignation du modèle (MOD)

Numéro du produit (PNC)

Numéro de série (S.N.)

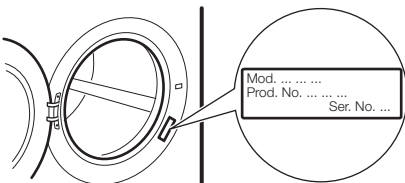

Electrolux. Thinking of you.

Μοιραστείτε τη φιλοσοφία μας στο www.electrolux.com

ΠΕΡΙΕΧΟΜΕΝΑ

Πληροφορίες ασφαλείας	30	Πρώτη χρήση	39
Προστασία από τον παγετό	32	Καθημερινή χρήση	39
Περιβαλλοντικά θέματα	33	Προγράμματα πλύσης	48
Περιγραφή προϊόντος	34	Τιμές κατανάλωσης	51
Τεχνικά χαρακτηριστικά	34	Φροντίδα και καθαρισμα	52
Εγκατάσταση	34	Τι να κάνετε αν...	55

Υπόκειται σε αλλαγές χωρίς προειδοποίηση.



ΠΛΗΡΟΦΟΡΙΕΣ ΑΣΦΑΛΕΙΑΣ

ΣΗΜΑΝΤΙΚΟ Διαβάστε με προσοχή και φυλάξτε αυτές τις οδηγίες για μελλοντική αναφορά.

- Η ασφάλεια της συσκευής σας πληροί τα πρότυπα της βιομηχανίας και τις νομικές απαιτήσεις περί ασφάλειας των οικιακών συσκευών. Ωστόσο, ως κατασκευαστές, θεωρούμε καθήκον μας να σας παρέχουμε τις παρακάτω σημειώσεις ασφαλείας.
- Είναι πολύ σημαντικό να φυλάσσετε το παρόν εγχειρίδιο οδηγιών μαζί με τη συσκευή για μελλοντική αναφορά. Σε περίπτωση που η συσκευή μεταπωληθεί ή μεταβιβαστεί σε άλλο άτομο, ή αν μετακομίσετε και δεν πάρετε μαζί σας τη συσκευή, πρέπει πάντα να διασφαλίζετε ότι το εγχειρίδιο συνόδευει τη συσκευή, προκειμένου ο νέος κάτοχος να ενημερωθεί για τη λειτουργία της και τις σχετικές προφυλάξεις.
- ΠΡΕΠΕΙ να διαβάσετε προσεκτικά τις οδηγίες πριν από την εγκατάσταση ή τη χρήση της συσκευής.
- Πριν από την πρώτη χρήση, ελέγξτε τη συσκευή για τυχόν ίχνη φθοράς που προκλήθηκαν κατά τη μεταφορά. Μη συνδέετε ποτέ στην ηλεκτρική εγκατάσταση μια συσκευή που έχει υποστεί βλάβη. Αν κάποιο εξάρτημα εμφανίζει συμπτώματα βλάβης, επικοινωνήστε με τον προμηθευτή σας.
- Εάν η συσκευή παραδόθηκε κατά τους χειμερινούς μήνες με θερμοκρασίες υπό το μηδέν, αποθηκεύστε την σε θερμοκρασία δωματίου για 24 ώρες προτού τη χρησιμοποιήσετε για πρώτη φορά.

- Η συσκευή αυτή έχει κατασκευαστεί για χρήση σε φυσιολογικές οικιακές συνθήκες. Ο κατασκευαστής δεν είναι υπεύθυνος για βλάβες λόγω παγετού. Διαβάστε την ενότητα «Προστασία από τον παγετό».

ΓΕΝΙΚΕΣ ΠΛΗΡΟΦΟΡΙΕΣ ΓΙΑ ΤΗΝ ΑΣΦΑΛΕΙΑ

- Η οποιαδήποτε αλλαγή των τεχνικών χαρακτηριστικών ή η προσπάθεια τροποποίησης αυτού του προϊόντος είναι επικίνδυνη.
- Κατά τη διάρκεια των προγραμμάτων πλύσης σε υψηλή θερμοκρασία, το γυαλί της πόρτας ενδέχεται να θερμανθεί. Μην το αγγίζετε!
- Βεβαιωθείτε ότι δεν μπορούν να μπουκν μέσα στον κάδο μικρά παιδιά ή κατοικίδια. Για την αποφυγή αυτού του ενδεχομένου, ελέγχετε το εσωτερικό του κάδου πριν από τη χρήση.
- Αντικείμενα όπως κέρματα, παραμάνες, καρφιά, βίδες, πέτρες ή άλλα σκληρά, αιχμηρά αντικείμενα, μπορούν να προκαλέσουν εκτεταμένη ζημιά και δεν πρέπει να τοποθετούνται μέσα στη συσκευή.
- Χρησιμοποιείτε μόνο τις ενδεδειγμένες ποσότητες μαλακτικού και απορρυπαντικού. Σε περίπτωση χρήσης υπερβολικής ποσότητας, υπάρχει κίνδυνος καταστροφής των υφασμάτων. Ανατρέξτε στις συστάσεις του κατασκευαστή σχετικά με τις ενδεδειγμένες ποσότητες.
- Πλένετε μικρά αντικείμενα όπως κάλτσες, δαντέλες, ζώνες που πλένονται στο πλυντήριο κλπ. μέσα σε ένα δίχτυ

- πλυσίματος ή σε μια μαξιλαροθήκη, καθώς τα αντικείμενα αυτά μπορεί να γλιστρήσουν και να παγιδευτούν μεταξύ του περιστρεφόμενου και του σταθερού τμήματος του κάδου.
- Μη χρησιμοποιείτε τη συσκευή σας για το πλύσιμο ρούχων με μπανέλες, ρούχων χωρίς στρίφωμα ή σκισμένων ρούχων.
 - Αποσυνδέετε πάντα τη συσκευή από την πρίζα και κλείνετε την παροχή νερού μετά τη χρήση, κατά τον καθαρισμό και τη συντήρηση.
 - Σε καμία περίπτωση δεν πρέπει να προσπαθήσετε να επισκευάσετε οι ίδιοι τη συσκευή. Επισκευές που πραγματοποιούνται από ανειδίκευτα άτομα μπορεί να προκαλέσουν τραυματισμό ή σοβαρά προβλήματα στη λειτουργία. Επικοινωνήστε με το κέντρο σέρβις της περιοχής σας. Επιμένετε πάντα σε γνήσια ανταλλακτικά.

ΕΓΚΑΤΑΣΤΑΣΗ

- Η συσκευή αυτή είναι βαριά. Πρέπει να προσέχετε κατά τη μεταφορά της.
- Πριν από τη χρήση, πρέπει να αφαιρεθούν όλα τα υλικά συσκευασίας και οι βίδες μεταφοράς. Σε αντίθετη περίπτωση, μπορεί να προκληθεί σοβαρή βλάβη στο προϊόν και σε άλλα υλικά υπάρχοντα. Ανατρέξτε στη σχετική ενότητα του εγχειριδίου χρήσης.
- Η συσκευή αυτή προορίζεται μόνο για ανεξάρτητη χρήση. **ΜΗΝ** την εγκαθιστάτε κάτω από πάνκο και **ΜΗΝ** αφαιρείτε το καπάκι για οποιονδήποτε λόγο.
- Αφού εγκαταστήσετε τη συσκευή, βεβαιωθείτε ότι δεν «πατάει» πάνω στο σωλήνα παροχής ή αδειάσματος του νερού και ότι το καπάκι δεν πιέζει το καλώδιο τροφοδοσίας πάνω στον τοίχο.
- Τοποθετήστε τη συσκευή σε επίπεδο σκληρό δάπεδο.
- Μην τοποθετείτε ποτέ κάτω από τη συσκευή χαρτόνι, ξύλο ή παρόμοια υλικά για να αντισταθμίσετε τα ανισόπεδα σημεία του δαπέδου.
- Εάν η συσκευή τοποθετηθεί πάνω σε μοκέτα, ρυθμίστε κατάλληλα τα πόδια ώστε να διασφαλίζεται η ελεύθερη κυκλοφορία του αέρα κάτω από τη συσκευή.
- Ελέγξτε ότι η συσκευή δεν έρχεται σε επαφή με τον τοίχο ή τις άλλες συσκευές της κουζίνας.
- **Αυτή η συσκευή πρέπει να συνδεθεί με παροχή κρύου νερού.**
- Μη χρησιμοποιήσετε το σωλήνα από την παλιά σας συσκευή για τη σύνδεση της τροφοδοσίας νερού. Χρησιμοποιείτε πάντα το σωλήνα που παρέχεται με τη συσκευή.
- Ο σωλήνας παροχής δεν πρέπει να επιμηκυνθεί. Εάν δεν επαρκεί σε μήκος και δεν θέλετε να μετακινήσετε τη βρύση, θα πρέπει να αγοράσετε έναν καινούργιο σωλήνα μεγαλύτερου μήκους, ειδικά σχεδιασμένο για αυτή τη χρήση.
- Να βεβαιώνετε πάντα ότι δεν υπάρχει καμιά διαρροή νερού από τους σωλήνες και τις συνδέσεις τους μετά την εγκατάσταση.
- Εάν η συσκευή εγκατασταθεί σε σημείο εκτεθειμένο στον παγετό, διαβάστε την ενότητα «Προστασία από τον παγετό». Ο κατασκευαστής αποποιείται οποιασδήποτε ευθύνης για βλάβες λόγω παγετού.
- Οι υδραυλικές εργασίες που απαιτούνται για την εγκατάσταση αυτής της συσκευής πρέπει να εκτελούνται από επαγγελματία υδραυλικό ή άλλο κατάλληλο καταρτισμένο άτομο.
- Οι ηλεκτρολογικές εργασίες που απαιτούνται για την εγκατάσταση αυτής της συσκευής πρέπει να εκτελούνται από επαγγελματία ηλεκτρολόγο ή άλλο κατάλληλο καταρτισμένο άτομο.

ΧΡΗΣΗ

- Η συσκευή αυτή έχει σχεδιαστεί για οικιακή χρήση. Δεν πρέπει να χρησιμοποιείται για άλλους σκοπούς, πέραν αυτών για τους οποίους σχεδιάστηκε.
- Πλένετε μόνο υφάσματα που είναι κατάλληλα για πλύση σε πλυντήριο ρούχων. Ακολουθείτε τις οδηγίες στην ετικέτα κάθε ρούχου.
- Μην υπερφορτώνετε τη συσκευή. Δείτε την ενότητα «Πίνακας προγραμμάτων πλύσης».
- Πριν από την πλύση, βεβαιωθείτε ότι όλες οι τσέπες είναι άδειες και όλα τα κουμπιά και τα φερμουάρ είναι κουμπωμένα. Αποφεύγετε το πλύσιμο ξεφτισμέ-

ων ή σκισμένων ρούχων και καθαρίζετε λεκέδες όπως μπογιά, μελάνι, σκουριά και γρασίδι πριν από την πλύση. Τα σουτιέν με μπανέλες ΔΕΝ πρέπει να πλένονται στο πλυντήριο.

- Το σουτάρτι θήκης απορρυπαντικού είναι εφοδιασμένο με μια προσθήκη για υγρό απορρυπαντικό. Μη χρησιμοποιείτε την προσθήκη προς τα κάτω για απορρυπαντικά με ζελατινώδη υφή, με προγράμματα που περιλαμβάνουν πρόπλυση και με την επιλογή καθυστέρησης έναρξης. Στις περιπτώσεις αυτές, μπορείτε να χρησιμοποιήσετε δοσομετρικές μπάλες ή φακελάκια που παρέχονται με το απορρυπαντικό. Μετά την ολοκλήρωση του κύκλου πλύσης, αφαιρέστε το δοσομετρικό βλήθρο.
- Ρούχα που έχουν έρθει σε επαφή με πτητικά προϊόντα που βασίζονται στο πετρέλαιο δεν θα πρέπει να πλένονται στο πλυντήριο. Εάν χρησιμοποιηθούν πτητικά υγρά καθαρισμού, θα πρέπει να δοθεί προσοχή ώστε να εξασφαλιστεί η απομάκρυνση του υγρού από τα ρούχα πριν από την τοποθέτησή τους στη συσκευή.
- Μην τραβάτε ποτέ το καλώδιο τροφοδοσίας για να βγάλετε το φιν από την πρίζα. Να τραβάτε πάντα το ίδιο το φιν.
- Μη χρησιμοποιείτε σε καμία περίπτωση τη συσκευή εάν το καλώδιο τροφοδοσίας, ο πίνακας χειριστήριων, η επιφάνεια εργασίας ή η βάση έχουν υποστεί ζημιά που να καθιστά δυνατή την πρόσβαση στο εσωτερικό της συσκευής.

ΑΣΦΑΛΕΙΑ ΓΙΑ ΠΑΙΔΙΑ

- Η συσκευή αυτή δεν προορίζεται για χρήση από άτομα (συμπεριλαμβανομένων των παιδιών) με μειωμένες σωματικές, αισθητηριακές ή πνευματικές ικανότητες ή έλλειψη εμπειρίας και γνώσης, εκτός και αν επιβλέπονται ή έχουν λάβει οδηγίες σχετικά με τη χρήση της συσκευής από άτομο υπεύθυνο για την ασφάλειά τους.

Τα παιδιά πρέπει να εποπτεύονται, ώστε να διασφαλίζεται ότι δεν παίζουν με τη συσκευή.

- Τα υλικά της συσκευασίας (π.χ. πλαστική μεμβράνη, πολυστυρένιο) ενδέχεται να είναι επικίνδυνα για τα παιδιά – υπάρχει κίνδυνος ασφυξίας! Φυλάξτε τα μακριά από τα παιδιά.
- Φυλάσσετε όλα τα απορρυπαντικά σε ασφαλές μέρος, μακριά από τα παιδιά.
- Βεβαιωθείτε ότι τα παιδιά ή τα κατοικίδια δεν μπαίνουν μέσα στον κάδο. Για την αποτροπή της πανίδευσης παιδιών και κατοικίδιων ζώων στο εσωτερικό του κάδου, η συσκευή αυτή διαθέτει μια ειδική διάταξη. Για να **ενεργοποιήσετε** αυτή τη διάταξη, στρέψτε προς τα δεξιά το κουμπί που υπάρχει στο εσωτερικό της πόρτας (χωρίς να το πιέσετε), μέχρι η σχισμή να βρίσκεται σε οριζόντια θέση. Εάν είναι απαραίτητο, χρησιμοποιήστε ένα νόμισμα.

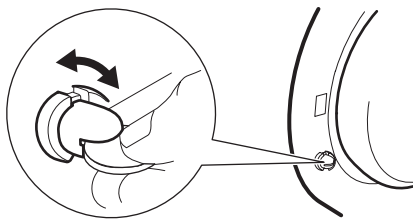

Για να **απενεργοποιήσετε** αυτή τη διάταξη και να επαναφέρετε τη δυνατότητα να κλείνει η πόρτα, στρέψτε προς τα αριστερά το κουμπί μέχρι η σχισμή να βρίσκεται στην κατακόρυφη θέση.

ΠΡΟΣΤΑΣΙΑ ΑΠΟ ΤΟΝ ΠΑΓΕΤΟ

Εάν η συσκευή είναι εγκατεστημένη σε χώρο όπου η θερμοκρασία μπορεί να πέσει κάτω από 0°C, ακολουθήστε τις εξής οδηγίες για να αφαιρέσετε τυχόν νερό που έχει παραμείνει στο εσωτερικό της συσκευής:

1. αποσυνδέστε τη συσκευή από την πρίζα,
2. κλείστε τη βρύση του νερού,

3. ξεβιδώστε το σωλήνα παροχής νερού από τη βρύση,

4. αποσυνδέστε το σωλήνα αδειάσματος από το πίσω στήριγμα και απαγκιστρώστε τον από το νεροχύτη ή τον υποδοχέα της αποχέτευσης,

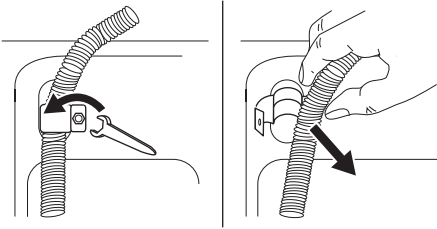

5. τοποθετήστε ένα δοχείο στο δάπεδο,
6. αφήστε το σωλήνα αδειάσματος να εφάπτεται στο δάπεδο, τοποθετήστε τα εξωτερικά άκρα των σωλήνων αδειάσματος και παροχής στο δοχείο που βρίσκεται στο δάπεδο και αφήστε το νερό να αδειάσει τελείως,
7. ξαναβιδώστε το σωλήνα παροχής νερού και τοποθετήστε το σωλήνα αδειάσματος στη θέση του,
Όταν σκοπεύετε να χρησιμοποιήσετε ξανά τη συσκευή, βεβαιωθείτε ότι η θερμοκρασία περιβάλλοντος είναι άνω των 0°C.

ΠΕΡΙΒΑΛΛΟΝΤΙΚΑ ΘΈΜΑΤΑ

Το σύμβολο  στο προϊόν ή επάνω στη συσκευασία του υποδεικνύει ότι δεν πρέπει να μεταχειρίζεστε το προϊόν αυτό ως οικιακό απόρριμμα. Αντιθέτως θα πρέπει να παραδίδεται στο κατάλληλο σημείο συλλογής για την ανακύκλωση ηλεκτρικού και ηλεκτρονικού εξοπλισμού. Εξασφαλίζοντας ότι το προϊόν αυτό διατίθεται σωστά, συμβάλλετε στην αποτροπή ενδεχόμενων αρνητικών συνεπειών για το περιβάλλον και την ανθρώπινη υγεία, οι οποίες θα μπορούσαν διαφορετικά να προκληθούν από ακατάλληλο χειρισμό απόρριψης του προϊόντος αυτού. Για λεπτομερέστερες πληροφορίες σχετικά με την ανακύκλωση του προϊόντος αυτού, επικοινωνήστε με το δημαρχείο της περιοχής σας, την τοπική σας υπηρεσία αποκομιδής οικιακών απορριμμάτων ή με το κατάστημα όπου αγοράσατε το προϊόν.

ΥΛΙΚΑ ΣΥΣΚΕΥΑΣΙΑΣ

Τα υλικά που φέρουν το σύμβολο  είναι ανακυκλώσιμα.

>PE<=πολυαιθυλένιο

>PS<=πολυστερόλιο

>PP<=πολυπροπυλένιο

Αυτό σημαίνει ότι μπορούν να ανακυκλωθούν αφού η απόρριψη γίνει με το σωστό τρόπο, σε κατάλληλα δοχεία περισυλλογής.

ΟΙΚΟΛΟΓΙΚΕΣ ΣΥΜΒΟΥΛΕΣ

Για να εξοικονομήσετε νερό, ενέργεια και για να συμβάλλετε στην προστασία του περιβάλλοντος, ακολουθήστε τις εξής συμβουλές:

- Τα φυσιολογικά λερωμένα ρούχα μπορούν να πλυθούν χωρίς πρόπλυση ώστε να εξοικονομήσετε απορρυπαντικό, νερό και χρόνο (επίσης, έτσι προστατεύετε το περιβάλλον!).
- Το πλυντήριο λειτουργεί πιο αποτελεσματικά όταν έχετε γεμίσει τον κάδο.
- Με την κατάλληλη επεξεργασία πριν το πλύσιμο, οι λεκέδες και η περιορισμένη βρωμιά μπορούν να αφαιρεθούν. Τα ρούχα πλένονται στη συνέχεια σε χαμηλότερη θερμοκρασία, εξοικονομώντας έτσι ενέργεια.
- Μετρήστε την ποσότητα του απορρυπαντικού σύμφωνα με τη σκληρότητα του νερού, το πόσο λερωμένα είναι τα ρούχα και την ποσότητά τους.

ΠΕΡΙΓΡΑΦΗ ΠΡΟΪΟΝΤΟΣ

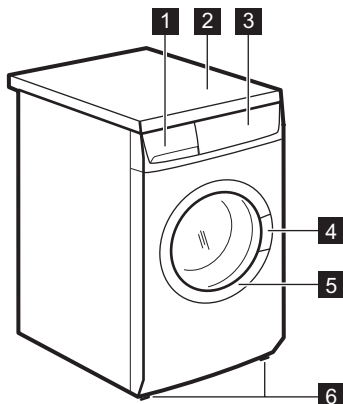

- 1** Συρτάρι θήκης απορρυπαντικού
- 2** Καπάκι
- 3** Πίνακας χειριστηρίων
- 4** Λαβή ανοίγματος πόρτας
- 5** Πινακίδα τεχνικών χαρακτηριστικών (στο εσωτερικό άκρο)
- 6** Μπροστινά ρυθμιζόμενα πόδια

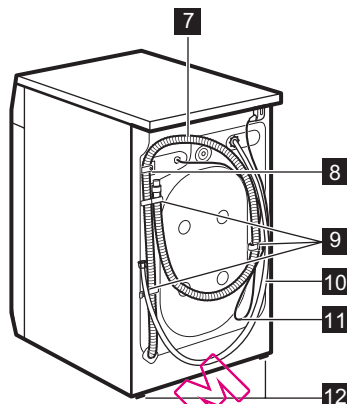

- 7** Σωλήνας αδειάσματος νερού
- 8** Στήριγμα σωλήνα αδειάσματος
- 9** Άγκιστρα σωλήνων
- 10** Σωλήνας παροχής νερού
- 11** Καλώδιο ρεύματος
- 12** Πίσω πόδια

EWP 107100W = 2 μπροστινά ρυθμιζόμενα πόδια

EWP 127100W = 4 ρυθμιζόμενα πόδια

ΤΕΧΝΙΚΑ ΧΑΡΑΚΤΗΡΙΣΤΙΚΑ

Διαστάσεις	Πλάτος Ύψος Βάθος Βάθος (Συνολικές διαστάσεις)	60 cm 85 cm 50 cm 54 cm
Ηλεκτρική σύνδεση Τάση - Συνολική Ισχύς - Ασφάλεια	Πληροφορίες για την ηλεκτρική παροχή παρέχονται στην πλακέτα τεχνικών στοιχείων, στο εσωτερικό άκρο της πόρτας της συσκευής.	
Πίεση παροχής νερού	Ελάχιστη Μέγιστη	0,05 MPa 0,8 MPa
Μέγιστο φορτίο	Βαμβακερά	7 kg
Ταχύτητα στυψίματος	Μέγιστη	1000 σ.α.λ. (EWP 107100W) 1200 σ.α.λ. (EWP 127100W)

ΕΓΚΑΤΑΣΤΑΣΗ

ΑΠΟΣΥΣΚΕΥΑΣΙΑ



ΠΡΟΕΙΔΟΠΟΙΗΣΗ

- Πριν από την εγκατάσταση της συσκευής, διαβάστε προσεκτικά την ενότητα «Πληροφορίες ασφαλείας».



ΠΡΟΕΙΔΟΠΟΙΗΣΗ Αφαιρέστε και φυλάξτε όλες τις προστατευτικές διατάξεις, ώστε να τις επανατοποθετήσετε σε περίπτωση μελλοντικής μεταφοράς της συσκευής.

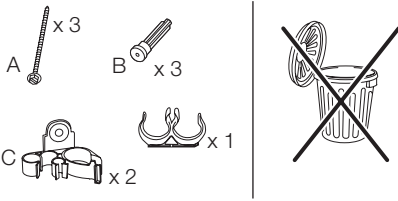

Απαραίτητα εργαλεία ³⁾

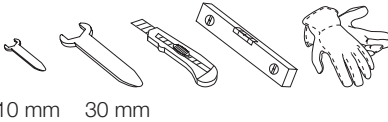

10 mm 30 mm

- Αφαιρέστε την εξωτερική μεμβράνη. Εάν απαιτείται, χρησιμοποιήστε κόφτη.

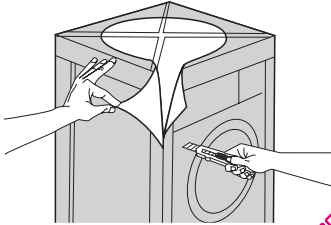

- Αφαιρέστε το χαρτόνι οροφής.
- Αφαιρέστε τα υλικά συσκευασίας από πολυστυρένιο.
- Απλώστε το μπροστινό κομμάτι στο δάπεδο πίσω από τη συσκευή και, στη συνέχεια, τοποθετήστε τη συσκευή προσεκτικά επάνω στο κομμάτι με την πλάτη προς τα κάτω. Βεβαιωθείτε ότι δεν έχουν συνθλιβεί οι σωλήνες κατά τη διαδικασία.

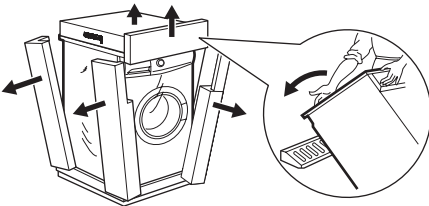

- Αφαιρέστε τη βάση από πολυστυρένιο από το κάτω μέρος.

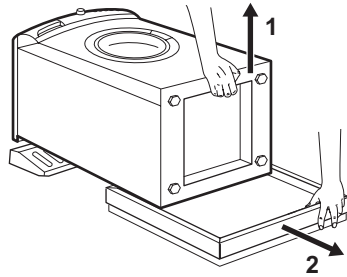

- Επαναφέρετε τη συσκευή στην όρθια θέση.

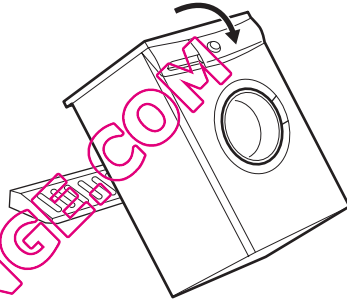

- Ανοίξτε την πόρτα και αφαιρέστε τον πλαστικό οδηγό σωλήνα, τη συσκευασία που περιέχει το εγχειρίδιο οδηγιών και τις πλαστικές τάπες από τον κάδο.

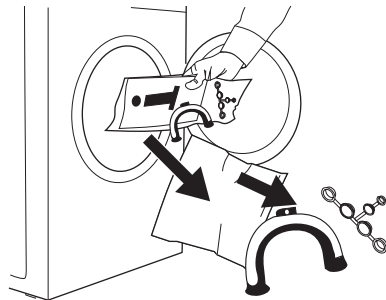

- Αφαιρέστε το καλώδιο ρεύματος και το σωλήνα παροχής και αδειάσματος από τα άγκιστρα σωλήνων (C) στο πίσω μέρος της συσκευής.

3) Τα εργαλεία αυτά δεν παρέχονται με τη συσκευή.

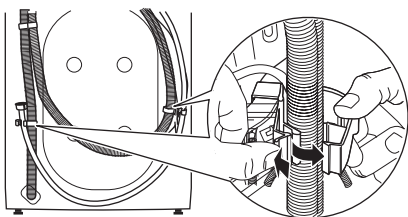

- Ξεβιδώστε τις τρεις βίδες (A) και αφαιρέστε τα άγκιστρα σωλήνων (C).
- Σύρετε και αφαιρέστε τους αντίστοιχους πλαστικούς αποστάτες (B).

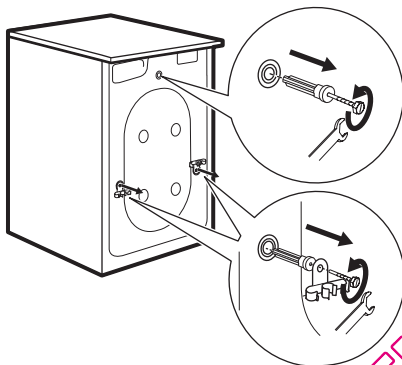

- ⚠ ΠΡΟΕΙΔΟΠΟΙΗΣΗ** Μην αφαιρέσετε το σωλήνα αδειάσματος από το πίσω στήριγμα. Αφαιρέστε αυτόν το σωλήνα, μόνο αν απαιτείται το άδειασμα του νερού. Ανατρέξτε στις ενότητες «Προστασία από τον παγετό» και «Τι να κάνετε αν...».

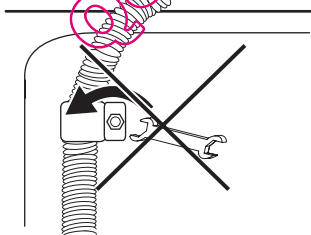

- Κλείστε τη μικρότερη άνω οπή και τις δύο μεγάλες με τις αντίστοιχες πλαστικές τάπες.

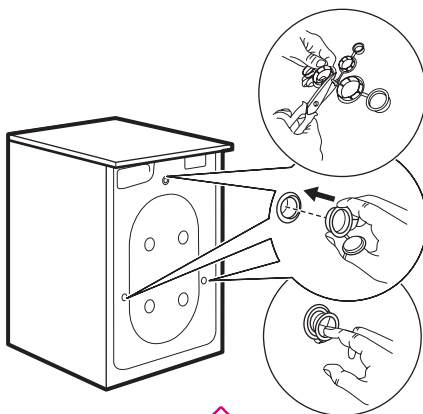

ΤΟΠΟΘΕΤΗΣΗ ΚΑΙ ΟΡΙΖΟΝΤΙΩΣΗ

Οριζοντιώστε τη συσκευή ανυψώνοντας ή χαμηλώνοντας τα πόδια. Ανάλογα με το μοντέλο, η συσκευή μπορεί να έχει τέσσερα ρυθμιζόμενα πόδια, ή δύο ρυθμιζόμενα πόδια μπροστά και δύο σταθερά πόδια πίσω.

Η συσκευή **ΠΡΕΠΕΙ** να είναι καλά οριζοντιωμένη και σταθερή πάνω σε επίπεδο σκληρό δάπεδο. Εάν χρειαστεί, ελέγξτε την οριζοντίωση με ένα αλφάδι. Κάθε απαραίτητη ρύθμιση μπορεί να γίνει με ένα κλειδί.

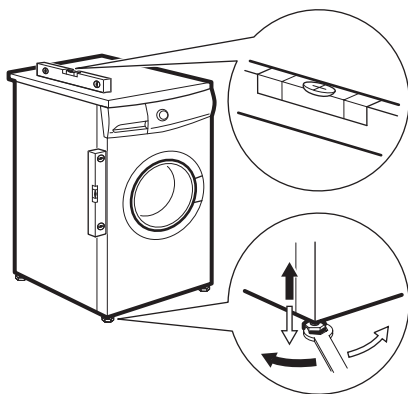

Η ακριβής οριζοντίωση αποτρέπει τις δονήσεις, το θόρυβο και τη μετατόπιση της συσκευής κατά τη λειτουργία της. Επαναλάβετε τη διαδικασία οριζοντίωσης, εάν η συσκευή δεν είναι καλά οριζοντιωμένη και σταθερή.

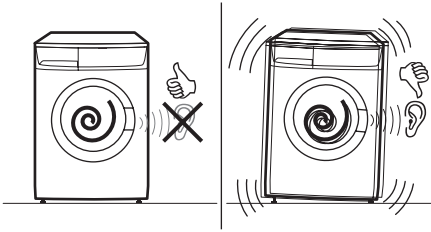

ΠΑΡΟΧΗ ΝΕΡΟΥ

- Συνδέστε το σωλήνα σε βρύση με σπείρωμα 3/4".



- Χαλαρώστε το κυκλικό παξιμάδι για να στρέψετε το σωλήνα προς τα αριστερά ή τα δεξιά, ανάλογα με τη θέση της βρύσης σας. **Μην τοποθετείτε το σωλήνα παροχής με προσανατολισμό προς τα κάτω.**

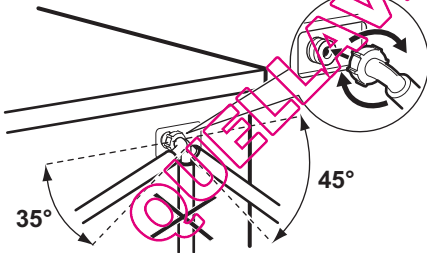

- Αφού τοποθετήσετε το σωλήνα παροχής, βεβαιωθείτε ότι σφίξατε το κυκλικό παξιμάδι ξανά για την αποφυγή διαρροών.

ΑΔΕΙΑΣΜΑ ΤΟΥ ΝΕΡΟΥ

Σχηματίστε ένα άγκιστρο στο άκρο του σωλήνα αδειάσματος, χρησιμοποιώντας τον πλαστικό οδηγό σωλήνα, εάν απαιτείται.

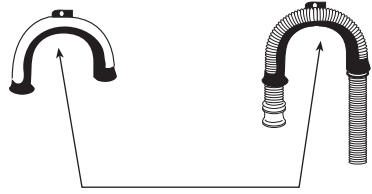

Το άκρο του σωλήνα αδειάσματος μπορεί να τοποθετηθεί με τέσσερις τρόπους:

- **Να άγκιστρωθεί στο χείλος του νεροχύτη, χρησιμοποιώντας τον πλαστικό οδηγό σωλήνα.**



Δέστε τον πλαστικό οδηγό σωλήνα στη βρύση με ένα σχοινί, ώστε να αποτραπεί η απαγκίστρωση του σωλήνα αδειάσματος όταν η συσκευή αδειάζει το νερό.

- **Σε ένα υποδοχέα αποχέτευσης του νεροχύτη.**

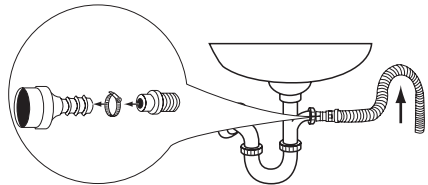

Σπρώξτε το σωλήνα αδειάσματος επάνω στον υποδοχέα αποχέτευσης και ασφαλίστε τον με ένα συνδετήρα. Βεβαιωθείτε ότι έχει σχηματιστεί ένας βρόχος στο σωλήνα αδειάσματος για να αποτρέπεται η είσοδος των αποβλήτων του νεροχύτη στη συσκευή.

Εάν ο υποδοχέας αποχέτευσης δεν έχει ξαναχρησιμοποιηθεί, αφαιρέστε την τάπα που ενδεχομένως υπάρχει.

- **Απευθείας σε έναν αγωγό αποχέτευσης** σε ύψος τουλάχιστον 60 cm και όχι περισσότερο από 100 cm. Το άκρο του σωλήνα αδειάσματος πρέπει πάντοτε να **αερίζεται**, δηλ. η εσωτερική διάμετρος του αγωγού θα πρέπει να είναι μεγαλύτερη από την εξωτερική διάμετρο του σωλήνα αδειάσματος. Ο σωλήνας αδειάσματος δεν πρέπει να τσακίζει.

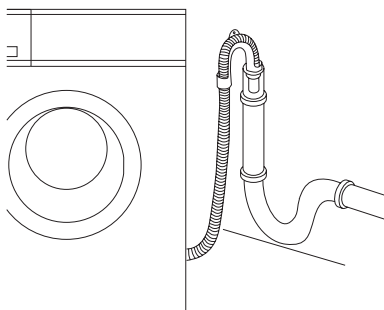

- **Απευθείας σε έναν εντοιχισμένο σωλήνα αποχέτευσης.**

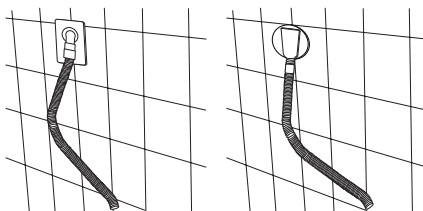

- **i** Ο σωλήνας αδειάσματος μπορεί να επεκταθεί μέχρι μέγιστο μήκος 4 μέτρων. Μπορείτε να προμηθευτείτε μια επέκταση σωλήνα αδειάσματος και το συνδετικό στοιχείο από το τοπικό μας κέντρο σέρβις.

ΕΠΙΣΚΟΠΗΣΗ ΣΥΝΔΕΣΕΩΝ

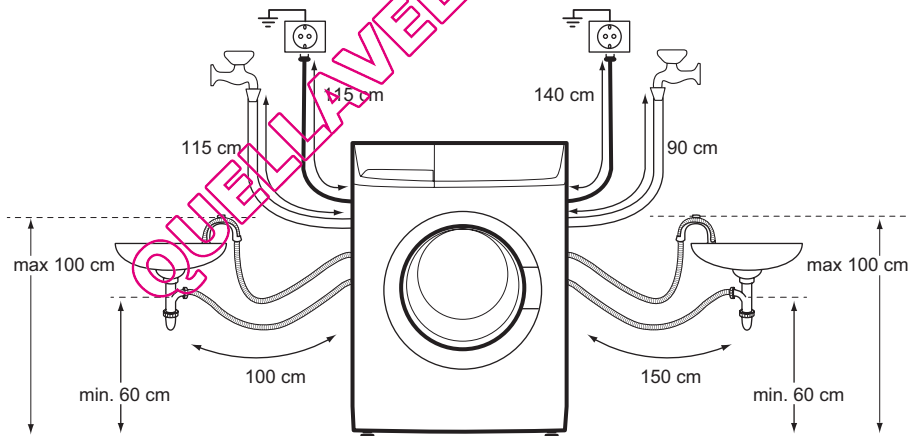

ΗΛΕΚΤΡΙΚΗ ΣΥΝΔΕΣΗ

- Η συσκευή πρέπει να είναι γειωμένη.
- Βεβαιωθείτε ότι οι ηλεκτρικές πληροφορίες στην πινακίδα τεχνικών χαρακτηριστικών συμφωνούν με την οικιακή σας παροχή ρεύματος.
- Χρησιμοποιείτε πάντα μια σωστά εγκατεστημένη πρίζα με προστασία από την ηλεκτροπληξία.
- Μη χρησιμοποιείτε πολύπριζα, αντάπτορες και καλώδια επέκτασης. Υπάρχει κίνδυνος πυρκαγιάς.
- Μην αντικαθιστάτε ή τροποποιείτε το καλώδιο τροφοδοσίας μόνοι σας. Επικοινωνήστε με το Κέντρο Σέρβις.
- Προσέξτε να μη συνθλιβεί ή να μην υποστεί ζημιά το φως και το καλώδιο τρο-

- φοδοσίας στο πίσω μέρος της συσκευής.
- Βεβαιωθείτε ότι υπάρχει ελεύθερη πρόσβαση στο φινι μετά την εγκατάσταση.
- Μην τραβάτε το καλώδιο για να αποσυνδέσετε τη συσκευή. Τραβάτε πάντα το φινι.

- Η συσκευή αυτή συμμορφώνεται με τις Οδηγίες EEC.



ΠΡΩΤΗ ΧΡΗΣΗ

- i** • Βεβαιωθείτε ότι οι ηλεκτρικές και υδραυλικές συνδέσεις έχουν πραγματοποιηθεί σύμφωνα με τις οδηγίες εγκατάστασης.
- i** • Βεβαιωθείτε ότι ο κάδος είναι άδειος.
- i** • Πριν από την πρώτη πλύση, εκτελέστε ένα κύκλο για βαμβακερά στην

υψηλότερη θερμοκρασία, χωρίς ρούχα στη συσκευή, ώστε να απομακρυνθούν τυχόν υπολείμματα της κατασκευαστικής διαδικασίας από τον κάδο. Προσθέστε 1/2 μεζούρα απορρυπαντικού στη θήκη κύριας πλύσης και ξεκινήστε το πλυντήριο.

ΚΑΘΗΜΕΡΙΝΗ ΧΡΗΣΗ

ΔΙΑΧΩΡΙΣΜΟΣ ΤΩΝ ΡΟΥΧΩΝ

Ακολουθείτε τα σύμβολα που υπάρχουν στις ετικέτες των ρούχων και τις οδηγίες πλύσης που παρέχονται από τον κατασκευαστή. Διαχωρίστε τα ρούχα ως εξής: λευκά, χρωματιστά, συνθετικά, ευαίσθητα, μάλλινα.

ΠΡΙΝ ΒΑΛΕΤΕ ΤΑ ΡΟΥΧΑ ΣΤΟ ΠΛΥΝΤΗΡΙΟ

ΣΗΜΑΝΤΙΚΟ Βεβαιωθείτε ότι έχουν αφαιρεθεί όλα τα μεταλλικά αντικείμενα από τα ρούχα (π.χ. τοιμηθάρια για τα μαλλιά, παραμάνες, κορφίτσες). Κουμπώστε τις μαξιλαροθήκες, τα φερμουάρ, τις κορπίτσες και τα κουμπιά. Δέστε τις ζώνες ή τις μακριές κορδέλες. Αφαιρέστε τυχόν άγκιστρα (π.χ. κουρτινών).

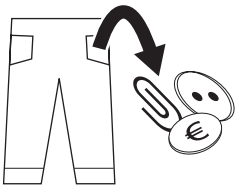

- Μην πλένετε ποτέ μαζί λευκά και χρωματιστά. Τα λευκά ρούχα μπορεί να γαριάσουν με το πλύσιμο.

- Τα καινούργια χρωματιστά μπορεί να ξεβρώσουν στο πρώτο πλύσιμο. Σας συνιστούμε να τα πλένετε χωριστά την πρώτη φορά.
- Τρίψτε τα πολύ λερωμένα σημεία με ειδικό απορρυπαντικό ή απορρυπαντικό σε μορφή πάστας.
- Οι κουρτίνες απαιτούν ιδιαίτερη προσοχή.
- Πλένετε τις κάλτσες και τα γάντια μέσα στη σακούλα ή το δίχτυ πλυσίματος.

Αφαιρείτε τους επίμονους λεκέδες πριν από το πλύσιμο:

Αίμα: όταν ο λεκές είναι ακόμα νωπός, μπορείτε να τον πλένετε με κρύο νερό. Εάν έχει στεγνώσει, αφήστε το ρούχο να μουλιάσει σε ειδικό απορρυπαντικό για όλη τη νύχτα και στη συνέχεια τρίψτε το με νερό και σαπούνι.

Λαδομπογιά: νοτίστε το λεκέ με προϊόν για την αφαίρεση λεκέδων που περιέχει βενζίνη, απλώστε το ρούχο επάνω σε ένα μαλακό πανί και τρίψτε το λεκέ αρκετές φορές.

Στεγνοί λεκέδες από λίπος: νοτίστε με νέφτι, απλώστε το ρούχο επάνω σε μια μαλακή επιφάνεια και τρίψτε το λεκέ με τις άκρες των δακτύλων και ένα βαμβακερό πανί.

Σκουριά: χρησιμοποιήστε οξαλικό οξύ διαλυμένο σε ζεστό νερό ή κάποιο προϊόν

αφαίρεσης της σκουριάς που χρησιμοποιείται με κρύο νερό. Να είστε προσεκτικοί με τους στεγνούς λεκέδες από σκουριά, καθώς η δομή της κυτταρίνης θα έχει ήδη καταστραφεί και το ύφασμα μπορεί να τρυπήσει.

Λεκέδες από μούχλα: πλύνετε με λευκαντικό και ξεπλύνετε καλά (μόνο για λευκά και χρωματιστά που δεν ξεβάφουν).

Χόρτο: σαπουνίστε ελαφρά και πλύνετε με λευκαντικό (μόνο για λευκά και χρωματιστά που δεν ξεβάφουν).

Μελάνι από απλό συλό και κόλλα: νοτίστε με ασετόν⁴), απλώστε το ρούχο πάνω σε ένα μαλακό πανί και τρίψτε το λεκέ.

Κραγιόν: νοτίστε με ασετόν, όπως στην προηγούμενη περίπτωση και, στη συνέχεια, καθαρίστε το λεκέ με οινόπνευμα. Χρησιμοποιήστε λευκαντικό για να καθαρίσετε τυχόν υπολείμματα λεκέδων.

Κόκκινο κρασί: αφήστε το ρούχο να μουλιάσει σε νερό και απορρυπαντικό, ξεπλύνετε με οξικό ή κιτρικό οξύ (ξίδι ή λεμόνι) και στη συνέχεια ξεπλύνετε με νερό. Χρησιμοποιήστε λευκαντικό για να καθαρίσετε τυχόν υπολείμματα λεκέδων.

Μελάνι: ανάλογα με τον τύπο του μελανιού, νοτίστε το ύφασμα αρχικά με ασετόν⁴) και, στη συνέχεια, με οξικό οξύ. Για να αφαιρέσετε τυχόν υπολείμματα λεκέδων σε λευκά υφάσματα, χρησιμοποιήστε λευκαντικό και κατόπιν ξεπλύνετε καλά.

Λεκέδες από πίσσα: χρησιμοποιήστε πρώτα ειδικό προϊόν για την αφαίρεση λεκέδων, οινόπνευμα ή βενζίνη, και στη συνέχεια πλύνετε με απορρυπαντικό σε μορφή πάστας.

ΑΝΟΙΓΜΑ ΤΗΣ ΠΟΡΤΑΣ ΤΡΑΒΩΝΤΑΣ ΠΡΟΣΕΚΤΙΚΑ ΤΗ ΛΑΒΉ ΤΗΣ ΠΟΡΤΑΣ ΠΡΟΣ ΤΑ ΈΞΩ

ΦΟΡΤΩΣΗ ΤΩΝ ΡΟΥΧΩΝ

Τοποθετήστε τα ρούχα στον κάδο, ένα - ένα, τινάζοντάς τα όσο πιο πολύ μπορείτε.

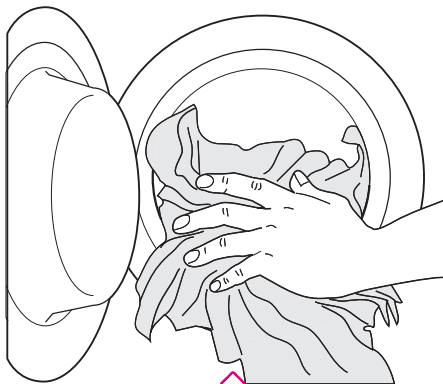

ΜΕΓΙΣΤΟ ΦΟΡΤΙΟ

i Το συνιστώμενο φορτίο ρούχων αναφέρεται στην ενότητα «Προγράμματα πλύσης».

Γενικοί κανόνες:

- **Βαμβάκερά, λινά:** γεμίστε τον κάδο, αλλά μην τον υπερφορτώσετε,
- **Συνθετικά:** μη γεμίζετε περισσότερο από το μισό κάδο,
- **Ευαίσθητα και μάλλινα υφάσματα:** μη γεμίζετε περισσότερο από το ένα τρίτο του κάδου.

ΑΠΑΛΟ ΚΛΕΙΣΙΜΟ ΤΗΣ ΠΟΡΤΑΣ

! **ΠΡΟΕΙΔΟΠΟΙΗΣΗ** Βεβαιωθείτε ότι δεν εγκλωβίστηκαν ρούχα κατά το κλείσιμο της πόρτας.

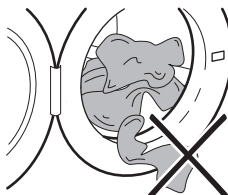

ΑΠΟΡΡΥΠΑΝΤΙΚΑ ΚΑΙ ΠΡΟΣΘΕΤΙΚΑ ΠΛΎΣΗΣ

Τα αποτελέσματα της πλύσης εξαρτώνται επίσης από την επιλογή του απορρυπαντικού και τη χρήση της σωστής δοσολογίας, ώστε να αποφεύγεται η σπατάλη και να προστατεύεται το περιβάλλον.

⁴) μη χρησιμοποιείτε ασετόν σε ρούχα από τεχνητό μετάξι (ρεγιόν).

Παρόλο που είναι βιοδιασπώμενα, τα απορρυπαντικά περιέχουν ουσίες οι οποίες, σε μεγάλες ποσότητες, ενδέχεται να διαταράξουν την εύθραυστη οικολογική ισορροπία.

Η επιλογή απορρυπαντικού εξαρτάται από τον τύπο των υφασμάτων (ευαίσθητα, μάλλινα, βαμβακερά κ.λπ.), το χρώμα, τη θερμοκρασία πλύσης και το πόσο λερωμένα είναι τα ρούχα.

Στη συγκεκριμένη συσκευή, μπορείτε να χρησιμοποιήσετε όλα τα κοινά απορρυπαντικά πλυντηρίου που διατίθενται στο εμπόριο:

- απορρυπαντικά σε σκόνη για κάθε τύπο υφάσματος,
- απορρυπαντικά σε σκόνη για ευαίσθητα υφάσματα (μέγ. θερμοκρασία 40°C) και μάλλινα,
- απορρυπαντικά σε υγρή μορφή, κατά προτίμηση για προγράμματα πλύσης σε χαμηλή θερμοκρασία (μέγ. θερμοκρασία 60°C), για κάθε τύπο υφάσματος ή ειδικά μόνο για μάλλινα.

ΠΟΣΟΤΗΤΑ ΑΠΟΡΡΥΠΑΝΤΙΚΟΥ ΠΟΥ ΠΡΕΠΕΙ ΝΑ ΧΡΗΣΙΜΟΠΟΙΕΙΤΑΙ

Το είδος και η ποσότητα του απορρυπαντικού εξαρτώνται από τον τύπο των υφασμάτων, την ποσότητα των ρούχων, το πόσο λερωμένα είναι τα ρούχα και τη σκληρότητα του νερού.

Για την ποσότητα απορρυπαντικού, ανατρέχετε πάντα στις γραπτές οδηγίες που βρίσκονται στη συσκευασία του προϊόντος.

Χρησιμοποιείτε μικρότερη ποσότητα απορρυπαντικού στις παρακάτω περιπτώσεις:

- τα ρούχα που θα πλύνετε είναι λίγα,
- τα ρούχα δεν είναι πολύ λερωμένα,
- δημιουργείται μεγάλη ποσότητα αφρού κατά τη διάρκεια της πλύσης.

ΒΑΘΜΟΣ ΣΚΛΗΡΟΤΗΤΑΣ ΤΟΥ ΝΕΡΟΥ

Η σκληρότητα του νερού διακρίνεται σε «βαθμούς». Πληροφορίες σχετικά με τη σκληρότητα του νερού στην περιοχή σας μπορείτε να λάβετε από την αρμόδια εταιρεία ύδρευσης ή τους τοπικούς φορείς. Αν ο βαθμός σκληρότητας του νερού είναι μεσαίος ή υψηλός, προτινουμε να προ-

σθέσετε αποσκληρυντή νερού, ακολουθώντας πάντα τις οδηγίες του κατασκευαστή. Όταν ο βαθμός σκληρότητας είναι χαμηλός (μαλακό νερό), προσαρμόστε κατάλληλα την ποσότητα του απορρυπαντικού.

ΑΝΟΙΓΜΑ ΤΟΥ ΣΥΡΤΑΡΙΟΥ ΤΗΣ ΘΗΚΗΣ ΑΠΟΡΡΥΠΑΝΤΙΚΟΥ

☐ Θήκη για απορρυπαντικό σε σκόνη ή υγρό που χρησιμοποιείται για την κύρια πλύση. ☼ Θήκη για υγρά προσθετικά πλύσης (μαλακτικό, προϊόντα κολλαρίσματος).

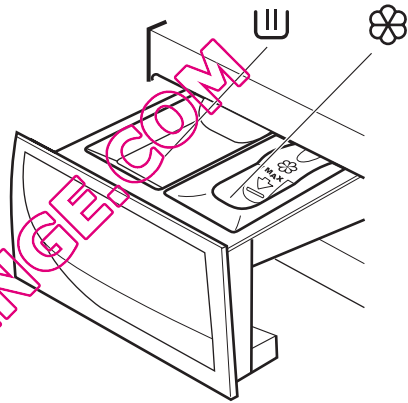

⚠ **ΠΡΟΕΙΔΟΠΟΙΗΣΗ** Εάν θέλετε να πραγματοποιήσετε πρόπλυση, ρίξτε το απορρυπαντικό μέσα στον κάδο, ανάμεσα στα ρούχα.

⚠ **ΠΡΟΕΙΔΟΠΟΙΗΣΗ** Ανάλογα με το τύπο απορρυπαντικού που χρησιμοποιείτε (σε σκόνη ή σε υγρή μορφή), βεβαιωθείτε ότι το κλαπέτο που βρίσκεται στη θήκη κύριας πλύσης είναι στην επιθυμητή θέση.

ΚΛΑΠΕΤΟ ΓΙΑ ΑΠΟΡΡΥΠΑΝΤΙΚΟ ΣΕ ΣΚΟΝΗ Ή ΣΕ ΥΓΡΗ ΜΟΡΦΗ

ΕΠΑΝΩ - Θέση κλαπέτου εάν χρησιμοποιείτε απορρυπαντικό σε ΣΚΟΝΗ

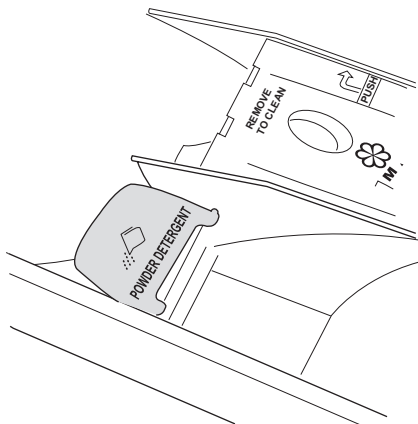

ΚΑΤΩ - Θέση κλαπέτου εάν χρησιμοποιείτε ΥΓΡΟ απορρυπαντικό κατά την κύρια πλύση

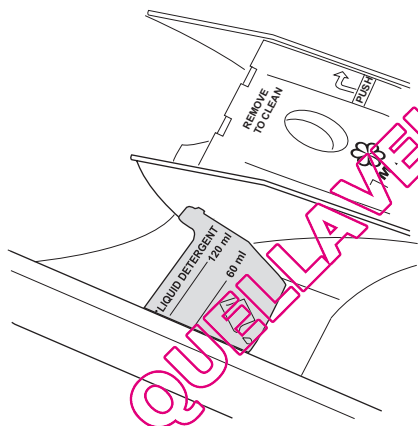

Εάν το κλαπέτο δεν είναι στην επιθυμητή θέση:

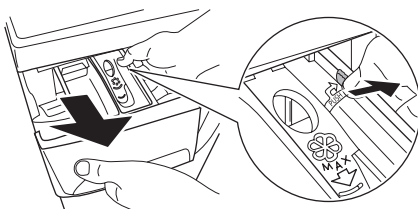

- Αφαιρέστε το συρτάρι. Σπρώξτε το άκρο του συρταριού προς τα έξω, όπως υποδεικνύεται από το βέλος (PUSH), για να διευκολύνετε την αφαίρεση του συρταριού.

Το κλαπέτο είναι κάτω και θέλετε να χρησιμοποιήσετε απορρυπαντικό σε σκόνη:

- Στρέψτε το κλαπέτο προς τα πάνω. Βεβαιωθείτε ότι το κλαπέτο έχει τοποθετηθεί εντελώς μέσα.
- Τοποθετήστε προσεκτικά το συρτάρι πίσω στη θέση του.

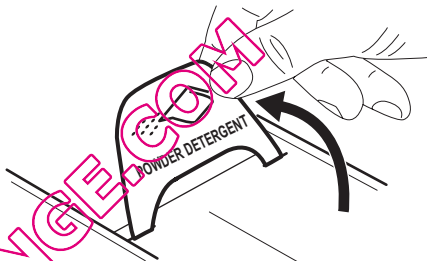

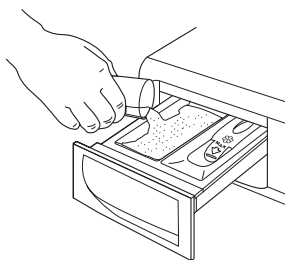

- Μετρήστε τη σωστή ποσότητα απορρυπαντικού.
- Τοποθετήστε το απορρυπαντικό σε σκόνη στη θήκη κύριας πλύσης (III).

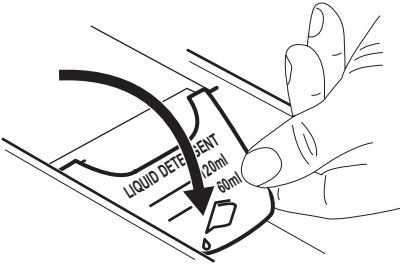

Το κλαπέτο είναι επάνω και θέλετε να χρησιμοποιήσετε υγρό απορρυπαντικό:

- Στρέψτε το κλαπέτο προς τα κάτω.
- Τοποθετήστε προσεκτικά το συρτάρι πίσω στη θέση του.



- Μετρήστε τη σωστή ποσότητα απορρυπαντικού.
- i** Για την ποσότητα απορρυπαντικού, ανατρέχετε πάντα στις γραπτές οδηγίες που βρίσκονται στη συσκευασία του προϊόντος και βεβαιωθείτε ότι το απορρυπαντικό μπορεί να προστεθεί στο συρτάρι.
- Προσθέστε το υγρό απορρυπαντικό στη θήκη  χωρίς να υπερβείτε το όριο που υποδεικνύεται στο κλαπέτο. Το απορρυπαντικό πρέπει να προστίθεται στις κατάλληλες θήκες του συρταριού απορρυπαντικού πριν από την έναρξη του προγράμματος πλύσης.

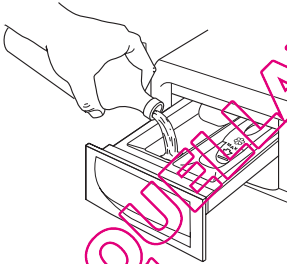

- !** **ΠΡΟΕΙΔΟΠΟΙΗΣΗ** Μη χρησιμοποιείτε το κλαπέτο στην «**ΚΑΤΩ**» θέση με:
 - Απορρυπαντικά με ζελατινώδη ή παχύρρευστη υφή.
 - Απορρυπαντικά σε σκόνη.
 - Προγράμματα με πρόπλυση.
 - Μη χρησιμοποιείτε απορρυπαντικά σε υγρή μορφή εάν το πρόγραμμα πλύσης δεν αρχίσει αμέσως.
- i** Σε όλες τις περιπτώσεις που αναφέρονται παραπάνω, χρησιμοποιείτε το κλαπέτο στην «**ΕΠΑΝΩ**» θέση.

ΠΡΟΣΘΗΚΗ ΣΩΣΤΗΣ ΠΟΣΟΤΗΤΑΣ ΜΑΛΑΚΤΙΚΟΥ

Προσθέστε μαλακτικό ή τυχόν προσθετικά πλύσης στη θήκη με το σύμβολο  (μην υπερβαίνετε την ένδειξη «**MAX**» του συρταριού). Τυχόν προσθετικά πλύσης πρέπει να προστίθενται στις κατάλληλες θήκες του συρταριού ακριβώς πριν από την έναρξη του προγράμματος πλύσης.

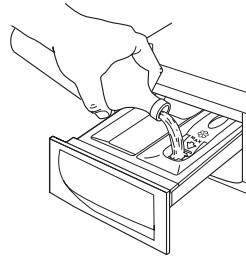

ΚΛΕΙΣΙΜΟ ΤΟΥ ΣΥΡΤΑΡΙΟΥ ΘΗΚΗΣ ΑΠΟΡΡΥΠΑΝΤΙΚΟΥ

ΡΥΘΜΙΣΗ ΕΝΟΣ ΠΡΟΓΡΑΜΜΑΤΟΣ ΠΛΥΣΗΣ

Το χειριστήριο επιτρέπει την επιλογή των προγραμμάτων πλύσης και τον καθορισμό άλλων επιλογών.

Όταν επιλέγεται ένα πλήκτρο επιλογής, ανάβει η αντίστοιχη ενδεικτική λυχνία. Διαφορετικά είναι σβηστή.

- i** Για τη συμβατότητα μεταξύ των προγραμμάτων πλύσης και των επιλογών, δείτε την ενότητα «Πίνακας προγραμμάτων πλύσης». Σε περίπτωση λανθασμένης επιλογής, η ενσωματωμένη κόκκινη ενδεικτική λυχνία του πλήκτρου **6** αναβοσβήνει 3 φορές.

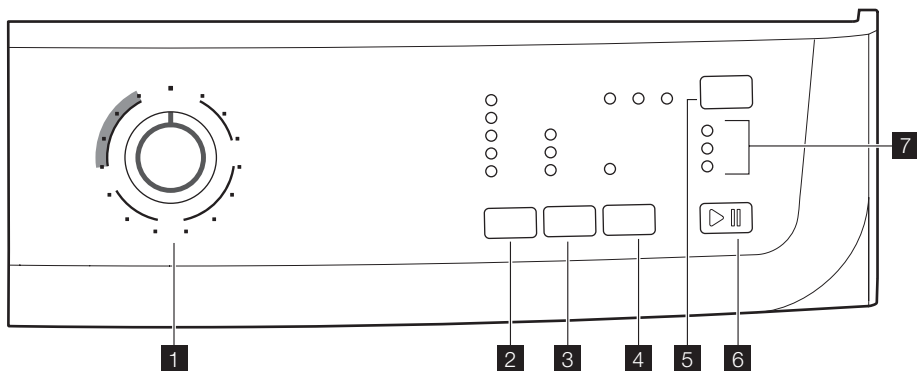



1 Διακόπτης επιλογής προγράμματος



Στρέψτε το διακόπτη επιλογής προγράμματος στο επιθυμητό πρόγραμμα. Ο διακόπτης επιλογής μπορεί να στραφεί προς τα δεξιά ή προς τα αριστερά. Η πράσινη ενδεικτική λυχνία του πλήκτρου 6 αρχίζει να αναβοσβήνει: η συσκευή είναι τώρα ενεργοποιημένη.

i Εάν στρέψετε το διακόπτη επιλογής προγράμματος σε ένα άλλο πρόγραμμα ενώ λειτουργεί η συσκευή, η κόκκινη ενδεικτική λυχνία του πλήκτρου 6 θα αναβοσβήσει 3 φορές για να υποδηλώσει τη λανθασμένη επιλογή. Η συσκευή δεν θα εκτελέσει το νέο πρόγραμμα που επιλέχθηκε.

- Για να **απενεργοποιήσετε τη συσκευή**, στρέψτε το διακόπτη επιλογής προγράμματος στη θέση .
- Για να **ακυρώσετε** ή να **αλλάξετε** ένα πρόγραμμα που βρίσκεται σε εξέλιξη, απενεργοποιήστε τη συσκευή, στρέφοντας το διακόπτη επιλογής προγράμματος στη θέση . Επιλέξτε το νέο πρόγραμμα, στρέφοντας το διακόπτη επιλογής στο επιθυμητό πρόγραμμα. Πατήστε ξανά το πλήκτρο 6 για να ξεκινήσει το νέο πρόγραμμα. Το νερό στον κάδο δεν θα αδειάσει.

2 Πλήκτρο θερμοκρασίας



Πατήστε το πλήκτρο θερμοκρασίας για να επιλέξετε την πλέον κατάλληλη θερμοκρασία για το πλύσιμ^ο των ρούχων σας.

 : Κρύα πλύση.

3 Μείωση ταχύτητας στυψίματος και Ξέβγαλα χωρίς στύψιμο



Όταν επιλέγετε ένα πρόγραμμα, η συσκευή προτείνει αυτόματα τη μέγιστη ταχύτητα στυψίματος που διατίθεται για το συγκεκριμένο πρόγραμμα.

Πιέστε επανειλημμένα αυτό το πλήκτρο για να αλλάξετε την ταχύτητα στυψίματος, εάν επιθυμείτε να στύψετε τα ρούχα σας με διαφορετική ταχύτητα. Ανάβει η αντίστοιχη λυχνία.

Ξέβγαλα χωρίς στύψιμο

Επιλέγοντας αυτή τη δυνατότητα, το νερό από το τελευταίο ξέβγαλα παραμένει στον κάδο, έτσι ώστε να μη ζαρώσουν τα υφάσματα. Πριν ανοίξετε την πόρτα, θα χρειαστεί να αδειάσετε το νερό.

Για να αδειάσετε το νερό, ανατρέξτε στην παράγραφο «Στο τέλος του προγράμματος».

4 Πολύ σύντομο



Πατώντας αυτό το πλήκτρο, ανάβει η αντίστοιχη ενδεικτική λυχνία.

Σύντομος κύκλος για λίγο βρώμικα ρούχα ή για ρούχα που χρειάζονται μόνο φρεσκάρισμα.

Με αυτή την επιλογή, συνιστάται μειωμένο φορτίο ρούχων:

- Βαμβακερά 3,5 Kg
- Συνθετικά και ευαίσθητα 2 Kg

3 + 4 Επιπλέον ξέβγαλα

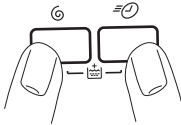

Η συσκευή αυτή έχει σχεδιαστεί για να εξοικονομεί νερό. Ωστόσο, για άτομα με πολύ ευαίσθητη επιδερμίδα (με αλλεργία στα απορρυπαντικά), μπορεί να απαιτείται το ξέβγαλα των ρούχων με μια επιπλέον ποσότητα νερού.

Πατήστε ταυτόχρονα τα πλήκτρα **3** και **4** για μερικά δευτερόλεπτα: ανάβει η ενδεικτική λυχνία **7.2**. Αυτή η λειτουργία παραμένει μόνιμα ενεργοποιημένη. Για να την ακυρώσετε, πατήστε ξανά τα ίδια πλήκτρα μέχρι να σβήσει η ενδεικτική λυχνία **7.2**.

5 Καθυστέρηση έναρξης

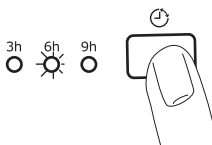

Η έναρξη του προγράμματος μπορεί να καθυστερήσει κατά 9, 6 ή 3 ώρες με τη χρήση αυτού του πλήκτρου. Ανάβει η αντίστοιχη λυχνία.

Πρέπει να προβείτε σε αυτή την επιλογή αφού ορίσετε πρόγραμμα και προτού ξεκινήσετε το πρόγραμμα.

Επιλογή της καθυστέρησης έναρξης:

- επιλέξτε το πρόγραμμα και τις απαιτούμενες επιλογές,
- επιλέξτε την καθυστέρηση έναρξης, πατώντας το πλήκτρο **5**,
- πατήστε το πλήκτρο **6**:
 - η συσκευή ξεκινά την αντίστροφη μέτρηση των ωρών.
 - Το πρόγραμμα θα ξεκινήσει μόλις παρέλθει ο επιλεγμένος χρόνος καθυστέρησης.

Ακύρωση της καθυστέρησης έναρξης μετά την έναρξη του προγράμματος:

- επιλέξτε την κατάσταση ΠΑΥΣΗΣ, πατώντας το πλήκτρο **6**,
- πατήστε μία φορά το πλήκτρο **5** για να σβήσει η ενδεικτική λυχνία που αντιστοιχεί στην επιλεγμένη καθυστέρηση,
- πατήστε ξανά το πλήκτρο **6** για να ξεκινήσει το πρόγραμμα.

Η ΚΑΘΥΣΤΕΡΗΣΗ ΕΝΑΡΞΗΣ **δεν μπορεί** να επιλεγεί με το πρόγραμμα αδείαςματος νερού.

ΣΗΜΑΝΤΙΚΟ Μπορείτε να αλλάξετε την επιλεγμένη καθυστέρηση έναρξης μόνο αφού επιλέξετε και πάλι το πρόγραμμα πλύσης. Η πόρτα θα είναι ασφαλισμένη καθ' όλη τη διάρκεια του χρόνου καθυστέρησης. Εάν χρειαστεί να ανοίξετε την πόρτα, πρέπει να επιλέξετε την κατάσταση ΠΑΥΣΗΣ (πατώντας το πλήκτρο **6**) και, στη συνέχεια, να περιμένετε μερικά λεπτά. Αφού κλείσετε την πόρτα, πατήστε ξανά το πλήκτρο **6**.

6 Έναρξη/Παύση



Ενδεικτικές λυχνίες λειτουργίας

7.1



7.2



7.3



Ξεκινήστε το πρόγραμμα πατώντας το πλήκτρο 6

- Για να **ξεκινήσει** το επιλεγμένο πρόγραμμα, πατήστε το πλήκτρο **6**. Η αντίστοιχη πράσινη ενδεικτική λυχνία σταματά να αναβοσβήνει. Ανάβει η ενδεικτική λυχνία **7.1** για να υποδείξει ότι η συσκευή αρχίζει να λειτουργεί και ότι η πόρτα είναι κλειδωμένη. Εάν έχετε επιλέξει την καθυστέρηση έναρξης, η συσκευή ξεκινά την αντίστροφη μέτρηση.
- Για να **διακόψετε** ένα πρόγραμμα που εκτελείται, πατήστε το πλήκτρο **6**: η αντίστοιχη πράσινη ενδεικτική λυχνία αρχίζει να αναβοσβήνει. Μπορείτε να **αλλάξετε** κάποιες επιλογές ενός προγράμματος που βρίσκεται σε εξέλιξη, πριν αυτές εκτελεστούν από το πρόγραμμα.
- Για να **επανεκκινήσετε** το πρόγραμμα από το σημείο στο οποίο διακόπηκε, πατήστε το πλήκτρο **6**.
- Μόλις ξεκινήσει το πρόγραμμα, η πόρτα κλειδώνει. Εάν, για οποιονδήποτε λόγο, θέλετε να **ανοίξετε την πόρτα**, πρέπει πρώτα να επιλέξετε την κατάσταση ΠΑΥΣΗΣ, πατώντας το πλήκτρο **6**. Μετά από μερικά λεπτά, μπορείτε να ανοίξετε την πόρτα. Εάν η πόρτα παραμένει κλειδωμένη, αυτό σημαίνει ότι η συσκευή ήδη θερμαίνει το νερό ή ότι η στάθμη του νερού βρίσκεται πολύ ψηλά. Σε κάθε περίπτωση, μην επιχειρήσετε να ασκήσετε δύναμη για να ανοίξετε την πόρτα.
Αν πρέπει να ανοίξετε την πόρτα, αλλά δεν μπορείτε, θα πρέπει να απενεργοποιήσετε τη συσκευή, στρέφοντας το διακόπτη επιλογής στη θέση \bigcirc . Μετά από μερικά λεπτά, μπορείτε να ανοίξετε την πόρτα (**προσοχή στη στάθμη και τη θερμοκρασία του νερού!**). Αφού κλείσετε την πόρτα, πρέπει να επιλέξετε ξανά το πρόγραμμα και τις επιλογές και να πατήσετε το πλήκτρο **6**.
- Όταν ξεκινάτε το πρόγραμμα πατώντας το πλήκτρο **6**, ανάβει η ενδεικτική λυχνία της φάσης πλύσης (**7.1**). Αυτό σημαίνει ότι η συσκευή βρίσκεται σε λειτουργία.
- Η ενδεικτική λυχνία πρόσθετων ξεβγαλμάτων (**7.2**) ανάβει, όταν η συσκευή εκτελεί ένα επιπλέον ξεβγάλμα.
- Όταν το πρόγραμμα τελειώσει, ανάβει η ενδεικτική λυχνία τέλους κύκλου (**7.3**).

ΣΤΟ ΤΕΛΟΣ ΤΟΥ ΠΡΟΓΡΑΜΜΑΤΟΣ

Η συσκευή σταματά αυτόματα. Η ενδεικτική λυχνία του πλήκτρου **6** και η ενδεικτική λυχνία που αντιστοιχεί στη φάση πλύσης που μόλις ολοκληρώθηκε σβήνουν. Ανάβει η λυχνία **7.3**.

Εάν έχετε επιλέξει ένα πρόγραμμα ή μια λειτουργία που ολοκληρώνεται με παρα-

μονή του νερού στον κάδο, η πόρτα παραμένει κλειδωμένη, υποδεικνύοντας ότι για να την ανοίξετε, πρέπει πρώτα να αδειάσει το νερό.

Ακολουθήστε τις παρακάτω οδηγίες για να αδειάσετε το νερό:

- Στρέψτε το διακόπτη επιλογής προγράμματος στη θέση \bigcirc .

- Επιλέξτε το πρόγραμμα αδειάσματος ή συψίματος.
- Εάν χρειάζεται, μειώστε την ταχύτητα συψίματος, πατώντας το αντίστοιχο πλήκτρο.
- Πατήστε το πλήκτρο **6**.

Στο τέλος του προγράμματος, μπορείτε πλέον να ανοίξετε την πόρτα. Στρέψτε το διακόπτη επιλογής προγράμματος στη θέση  για να απενεργοποιήσετε τη συσκευή.

Βγάλτε τα ρούχα από τον κάδο και ελέγξτε προσεκτικά ότι ο κάδος είναι άδειος. Αν δεν σκοπεύετε να πραγματοποιήσετε άλλη πλύση, κλείστε τη βρύση παροχής νερού. Αφήστε την πόρτα ανοιχτή για να αποφύγετε το σχηματισμό μυκήτων και δυσάρεστων οσμών.

! **ΠΡΟΕΙΔΟΠΟΙΗΣΗ** Εάν υπάρχουν παιδιά ή τα κατοικίδια στο σπίτι, **ενεργοποιήστε την ασφάλεια για παιδιά** στην εσωτερική πλευρά του πλαισίου της πόρτας (για περισσότερες λεπτομέρειες διαβάστε την παράγραφο «Ασφάλεια για παιδιά» στην ενότητα «Πληροφορίες ασφαλείας»).

i **Αναμονή:** κατά τη διάρκεια ρύθμισης ενός προγράμματος και μετά την ολο-

κλήρωση του προγράμματος, εάν δεν χρησιμοποιηθεί ο διακόπτης επιλογής προγράμματος ή κάποιο πλήκτρο, μετά από λίγα λεπτά ενεργοποιείται το σύστημα εξοικονόμησης ενέργειας. Οι ενδεικτικές λυχνίες σβήνουν. Η πράσινη ενδεικτική λυχνία του πλήκτρου **6** αναβοσβήνει με αργό ρυθμό. Εάν πατήσετε οποιοδήποτε πλήκτρο, η συσκευή εξέρχεται από την κατάσταση εξοικονόμησης ενέργειας.





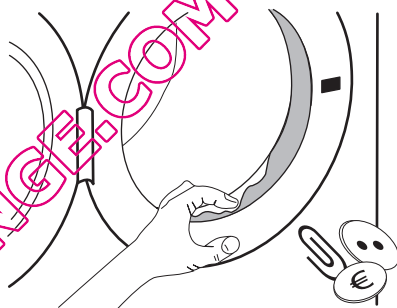







ΛΑΣΤΙΧΟ ΤΗΣ ΠΟΡΤΑΣ









Στο τέλος κάθε κύκλου, ελέγχετε το λάστιχο της πόρτας και αφαιρείτε τυχόν αντικείμενα που εγκλωβίστηκαν στις πτυχές του.



ΠΡΟΓΡΑΜΜΑΤΑ ΠΛΥΣΗΣ

Πρόγραμμα – Μέγιστη και ελάχιστη θερμοκρασία – Περιγραφή κύκλου – Μέγιστη ταχύτητα συψίματος – Μέγιστο φορτίο ρούχων – Είδος ρούχων	Επιλογές	Θήκη απορρυπαντικού
 ΒΑΜΒΑΚΕΡΑ 90° -  (Κρύο) Κύρια πλύση - Ξεβγάλματα - Μέγιστη ταχύτητα συψίματος 1000 στροφές/λεπτό για EWP107100W - 1200 στροφές/λεπτό για EWP127100W Μέγ. φορτίο 7 kg - Μειωμένο φορτίο 3,5 kg Λευκά, χρωματιστά βαμβακερά και λινά. Κανονικά λερωμένα ρούχα.	ΜΕΙΩΣΗ ΤΑΧΥΗΤΑΣ ΣΤΥΨΙΜΑΤΟΣ, ΞΕΒΓΑΛΜΑ ΧΩΡΙΣ ΑΔΕΙΑΣΜΑ ΝΕΡΟΥ, ΠΟΛΥ ΣΥΝΤΟΜΟ ¹⁾ , ΕΠΙΠΛΕΟΝ ΞΕΒΓΑΛΜΑ, ΚΑΟΥΣΤΕΡΗΣΗ ΕΝΑΡΞΗΣ	 
 +  ΒΑΜΒΑΚΕΡΑ ΜΕ ΠΡΟΠΛΥΣΗ 90° -  (Κρύο) Πρόπλυση - Κύρια πλύση - Ξεβγάλματα - Μέγιστη ταχύτητα συψίματος 1000 στροφές/λεπτό για EWP107100W - 1200 στροφές/λεπτό για EWP127100W Μέγ. φορτίο 7 kg - Μειωμένο φορτίο 3,5 kg Λευκά, χρωματιστά βαμβακερά και λινά. Πολύ λερωμένα ρούχα.	ΜΕΙΩΣΗ ΤΑΧΥΗΤΑΣ ΣΤΥΨΙΜΑΤΟΣ, ΞΕΒΓΑΛΜΑ ΧΩΡΙΣ ΑΔΕΙΑΣΜΑ ΝΕΡΟΥ, ΠΟΛΥ ΣΥΝΤΟΜΟ ¹⁾ , ΕΠΙΠΛΕΟΝ ΞΕΒΓΑΛΜΑ, ΚΑΟΥΣΤΕΡΗΣΗ ΕΝΑΡΞΗΣ	 

Πρόγραμμα – Μέγιστη και ελάχιστη θερμοκρασία – Περιγραφή κύκλου – Μέγιστη ταχύτητα στύψιματος – Μέγιστο φορτίο ρούχων – Είδος ρούχων	Επιλογές	Θήκη απορρυπαντικού
<p>  ΒΑΜΒΑΚΕΡΑ ΟΙΚΟΝΟΜΙΚΟ 60° - 40° Κύρια πλύση - Ξεβγάλματα - Μέγιστη ταχύτητα στύψιματος 1000 στροφές/λεπτό για EWP107100W - 1200 στροφές/λεπτό για EWP127100W Μέγ. φορτίο 7 kg Λευκά και χρωματιστά βαμβακερά. Το πρόγραμμα αυτό μπορεί να επιλεγεί για ελαφρώς ή κανονικά λερωμένα βαμβακερά ρούχα. Η θερμοκρασία θα μειωθεί και ο χρόνος πλύσης θα παραταθεί. Αυτό επιτρέπει ένα καλό αποτέλεσμα πλύσης με εξοικονόμηση ενέργειας.</p>	<p>ΜΕΙΩΣΗ ΤΑΧΥΤΗΤΑΣ ΣΤΥΨΙΜΑΤΟΣ, ΞΕΒΓΑΛΜΑ ΧΩΡΙΣ ΑΔΕΙΑΣΜΑ ΝΕΡΟΥ, ΕΠΙΠΛΕΟΝ ΞΕΒΓΑΛΜΑ, ΚΑΟΥΣΤΕΡΗΣΗ ΕΝΑΡΞΗΣ</p>	<p> </p>
<p> ΣΥΝΘΕΤΙΚΑ 60° -  (Κρύο) Κύρια πλύση - Ξεβγάλματα - Μέγιστη ταχύτητα στύψιματος 1000 στροφές/λεπτό για EWP107100W - 1200 στροφές/λεπτό για EWP127100W Μέγ. φορτίο 3,5 kg - Μειωμένο φορτίο 2 kg Συνθετικά ή ανάμεικτα υφάσματα: εσώρουχα, χρωματιστά, πουκάμισα που δεν μαζεύουν, μπλούζες. Κανονικά λερωμένα ρούχα.</p>	<p>ΜΕΙΩΣΗ ΤΑΧΥΤΗΤΑΣ ΣΤΥΨΙΜΑΤΟΣ, ΞΕΒΓΑΛΜΑ ΧΩΡΙΣ ΑΔΕΙΑΣΜΑ ΝΕΡΟΥ, ΠΟΛΥ ΣΥΝΤΟΜΟ¹⁾, ΕΠΙΠΛΕΟΝ ΞΕΒΓΑΛΜΑ, ΚΑΟΥΣΤΕΡΗΣΗ ΕΝΑΡΞΗΣ</p>	<p> </p>
<p> ΑΝΑΜΕΙΚΤΑ ΥΦΑΣΜΑΤΑ Κρύο Κύρια πλύση - Ξεβγάλματα - Μέγιστη ταχύτητα στύψιματος 1000 στροφές/λεπτό για EWP107100W - 1200 στροφές/λεπτό για EWP127100W Μέγ. φορτίο 3 kg Ιδιαίτερα ενεργειακά αποδοτικό πρόγραμμα κρύου πλύσιματος για ελαφρώς λερωμένα ρούχα. Το πρόγραμμα αυτό απαιτεί τη χρήση απορρυπαντικού που είναι ενεργό σε κρύο νερό.</p>	<p>ΜΕΙΩΣΗ ΤΑΧΥΤΗΤΑΣ ΣΤΥΨΙΜΑΤΟΣ, ΞΕΒΓΑΛΜΑ ΧΩΡΙΣ ΑΔΕΙΑΣΜΑ ΝΕΡΟΥ, ΕΠΙΠΛΕΟΝ ΞΕΒΓΑΛΜΑ, ΚΑΟΥΣΤΕΡΗΣΗ ΕΝΑΡΞΗΣ</p>	<p> </p>
<p> ΕΥΑΙΣΘΗΤΑ 40° -  (Κρύο) Κύρια πλύση - Ξεβγάλματα - Μέγιστη ταχύτητα στύψιματος: 700 στροφές/λεπτό Μέγ. φορτίο kg 3,5 - Μειωμένο φορτίο 2 kg Ευαίσθητα υφάσματα: ακρυλικά, βισκόζη, πολυεστέρας. Κανονικά λερωμένα ρούχα.</p>	<p>ΞΕΒΓΑΛΜΑ ΧΩΡΙΣ ΑΔΕΙΑΣΜΑ ΝΕΡΟΥ, ΠΟΛΥ ΣΥΝΤΟΜΟ¹⁾, ΕΠΙΠΛΕΟΝ ΞΕΒΓΑΛΜΑ, ΚΑΟΥΣΤΕΡΗΣΗ ΕΝΑΡΞΗΣ</p>	<p> </p>

<p>Πρόγραμμα – Μέγιστη και ελάχιστη θερμοκρασία – Περιγραφή κύκλου – Μέγιστη ταχύτητα στυψίματος – Μέγιστο φορτίο ρούχων – Είδος ρούχων</p>	<p>Επιλογές</p>	<p>Θήκη απορρυπαντικού</p>
<p> ΜΑΛΛΙΝΑ/ΠΛΥΣΙΜΟ ΣΤΟ ΧΕΡΙ  </p> <p>40° - ✖ (Κρύο) Κύρια πλύση - Ξεβγάλματα - Μέγιστη ταχύτητα στυψίματος 1000 στροφές/λεπτό για EWP107100W - 1200 στροφές/λεπτό για EWP127100W Μέγ. φορτίο 2 kg Μάλλινα που πλένονται στο πλυντήριο, μάλλινα που πλένονται στο χέρι και ευαίσθητα υφάσματα με το σύμβολο «πλύσιμο στο χέρι». Σημείωση: Η τοποθέτηση ενός μεμονωμένου ή ογκώδους ρούχου στον κάδο, μπορεί να προκαλέσει ανισορροπία. Αν η συσκευή δεν πραγματοποιήσει την τελική φάση του στυψίματος, προσθέστε περισσότερα ρούχα, καταλείψτε ξανά τα ρούχα στον κάδο και στη συνέχεια επιλέξτε το πρόγραμμα στυψίματος.</p>	<p>ΜΕΙΩΣΗ ΤΑΧΥΗΤΑΤΟΣ ΣΤΥΨΙΜΑΤΟΣ, ΞΕΒΓΑΛΜΑ ΧΩΡΙΣ ΑΔΕΙΑΣΜΑ ΝΕΡΟΥ, ΚΑΘΥΣΤΕΡΗΣΗ ΕΝΑΡΞΗΣ</p>	<p></p>
<p> ΞΕΒΓΑΛΜΑ</p> <p>Ξέβγαλμα – Σύντομο στύψιμο στις 700 στροφές/λεπτό. Εάν επιλεγεί ταχύτητα στυψίματος υψηλότερη από 700 στροφές/λεπτό, πατώντας το αντίστοιχο πλήκτρο, η συσκευή θα πραγματοποιήσει παρατεταμένο στύψιμο. (Μέγιστη ταχύτητα στυψίματος 1000 στροφές/λεπτό για EWP107100W - 1200 στροφές/λεπτό για EWP127100W) Μέγ. φορτίο 7 kg Για ξέβγαλμα και στύψιμο βαμβακερών ρούχων που έχουν πλυθεί στο χέρι. Επιλέξτε το ΕΠΙΠΛΕΟΝ ΞΕΒΓΑΛΜΑ για πιο εντατικό ξέβγαλμα. Η συσκευή προσθέτει επιπλέον ξεβγάλματα.</p>	<p>ΜΕΙΩΣΗ ΤΑΧΥΗΤΑΤΟΣ ΣΤΥΨΙΜΑΤΟΣ, ΞΕΒΓΑΛΜΑ ΧΩΡΙΣ ΑΔΕΙΑΣΜΑ ΝΕΡΟΥ, ΕΠΙΠΛΕΟΝ ΞΕΒΓΑΛΜΑ, ΚΑΘΥΣΤΕΡΗΣΗ ΕΝΑΡΞΗΣ</p>	<p></p>
<p> ΑΔΕΙΑΣΜΑ</p> <p>Αδειασμα νερού Για αδειασμα του νερού που έχει απομείνει στον κάδο.</p>		
<p> ΣΤΥΨΙΜΟ</p> <p>Αδειασμα και παρατεταμένο στύψιμο στη μέγιστη ταχύτητα στυψίματος. 1000 στροφές/λεπτό για EWP107100W - 1200 στροφές/λεπτό για EWP127100W Μέγ. φορτίο 7 kg Ξεχωριστό στύψιμο για ρούχα που πλένονται στο χέρι και μετά από προγράμματα στα οποία έχει επιλεγεί Ξέβγαλμα χωρίς αδειασμα νερού. Μπορείτε να επιλέξετε την ταχύτητα στυψίματος πατώντας το αντίστοιχο πλήκτρο, ανάλογα με το είδος των ρούχων για στύψιμο. Εάν επιλεγεί ταχύτητα στυψίματος 700 στροφές/λεπτό, πατώντας το αντίστοιχο πλήκτρο, η συσκευή θα πραγματοποιήσει σύντομο στύψιμο.</p>	<p>ΜΕΙΩΣΗ ΤΑΧΥΗΤΑΤΟΣ ΣΤΥΨΙΜΑΤΟΣ, ΚΑΘΥΣΤΕΡΗΣΗ ΕΝΑΡΞΗΣ</p>	
<p> Ειδικά προγράμματα</p>		

Πρόγραμμα – Μέγιστη και ελάχιστη θερμοκρασία – Περιγραφή κύκλου – Μέγιστη ταχύτητα στυψίματος – Μέγιστο φορτίο ρούχων – Είδος ρούχων	Επιλογές	Θήκη απορρυπαντικού
<p>≠Ξ ΕΥΚΟΛΟ ΣΙΔΕΡΩΜΑ 60° - ✕ (Κρύο) Κύρια πλύση - Ξεβγάλματα - Μέγιστη ταχύτητα στυψίματος: 700 στροφές/λεπτό Προκειμένου να επιτύχετε το καλύτερο αποτέλεσμα αποφυγής ζαρώματος, μειώστε το φορτίο των συνθετικών ρούχων. (Συνιστώμενο φορτίο 1 kg) Συνθετικά ή ανάμεικτα υφάσματα. Απαλό πλύσιμο και στύψιμο για να αποφευχθεί το ζάρωμα. Η συσκευή πραγματοποιεί επιπλέον ξεβγάλματα.</p>	ΞΕΒΓΑΛΜΑ ΧΩΡΙΣ ΑΔΕΙΑΣΜΑ ΝΕΡΟΥ, ΕΠΙΠΛΕΟΝ ΞΕΒΓΑΛΜΑ, ΚΑΘΥΣΤΕΡΗΣΗ ΕΝΑΡΞΗΣ	
<p>👤 5 ΠΟΥΚΑΜΙΣΑ 30° Κύρια πλύση - Ξεβγάλματα - Μέγιστη ταχύτητα στυψίματος: 700 στροφές/λεπτό Συνθετικά και ανάμεικτα υφάσματα. Κατάλληλο για 5 – 6 ελαφρώς λερωμένα πουκάμισα.</p>	ΚΑΘΥΣΤΕΡΗΣΗ ΕΝΑΡΞΗΣ	
<p>≡🌀 30° ΣΥΝΤΟΜΟ ΠΡΟΓΡΑΜΜΑ 30 30° Κύρια πλύση - Ξεβγάλματα - Μέγιστη ταχύτητα στυψίματος 700 στροφές/λεπτό Μέγ. φορτίο 3 kg Συνθετικά και ευαίσθητα. Ελαφρώς λερωμένα ρούχα ή ρούχα που χρειάζονται απλό φρεσκάρισμα.</p>	ΚΑΘΥΣΤΕΡΗΣΗ ΕΝΑΡΞΗΣ	
<p>👤 ΤΖΙΝ 60° - ✕ (Κρύο) Κύρια πλύση - Ξεβγάλματα - Μέγιστη ταχύτητα στυψίματος 1000 στροφές/λεπτό για EWP107100W - 1200 στροφές/λεπτό για EWP127100W Μέγ. φορτίο 3 kg Παντελόνια, πουκάμισα ή μπουφάν από τζιν, και ζέρσεϋ από υλικά υψηλής τεχνολογίας. Η επιλογή Επιπλέον ξεβγάλμα ενεργοποιείται αυτόματα.</p>	ΜΕΙΩΣΗ ΤΑΧΥΗΤΑΤΟΣ ΣΤΥΨΙΜΑΤΟΣ, ΞΕΒΓΑΛΜΑ ΧΩΡΙΣ ΑΔΕΙΑΣΜΑ ΝΕΡΟΥ, ΚΑΘΥΣΤΕΡΗΣΗ ΕΝΑΡΞΗΣ	

1) Εάν επιλέξετε τη λειτουργία ΠΟΛΥ ΣΥΝΤΟΜΟ με το πλήκτρο 4, σας συνιστούμε να μειώσετε το μέγιστο φορτίο όπως υποδεικνύεται. Μπορείτε να γεμίσετε πλήρως το πλυντήριο, αλλά το αποτέλεσμα της πλύσης θα είναι λιγότερο ικανοποιητικό.

ΤΙΜΕΣ ΚΑΤΑΝΑΛΩΣΗΣ

Πρόγραμμα	Κατανάλωση ενέργειας (kWh) ¹⁾	Κατανάλωση νερού (λίτρα) ¹⁾	Διάρκεια προγράμματος (λεπτά) ¹⁾
Λευκά βαμβακερά 95°C	2.2	79	180
Βαμβακερά 60°C	1.3	73	170
Βαμβακερά 40°C	0.85	73	145
Συνθετικά 40°C	0.65	58	95
Ευαίσθητα 40°C	0.65	71	77

Πρόγραμμα	Κατανάλωση ενέργειας (kWh) ¹⁾	Κατανάλωση νερού (λίτρα) ¹⁾	Διάρκεια προγράμματος (λεπτά) ¹⁾
Μάλλινα / Πλύσιμο στο χέρι 30°C	0.3	48	55

1) Τα στοιχεία κατανάλωσης που περιέχει αυτός ο πίνακας είναι ενδεικτικά. Η πραγματική κατανάλωση μπορεί να διαφέρει ανάλογα με την ποσότητα και τον τύπο των ρούχων, τη θερμοκρασία του νερού και τη θερμοκρασία περιβάλλοντος.

Τυπικά προγράμματα για τις τιμές κατανάλωσης της ετικέτας ενεργειακής κατανάλωσης

Τα προγράμματα Βαμβακερά 60°C οικονομικό και Βαμβακερά 40°C οικονομικό είναι τα τυπικά προγράμματα βαμβακερών για κανονικά λερωμένα βαμβακερά ρούχα. Είναι κατάλληλα για τον καθαρισμό κανονικά λερωμένων βαμβακερών ρούχων και είναι τα πιο αποδοτικά προγράμματα όσον

αφορά το συνδυασμό κατανάλωσης ενέργειας και νερού για το πλύσιμο αυτού του είδους βαμβακερών ρούχων.

Συμμορφώνονται με το πρότυπο EN60456.

i Η πραγματική θερμοκρασία του νερού μπορεί να διαφέρει από την αναφερόμενη θερμοκρασία για τον κύκλο.

ΦΡΟΝΤΙΔΑ ΚΑΙ ΚΑΘΑΡΙΣΜΑ

! **ΠΡΟΕΙΔΟΠΟΙΗΣΗ** Πριν από οποιαδήποτε ενέργεια καθαρισμού, απενεργοποιήστε τη συσκευή και αποσυνδέστε το φως τροφοδοσίας από την πρίζα.

ΠΛΪΣΗ ΣΥΝΤΗΡΗΣΗΣ

Με τη χρήση πλύσεων χαμηλής θερμοκρασίας είναι πιθανή η συσσώρευση υπολειμμάτων στο εσωτερικό του κάδου.

Για το λόγο αυτό, είναι σκόπιμο να πραγματοποιείτε τακτικά μια πλύση συντήρησης.

Για να πραγματοποιήσετε μια πλύση συντήρησης:

- Ο κάδος δεν πρέπει να περιέχει ρούχα.
- Επιλέξτε το πρόγραμμα για βαμβακερά με την υψηλότερη θερμοκρασία.
- Χρησιμοποιήστε μια κανονική μεζούρα απορρυπαντικού σε σκόνη με βιολογικές ιδιότητες.

ΚΑΘΑΡΙΣΜΑ ΤΟΥ ΣΥΡΤΑΡΙΟΥ ΜΕ ΤΙΣ ΘΉΚΕΣ

Το συρτάρι με τις θήκες για το απορρυπαντικό και τα προσθετικά πλύσης πρέπει να καθαρίζεται τακτικά.

- Αφαιρέστε το συρτάρι.

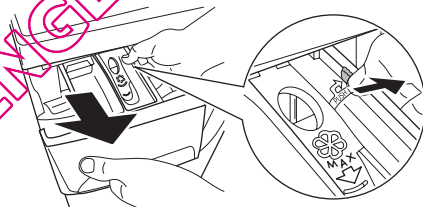

- Για να το καθαρίσετε καλύτερα, θα πρέπει να αφαιρέσετε το επάνω μέρος της θήκης προσθετικού πλύσης.

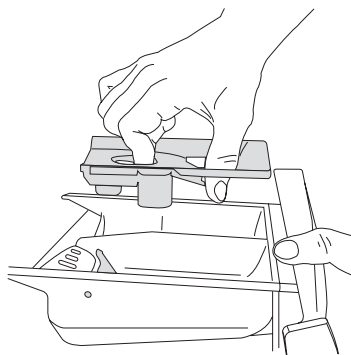

- Χρησιμοποιήστε μια σκληρή βούρτσα για να καθαρίσετε και να αφαιρέσετε τα υπολείμματα της σκόνης απορρυπαντικού.

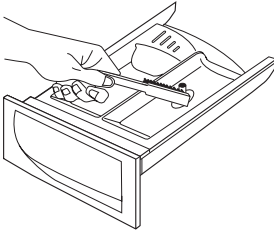

- Καθαρίστε όλα τα εξαρτήματα που έχουν αφαιρεθεί από το συρτάρι κάτω από τη βρύση, για να απομακρύνετε τυχόν υπολείμματα συσσωρευμένου απορρυπαντικού.

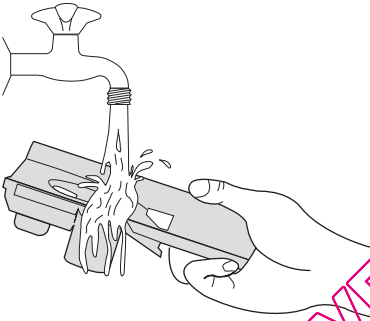

- Χρησιμοποιήστε την ίδια βουρτσά για να καθαρίσετε την υποδοχή, ελέγχοντας ότι το πάνω και κάτω μέρος της έχουν καθαριστεί καλά.

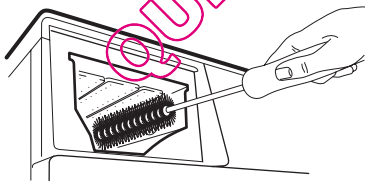

Αφού καθαρίσετε τη θήκη και την υποδοχή του συρταριού, τοποθετήστε το συρτάρι στη θέση του.

ΚΑΘΑΡΙΣΜΑ ΤΟΥ ΦΙΛΤΡΟΥ ΑΔΕΙΑΣΜΑΤΟΣ

Το φίλτρο κατακρατεί χνούδια ή ξένα αντικείμενα που παρέμειναν στα ρούχα. Η αντλία πρέπει να καθαρίζεται τακτικά.

Για να καθαρίσετε το φίλτρο, ενεργήστε ως εξής:

- Στρέψτε το διακόπτη επιλογής προγράμματος στη θέση \odot .
- Αποσυνδέστε τη συσκευή από την πρίζα.
- Ανοίξτε την πόρτα.
- Στρέψτε τον κάδο και ευθυγραμμίστε το κάλυμμα του φίλτρου (**FILTER**) με το βέλος στο λάστιχο της πόρτας.

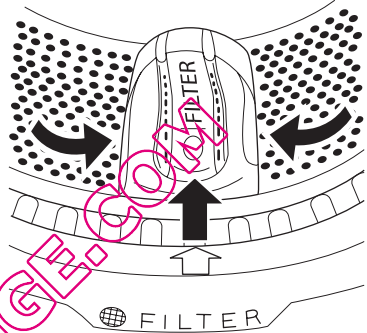

- Ανοίξτε το κάλυμμα του φίλτρου πιέζοντας το ειδικό άγκιστρο και περιστρέφοντας το κάλυμμα προς τα πάνω.

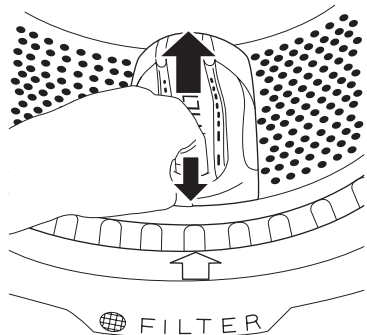

- ⚠ **ΠΡΟΕΙΔΟΠΟΙΗΣΗ** Κρατήστε το κάλυμμα του φίλτρου ανοιχτό μέχρι να αφαιρεθεί το φίλτρο.

- Πριν αφαιρέσετε το φίλτρο, απομακρύνετε τυχόν χνούδια ή μικρά αντικείμενα γύρω από το φίλτρο.

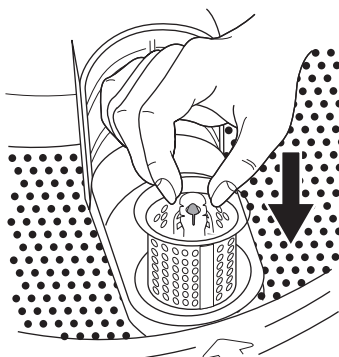
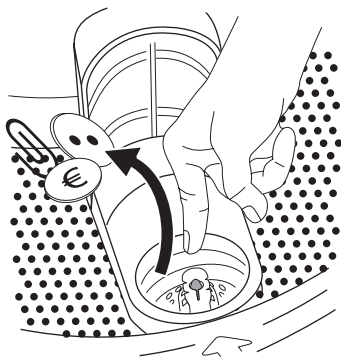

- Αφαιρέστε το φίλτρο και καθαρίστε το με τρεχούμενο νερό.
- Το φίλτρο έχει τοποθετηθεί σωστά, όταν η ένδειξη στο άνω τμήμα του είναι ορατή και φραγμένη.

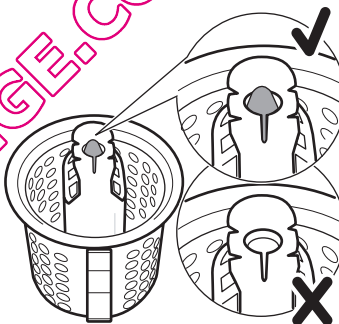
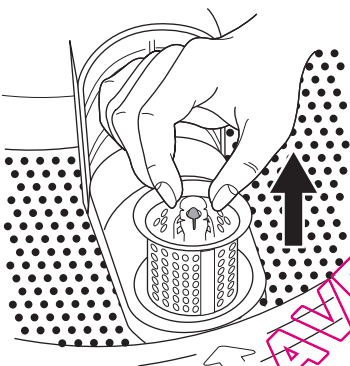

- Κλείστε το κάλυμμα του φίλτρου.
- Συνδέστε ξανά το φιλς.

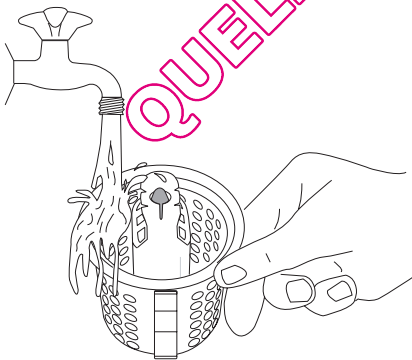

- Εάν απαιτείται, επαναφέρετε το κάλυμμα του φίλτρου στη σωστή θέση.
- Ανοίξτε το κάλυμμα του φίλτρου και εισαγάγετε ξανά το φίλτρο.

ΚΑΘΑΡΙΣΜΑ ΤΩΝ ΦΙΛΤΡΩΝ ΠΑΡΟΧΗΣ ΝΕΡΟΥ

ΣΗΜΑΝΤΙΚΟ Εάν η συσκευή δεν γεμίζει, αργεί να γεμίσει με νερό, το πλήκτρο έναρξης αναβοσβήνει με κόκκινο χρώμα ή η οθόνη (εάν υπάρχει) εμφανίζει την αντίστοιχη ειδοποίηση (ανατρέξτε στην ενότητα «Τι να κάνετε αν...» για περισσότερες λεπτομέρειες), ελέγξτε μήπως έχουν αποφραχθεί τα φίλτρα παροχής νερού.

Για να καθαρίσετε τα φίλτρα παροχής νερού:

- Κλείστε τη βρύση παροχής νερού.
- Ξεβιδώστε το σωλήνα από τη βρύση.
- Καθαρίστε το φίλτρο μέσα στο σωλήνα με μια σκληρή βούρτσα.

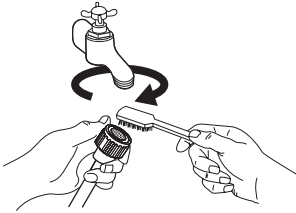

- Ξαναβιδώστε το σωλήνα στη βρύση. Βεβαιωθείτε ότι έχετε σφίξει καλά τη σύνδεση.
- Ξεβιδώστε το σωλήνα από τη συσκευή. Έχετε κοντά ένα πανί, γιατί μπορεί να τρέξει νερό.
- Καθαρίστε το φίλτρο της βαλβίδας με μια σκληρή βούρτσα ή με ένα πανί.

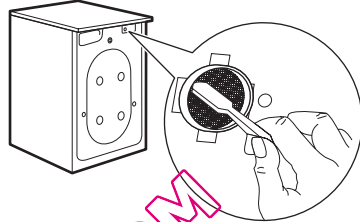

- Ξαναβιδώστε το σωλήνα στη συσκευή και βεβαιωθείτε ότι έχετε σφίξει καλά τη σύνδεση.
- Ανοίξτε τη βρύση παροχής νερού.

ΤΙ ΝΑ ΚΑΝΕΤΕ ΑΝ...

Η συσκευή δεν ξεκινάει ή σταματάει κατά τη λειτουργία. Ορισμένα προβλήματα οφείλονται στην παράλειψη απλών εργασιών συντήρησης ή σε απροσεξίες, και μπορούν να επιλυθούν με τη βοήθεια των ενδείξεων που περιγράφονται στους πίνακες, χωρίς να χρειαστεί να καλέσετε τεχνικό.

Κατά τη διάρκεια λειτουργίας της συσκευής, είναι πιθανό να αναβοσβήνει η

Κωδικός σφάλματος Πιθανή αιτία - Αντιμετώπιση και δυσλειτουργία

κόκκινη ενδεικτική λυχνία του πλήκτρου **6** και να ανάβει μία από τις ενδεικτικές λυχνίες λειτουργίας, υποδεικνύοντας ότι η συσκευή δεν λειτουργεί.

Πριν επικοινωνήσετε με το κέντρο σέρβις της περιοχής σας, πραγματοποιήστε τους παρακάτω ελέγχους.



Η λυχνία του πλήκτρου 6 αναβοσβήνει και ανάβει η λυχνία

7.1:

Πρόβλημα με την παροχή νερού



Η λυχνία του πλήκτρου 6 αναβοσβήνει και ανάβει η λυχνία

7.2:

Πρόβλημα με το άδειασμα του νερού

Η βρύση παροχής νερού είναι κλειστή.

- Ανοίξτε τη βρύση παροχής νερού.

- Ο σωλήνας παροχής έχει συμπιεστεί ή τσακίσει.

- Ελέγξτε τη σύνδεση του σωλήνα παροχής νερού.

Είναι φραγμένο το φίλτρο του σωλήνα παροχής ή το φίλτρο της βαλβίδας παροχής

- Καθαρίστε τα φίλτρα παροχής νερού (ανατρέξτε στην ενότητα «Καθάρισμα των φίλτρων παροχής νερού» για περισσότερες λεπτομέρειες).

- Ο σωλήνας αδειάσματος έχει συμπιεστεί ή τσακίσει.

- Ελέγξτε τη σύνδεση του σωλήνα αδειάσματος.

Το φίλτρο αδειάσματος είναι φραγμένο

- Εάν η συσκευή σταματήσει να λειτουργεί χωρίς να αδειάσει το νερό, αρχικά εκτελέστε μια επείγουσα διαδικασία αδειάσματος:

- Στρέψτε το διακόπτη επιλογής προγράμματος στη θέση



- Αποσυνδέστε τη συσκευή από την πρίζα,

- Κλείστε τη βρύση του νερού,

- Εάν είναι απαραίτητο, περιμένετε μέχρι να κρυώσει το νερό,

- Ξεβιδώστε το σωλήνα αδειάσματος από το πίσω στήριγμα (βλ. «Πρόστασία από τον παγετό») και απαγκιστρώστε τον από το νεροχύτη ή τον υποδοχέα της αποχέυσης.

- Αφήστε τον κατά μήκος του δαπέδου,

- Τοποθετήστε ένα δοχείο στο δάπεδο και εισαγάγετε το άκρο του σωλήνα αδειάσματος στο δοχείο. Λόγω της βαρύτητας, το νερό θα αδειάσει εντός του δοχείου. Όταν το δοχείο γεμίσει, αδειάστε το. Επαναλάβετε τη διαδικασία μέχρι το νερό να σταματήσει να τρέχει,

- Βιδώστε το σωλήνα αδειάσματος στο πίσω στήριγμα και επαναφέρετέ τον στη θέση του,

- Ανοίξτε την πόρτα και αφαιρέστε τα ρούχα,

- Πραγματοποιήστε το καθάρισμα του φίλτρου αδειάσματος όπως περιγράφεται στην ενότητα «Καθάρισμα του φίλτρου αδειάσματος»,

- Τελειώνοντας τη διαδικασία καθαρισμού, κλείστε την πόρτα και συνδέστε ξανά το φως,

- Εκτελέστε ένα πρόγραμμα αδειάσματος, για να ελέγξετε ότι η συσκευή πλέον λειτουργεί.



Η πόρτα δεν έχει κλείσει ή δεν έχει κλείσει σωστά.

- Κλείστε καλά την πόρτα.



Η λυχνία του πλήκτρου 6 αναβοσβήνει και ανάβει η λυχνία 7.3:

Ανοικτή πόρτα

Η συσκευή δεν ξεκινά ή σταματά κατά τη λειτουργία χωρίς κάποια οπτική ειδοποίηση.

Πριν επικοινωνήσετε με το κέντρο σέρβις της περιοχής σας, πραγματοποιήστε τους παρακάτω ελέγχους.

Δυσλειτουργία	Πιθανή αιτία / Αντιμετώπιση
Η συσκευή δεν ξεκινά:	<p>Το βύσμα δεν είναι σωστά συνδεδεμένο στην πρίζα ρεύματος.</p> <ul style="list-style-type: none"> • Εισαγάγετε το φις στην πρίζα ρεύματος. <p>Η πρίζα δεν έχει ρεύμα.</p> <ul style="list-style-type: none"> • Ελέγξτε την οικιακή ηλεκτρολογική εγκατάσταση. <p>Έχει καεί η κεντρική ασφάλεια του σπιτιού.</p> <ul style="list-style-type: none"> • Αντικαταστήστε την ασφάλεια. <p>Ο διακόπτης επιλογής προγράμματος δεν είναι ρυθμισμένος στη σωστή θέση και το πλήκτρο 6 δεν έχει πατηθεί.</p> <ul style="list-style-type: none"> • Στρέψτε το διακόπτη επιλογής προγράμματος και πατήστε πάλι το πλήκτρο 6. <p>Έχετε επιλέξει την καθυστέρηση έναρξης.</p> <ul style="list-style-type: none"> • Εάν θέλετε τα ρούχα να πλυθούν αμέσως, ακυρώστε την καθυστέρηση έναρξης.
Η συσκευή γεμίζει αλλά αδειάζει αμέσως:	<p>Το άκρο του σωλήνα αδειάσματος βρίσκεται πολύ χαμηλά.</p> <ul style="list-style-type: none"> • Ανατρέξτε στην παράγραφο «Αδειασμα του νερού» της ενότητας «Εγκατάσταση».
Η συσκευή δεν αδειάζει το νερό ή/και δεν στύβει:	<p>Έχει επιλεγεί μια λειτουργία ή ένα πρόγραμμα που ολοκληρώνεται με το νερό στον κάδο ή που ακυρώνει όλες τις φάσεις στυψίματος.</p> <ul style="list-style-type: none"> • Επιλέξτε το πρόγραμμα αδειάσματος ή στυψίματος. <p>Το φορτίο ρούχων δεν είναι ομοιόμορφα κατανομημένο στον κάδο.</p> <ul style="list-style-type: none"> • Κάνετε καλύτερη κατανομή των ρούχων.
Υπάρχει διαρροή νερού στο δάπεδο:	<p>Έχετε χρησιμοποιήσει υπερβολικά μεγάλη ποσότητα απορρυπαντικού ή ακατάλληλο απορρυπαντικό (δημιουργεί πολύ αφρό).</p> <ul style="list-style-type: none"> • Μειώστε την ποσότητα απορρυπαντικού ή χρησιμοποιήστε κάποιο άλλο. <p>Ελέγξτε μήπως υπάρχουν διαρροές από κάποιο δακτύλιο στεγανοποίησης του σωλήνα παροχής. Καθότι αυτό δεν είναι πάντα εύκολο να το διαπιστώσετε με το νερό να τρέχει από το σωλήνα, ελέγξτε εάν ο δακτύλιος είναι υγρός.</p> <ul style="list-style-type: none"> • Ελέγξτε τη σύνδεση του σωλήνα παροχής νερού. <p>Ο σωλήνας αδειάσματος ή ο σωλήνας παροχής έχουν υποστεί ζημιά.</p> <ul style="list-style-type: none"> • Αντικαταστήστε τον με έναν καινούργιο.

Δυσλειτουργία	Πιθανή αιτία / Αντιμετώπιση
Δεν ανοίγει η πόρτα:	<p>Το πρόγραμμα βρίσκεται ακόμα σε εξέλιξη.</p> <ul style="list-style-type: none"> • Περιμένετε μέχρι το τέλος του κύκλου πλύσης. <p>Η πόρτα δεν έχει απασφαλίσει ακόμα.</p> <ul style="list-style-type: none"> • Περιμένετε μέχρι να απασφαλίσει η πόρτα. <p>Υπάρχει νερό στον κάδο.</p> <ul style="list-style-type: none"> • Επιλέξτε το πρόγραμμα αδειάσματος ή στυψίματος για να αδειάσετε το νερό.
Η συσκευή δονείται και κάνει θόρυβο:	<p>Δεν έχουν αφαιρεθεί οι βίδες μεταφοράς και τα υλικά συσκευασίας.</p> <ul style="list-style-type: none"> • Ελέγξτε εάν η συσκευή είναι εγκατεστημένη σωστά. <p>Η συσκευή δεν είναι σωστά οριζοντιωμένη.</p> <ul style="list-style-type: none"> • Ρυθμίστε τα πόδια. <p>Το φορτίο ρούχων δεν είναι ομοιόμορφα κατανεμημένο στον κάδο.</p> <ul style="list-style-type: none"> • Κάνετε καλύτερη κατανομή των ρούχων. • Ίσως υπάρχουν πολύ λίγα ρούχα μέσα στον κάδο. • Τοποθετήστε περισσότερα ρούχα.
Το στύψιμο ξεκινά με καθυστέρηση ή δεν ξεκινά καθόλου:	<p>Έχει ενεργοποιηθεί το ηλεκτρονικό σύστημα ελέγχου εξισορρόπησης, καθότι το φορτίο ρούχων δεν είναι ομοιόμορφα κατανεμημένο στον κάδο. Το φορτίο ρούχων ανακατανέμεται με αντήστροφη περιστροφή του κάδου. Αυτό ενδέχεται να συμβεί αρκετές φορές μέχρι να αποκατασταθεί η ισορροπία και ξεκινήσει το κανονικό στύψιμο. Εάν, μετά από 10 λεπτά, το φορτίο ρούχων δεν έχει ακόμα κατανεμηθεί ομοιόμορφα στον κάδο, η συσκευή δεν θα ξεκινήσει τη φάση στυψίματος. Σε αυτή την περίπτωση, καταλείψτε ξανά τα ρούχα στον κάδο με το χέρι και επιλέξτε το πρόγραμμα στυψίματος.</p> <ul style="list-style-type: none"> • Τοποθετήστε περισσότερα ρούχα. <p>Το φορτίο είναι πολύ μικρό.</p> <ul style="list-style-type: none"> • Προσθέστε περισσότερα ρούχα, καταλείψτε ξανά τα ρούχα στον κάδο με το χέρι και, στη συνέχεια, επιλέξτε το πρόγραμμα στυψίματος.
Δεν φαίνεται να υπάρχει νερό μέσα στον κάδο:	<p>Οι συσκευές νέας τεχνολογίας λειτουργούν πολύ οικονομικά, χρησιμοποιώντας πολύ λίγο νερό και χωρίς να επηρεάζεται η απόδοσή τους.</p>
Το αποτέλεσμα της πλύσης δεν είναι ικανοποιητικό	<p>Έχετε χρησιμοποιήσει πολύ λίγο απορρυπαντικό ή ακατάλληλο απορρυπαντικό.</p> <ul style="list-style-type: none"> • Αυξήστε την ποσότητα απορρυπαντικού ή χρησιμοποιήστε κάποιο άλλο. <p>Δεν καθαρίστηκαν οι επίμονοι λεκέδες πριν από την πλύση.</p> <ul style="list-style-type: none"> • Χρησιμοποιήστε προϊόντα του εμπορίου για να αφαιρέσετε τους δύσκολους λεκέδες. <p>Δεν επιλέξατε τη σωστή θερμοκρασία.</p> <ul style="list-style-type: none"> • Βεβαιωθείτε ότι έχετε επιλέξει τη σωστή θερμοκρασία. <p>Υπερβολικό φορτίο στον κάδο.</p> <ul style="list-style-type: none"> • Μειώστε τον όγκο του φορτίου.
Ακούγεται ένας ασυνήθιστος θόρυβος από τη συσκευή	<p>Η συσκευή διαθέτει έναν τύπο μοτέρ που κάνει ασυνήθιστο θόρυβο σε σύγκριση με άλλα παραδοσιακά μοτέρ. Το νέο μοτέρ διασφαλίζει πιο ήπια εκκίνηση και ομοιόμορφη κατανομή των ρούχων στον κάδο κατά το στύψιμο, όπως επίσης και αυξημένη σταθερότητα της συσκευής.</p>

Μετά τον έλεγχο, ενεργοποιήστε τη συσκευή και πατήστε το πλήκτρο **6** για να επανεκκινήσετε το πρόγραμμα.

Εάν το πρόβλημα εμφανιστεί ξανά, επικοινωνήστε με το κέντρο σέρβις.

Τα απαραίτητα στοιχεία για το κέντρο σέρβις βρίσκονται στην πινακίδα τεχνικών χα-

ρακτηριστικών. Σας συνιστούμε να σημειώσετε τα σχετικά στοιχεία εδώ:

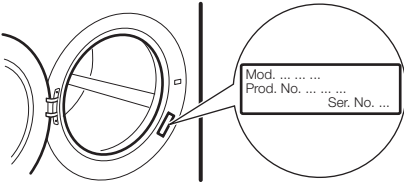

Περιγραφή μοντέλου (MOD.)

Κωδικός προϊόντος (PNC)

Αριθμός σειράς (S.N.)

QUELLAVELINGE.COM



QUELLAVELINGE.COM