

SMEG ELITE

Lavante-Séchante tout intégrable,
60 cm, 1400 tours
Classe énergétique BA
EAN13: 8017709137748

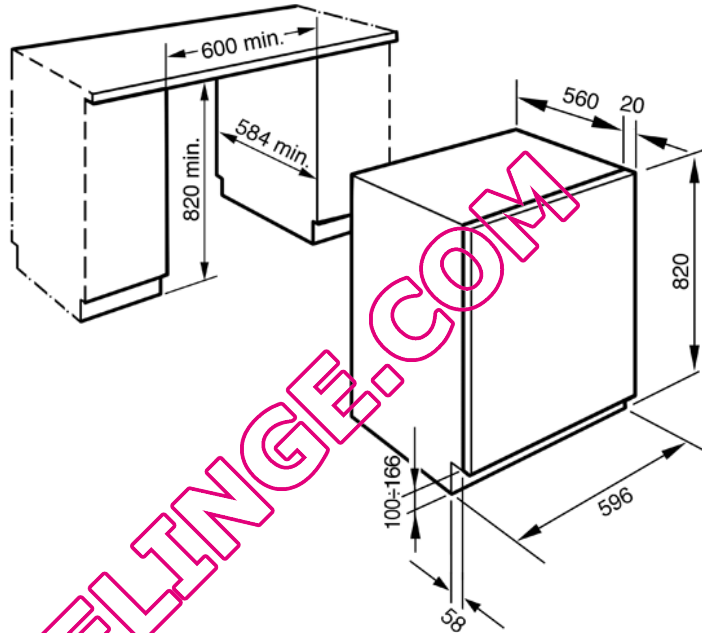

• **Capacité de lavage 6 kg** • **Capacité de séchage 4 kg** • **Commandes électroniques** • Afficheur : départ différé jusqu'à 24 h, visualisation temps résiduel, chargement recommandé, type de séchage choisi • Manette de sélection marche et programmes • Touches départ/pause, séchage, départ différé, sélection et confirmation options, réglage essorage et température • Affichage avancement programme • **12 programmes de lavage** • Programmes spéciaux : Mixte, Chemises, Sport, Nocturne et **Rapide 15 min.** • Options: Prélavage, Antifroissage, Intensif, Rinçage supplémentaire et Flexi Time • **2 programmes de séchage temporisé** (pour linge résistant 90°C et délicat 60°C) • **6 programmes de séchage automatique** (3 niveaux : Repassage, armoire, extra sec) • **Programme spécial Clean** pour nettoyage des conduits internes • Option sans essorage • **Essorage variable de 600 à 1400 tours/minute** • Température variable (froid, 40°C, 60°C, 75°C et 90°C) • Signal sonore fin de cycle • Capacité variable automatique • Système pour le contrôle anti-balourd • **Capteur d'humidité** • Système anti-mousse • Système anti-débordement • **Stop Aqua total**, triple sécurité • Tambour en inox 52 litres • Cuve en polypropylène • Bac lessive **Autonettoyante** • **Grand hublot de 30 cm** • **Réglage pieds postérieurs par l'avant** • **Consommation d'énergie :** Lavage 1,02 kW/h Lavage + séchage 4,85 kW/h • **Consommation d'eau :** Lavage 47 litres Lavage + séchage 85 litres • **Niveau sonore norme EN60704-2-4 :** Lavage 56 dB(A) re 1 pW Essorage 72 dB(A) re 1 pW Séchage 58 dB(A) re 1 pW • Puissance nominale: 2,00 kW • **Classes : Energie B, lavage A**

Options

- KITWDHE1 - Support pour hauteur 95 cm