

Lavante-Séchante tout intégrable,  
60 cm, 1200 tours  
Classe énergétique BA  
EAN13: 8017709161873

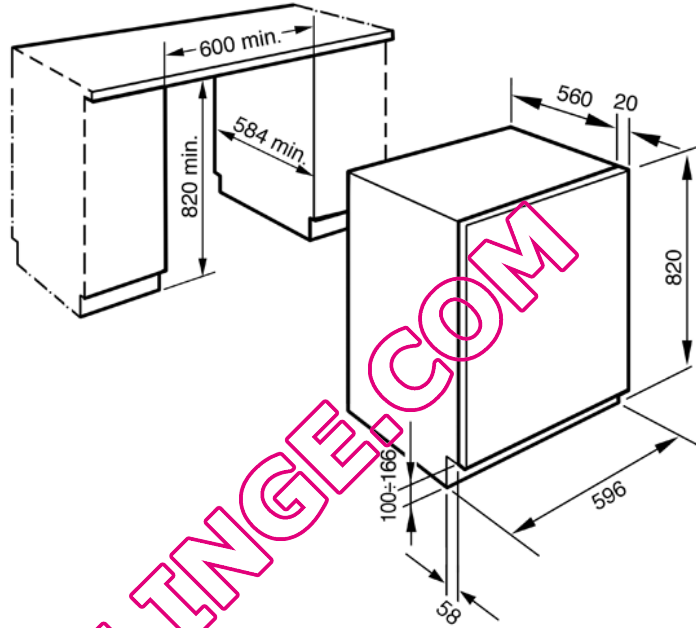

• Capacité de lavage 6 kg • Capacité de séchage 4 kg • Vitesse d'essorage variable jusqu'à 1200 tours/minute •  
**Commandes électroniques** • Afficheur départ différé jusqu'à 24 h et visualisation temps résiduel, chargement recommandé •  
 Manette de sélection marche et programmes • Touches départ/pause, séchage, départ différé, sélection et confirmation  
 options, réglage essorage • Affichage avancement programme • **12 programmes de lavage** • Programmes spéciaux : Mixte et  
**Rapide 15 min.** • Options: Prélavage, Antifroissage, Intensif, Rinçage supplémentaire et Rapide • **2 programmes de séchage**  
**temporisé** (pour linge résistant 90°C et délicat 60°C) • **Programme spécial Clean** pour nettoyage des conduits internes •  
 Option sans essorage • **Essorage variable de 500 à 1200 tours/minute** • Signal sonore fin de cycle • Capacité variable  
 automatique • Système pour le contrôle anti-balourd • Système anti-mousse • Système anti-débordement • Tambour en inox  
 52 litres • Cuve en polypropylène • Bac lessive **Autonettoyante** • **Grand hublot de 30 cm** • **Consommation d'énergie** : Lavage  
 1,02 kW/h Lavage + séchage 4,85 kW/h • **Consommation d'eau** : Lavage 47 litres Lavage + séchage 90 litres • **Niveau sonore**  
**norme EN60704-2-4** : Lavage 56 dB(A) re 1 pW Essorage 68 dB(A) re 1 pW Séchage 58 dB(A) re 1 pW • Puissance nominale:  
 2,00 kW • **Classes** : Energie B Lavage A